

*комдив*  
*В. Г. КЛЕМЕНТЬЕВ*

# БОЕВЫЕ ДЕЙСТВИЯ ГОРНЫХ ВОЙСК



Государственное Военное Издательство  
Наркомата Обороны Союза ССР  
Москва — 1940

*В. Т. Клементьев*

### **Боевые действия горных войск**

Труд написан автором главным образом на основе собственного боевого опыта, накопленного при командовании частями и соединениями РККА в горах Средней Азии и Закавказья, и на основе многолетней исследовательской работы в горах.

Автор рассматривает боевые действия горно-стрелковых войск в основном на высокогорной, сильно пересеченной местности.

Труд предназначен для начальствующего состава РККА, и в первую очередь горных стрелковых частей.

Труд может представить интерес и для участников горных экспедиций и альпинистов.

Редактор подполковник *А. В. Лаговский*

Технич. редактор *Д. Г. Моисеенко*

Корректор *Л. С. Абрамсон*

Обложка худ. *Н. В. Шмелева*

Сдано в производство 27.12.39

Подписано к печати **8.5.40**

Формат бумаги 60x92/16 Объем 13 печ. п.+4 вкл., 14 уч.-авт. л.

Упопн. Главлита № Г—12795 Изд. N 874. Зак. № 945

Цена книги 2 руб., переплета № 7—1 руб. 50 коп.

Отпечатано в 1-й тин. Госуд. воен. изд-ва **НКО ООСР**

**Москва, ул. Скворцова-Степанова, д. 3**

## Введение

Необозримые пространства исполинских гор опоясывают Советский Союз со стороны всей его южной границы, начиная с Кавказа и кончая Дальним Востоком\*.

Исключительно велико значение этих горных районов для обороны Советского Союза; если же потребуется, то они явятся исходными плацдармами для наступления.

Большие горные пространства в приграничных с СССР районах говорят за то, что изучение особенностей действий войск в горах и вопросы боевой подготовки частей для действий в горных условиях приобретают особо важное значение.

Характер горного рельефа резко меняется на различных участках нашей границы. Разнообразны формы горной поверхности, немалые отличия имеют склоны и формы вершин, подошвы гор и пр.

Ландшафт каждого горного театра в значительной мере разнообразен. В подавляющем большинстве случаев горный театр представляет собой местность, сильно пересеченную хребтами к отрогами, с отдельными возвышающимися вершинами, со всхолмленными плоскогорьями (плато), прорезанными продольными и поперечными долинами. По хребтам в верховьях долин и ущелий кое-где встречаются перевалы, расположенные нередко на высоте вечных снегов. Перевалы — это важнейшие пункты горного театра; их расположение определяет пути наступления и задачи обороны.

Рассмотрим кратко наши южные рубежи, начиная от Черного моря. Советско-турецкая граница пролегает в сложной высокогорной стране, образуемой хребтами и отрогами Малого Кавказа. Вся местность не только непосредственно вдоль границы, но и в глубине, как с нашей стороны, так и со стороны Турции, представляет высокогорный район. Многочисленные хребты идут и в меридиональном (западные и восточные поперечные горы Тавра), и в широтном направлениях (Аджарский, Шавшетский, Гюрджидаг, Агрыдаг, Алладаг и другие хребты),

<sup>1</sup> При чтении <Введения> рекомендуется пользоваться «Атласом командира РККА», листы 26 и 27.

Вся местность здесь пересечена узкими и местами почти недоступными скалистыми щелями, где текут горные реки (бассейн Чороха и др.).

Высокогорные пространства, образовавшиеся в результате вулканической деятельности, имеют сильные различия в климатическом и почвенном отношении: от виноградников солнечной Грузии до полей, где не всегда вызревает даже ячмень (Ахалкалакское, Ардаганское, Карсское плоскогорья, Ольгинский горный район).

Характер гор и климат меняются в зависимости от высоты и направления хребтов. Хребты бывают то густолесистые, то заросшие непроходимым кустарником, то голые, скалистые.

Театр военных действий в пределах кавказско-турецкой границы — исключительно горный, причем хребты, проходящие в широтном направлении, имеют значение оборонительных линий, а хребты, идущие с северо-востока на юго-запад, являются преградами, разделяющими действия отдельных колонн.

Многие хребты и при современной технике местами трудно проходимы. Значение дорог в горах исключительно велико. Некоторые дороги, проложенные через перевалы еще в седой древности, не раз служили историческими путями движения народов.

До настоящего времени представляет большой интерес анализ театра военных действий в Закавказье, который дан Ф. Энгельсом в статье «Священная война», написанной в период Восточной войны 1853—56 гг.

«С военной точки зрения пограничные округа между Россией и Турцией делятся там (в Азии.—В. К.) на две резко очерченных операционных области. Горный хребет или, собственно, цепь гор связывает Кавказ с плоскогорьем центральной Армении и образует водораздел между реками, впадающими в Черное море, и водами, которые несет Аракс к Каспийскому морю или Евфрат в Персидский залив. Теперь этот хребет, который раньше отделял Армению от Понта, образует разграничительную линию между обеими областями, в которых должна разыграться война. Через эту цепь круто обрывающихся и почти голых окол проходит лишь очень немного дорог, из которых наиболее важны две, идущие от Трапезунда и Батума на Эрзерум. Для военных целей, следовательно, эти высоты должны считаться почти непроходимыми, и оба противника принуждены иметь с каждой стороны отдельные части войск, которые будут действовать более или менее независимо друг от друга...

Область внутри, с внутренней стороны гор, охватывает местность, в которой берут начало Евфрат, Аракс и Кура (Cyrus). Турецкая провинция Армения находится с одной стороны границы, русская провинция Грузия — с другой. И эта область также гориста и для армий, в общем, непроходима. Эрзерум с

турецкой стороны, Тифлис — с русской являются двумя непосредственными операционными базами, от обладания которыми зависит обладание всей прилегающей областью. Поэтому взятие русскими штурмом Эрзерума решило азиатский поход 1829 г.

Но что для одной стороны является операционной базой, для другой является прямой целью операции, и поэтому дороги, которые связывают Тифлис и Эрзерум, станут операционными линиями для обоих противников»<sup>1</sup>.

Армянское нагорье образовано сплетением в срединной части продольных и поперечных отрогов Тавра. Здесь берут начало Чорох, Кура, Аракс, Тигр и Евфрат, принадлежащие бассейнам разных морей.

Своеобразны и приграничные советско-иранские районы.

Здесь горы значительно ниже и доступнее гор, находящихся на Западно-Кавказском театре.

Несколько сложнее в пределах этого театра горы Малого Кавказа. Кроме двух основных хребтов — Шахдага и Конгуро-Алангезского, они образуют очень сложную систему значительных и по высоте и по своей обширности второстепенных хребтов и отрогов, резко пересеченных долинами рек и низменностями.

Конгуро-Алангезский хребет, протяжением до 200 км, в южной своей части мрачен и скалист, с узким и крутым гребнем. Такие препятствующие движению хребты, как Конгуро-Алангезский, отчасти Южно-Гокчинский, Южно-Карабахский и Мигри-Гюнейский (образующие вместе отдельный горный сильно пересеченный район), перемежаются с хребтами, вершины которых возвышаются конусообразно или даже куполообразно, а пространства между ними заполнены продуктами былых вулканических извержений, что сглаживает горный рельеф, тем более, что к долинам рек многие горы спускаются пологими, холмистыми террасами. Сюда относятся: Акманганский хребет, Азнабюртский (боковой кряж Даралагезского хребта), Северный Карабахский, Кизилванк (отрог Южного Карабахского хребта и др.). Еще более доступной для движения формой обладают Талышские горы, представляющие собой систему продольных и параллельных хребтов, прорезанных реками и изобилующих горными котловинами.

Следует отметить, что пограничная с Ираном горная цепь имеет доступные склоны, пологие со стороны Ирана, так как здесь они упираются в высокое плоскогорье. Со стороны Ирана по этим склонам возможно даже движение колесного транспорта.

Юго-восточнее реки Сефид-руд Талышские горы сменяются горами Эльбурса. Эта цепь окаймляет южное побережье Кас-

<sup>1</sup> Маркс и Энгельс, Сочинения, т. IX, стр. 553 ж 554.

пийского моря. Средняя высота—от 3 000 до 4 000 м. Самая высокая вершина — Демавенд — 5 670 м. Хребет скалист. Его склоны со стороны моря покрыты лесами, а внутрь страны — «обнажены». К востоку хребет понижается, как бы распадаясь на ряд параллельных отрогов.

Вся северная граница Ирана, а также и все сопредельные с ним области СССР гористы, хотя характер гор подчас значительно меняется, и на некоторых, сравнительно небольших, участках горы прерываются долинами и степями.

Горы северо-восточной части Ирана дают так много отрогов, второстепенных хребтов, отдельных цепей, что вся местность оказывается сложнопересеченной и труднопроходимой, тем более, что и сами горы представляют местами обнаженные скалы. Однако из Ашхабада к Мешхеду имеется шоссе, а в горах, кроме того, пролегает немало выючных троп, ведущих к широким и плодородным долинам рек Атрека, Кешеф-руда и др.

Невысокие и легкопроходимые края западных отрогов Парапамиза связывают Иранское нагорье с одной из самых гористых стран мира — Афганистаном. Долина р. Гери-руд отделяет Иран от Афганистана. Затем, по мере удаления на восток, как в пределах Советского Союза, так и за рубежом, природа становится суровее и величественнее.

Три основные горные цепи Парапамиза заполняют западный Афганистан. Тир-Бенд-и--Туркестан идет до нашей границы, являясь одним из самых больших рубежей на северо-западе Афганистана, Сефид-Кух и Сиях-Кух идут по правому и левому берегу р. Гери-руд, как бы устанавливая связь с системой Гиндукуша, наиболее низкий хребет которого, Кух-и-Баба, более доступен и террасовидными уступами спускается к р. Гильменд.

Горы Парапамиза относительно невысоки, покрыты лесами, выше — альпийскими лугами, вершины — снегом. Они имеют довольно много перевалов, часть из которых доступна для колесного транспорта: Ардеван, Чешме-Себз, Хомбау и др.

Напротив, к востоку от Бамианского прохода природа гор становится постепенно все более суровой и недоступной вплоть до «Крыши мира» — границы Памира.

Пагманские горы около Кабула имеют еще террасовидные склоны. Далее на восток Гиндукуш идет то одним хребтом, то разветвляется на ряд параллельных цепей. Средняя высота хребта достигает 5 800 м.

В большинстве своем горы представляют собой суровые скалы со скудной растительностью. Вершины покрыты вечным снегом. Снеговая линия колеблется на высоте от 4 000 до 4 900 м. Высота отдельных вершин превышает 7 000 м. Даже перевалы через хребет большую часть года покрыты снегом и доступны лишь небольшое число месяцев в году. Перевал Иш-

тирак — на высоте 5 750 м, Кхартаца — 5 334 м, Нуксан — 5 181 м.

Особо следует отметить Барогильский перевал, идущий с севера в долину р. Ярхуна, бурной и глубокой. Барогильский перевал, на высоте 3 657 м, доступен для движения круглый год, но для дальнейшего продвижения путников большим препятствием являются летние бурные разливы р. Ярхуна.

На протяжении приблизительно 650 км характер строения Гиндукуша разнообразен, но во всех своих частях он является серьезным препятствием для движения и действий войск. Нельзя, однако, сказать, чтобы он был непреодолимым рубежом. Натренированность войск, соответствующее материально-техническое обеспечение, тактика действий, учитывающая местные условия, — все это вместе взятое в случае необходимости обеспечит успех активной обороны наших границ.

Приграничные районы Советского Союза в этой области не менее сложны и гористы.

Дикие, высоки и труднопроходимы хребты," идущие па правой стороне верхнего течения р. Аму-Дарьи, Они сливаются с горами Западного Памира, этой страны высочайших гор. Даже долины Памира расположены так высоко над уровнем моря (от 2 000 до 3 650 м), что представляют по существу высокогорную область.

Что же говорить о самих хребтах и вершинах, среди которых имеются самые высокие точки Советского Союза. Здесь находятся вершины: Пик Ленина—7 127 м, Пик Сталина — 7 495 м (фото 1), Пик Ворошилова — 6 666 м (фото 2), Пик Реввоенсовета — 6 346 м (фото 3).

Хребты Памира — это мрачные безлесные скалистые горы, покрытые по гребню вечным снегом, с гигантскими ледниками, сползающими в долины. И в то же время подъем на них оказывается легче, чем на хребты Восточной Бухары, так как несмотря на большую абсолютную высоту гор, относительная разница с высотой долины над уровнем моря (особенно в восточной части Памира) не так уж велика. Вся жизнь здесь сосредоточивается в узких долинах рек, текущих параллельно хребтам. Направление хребтов преимущественно широтное, и лишь Сарыкольский хребет по нашей границе с Китаем идет в меридиональном направлении. Средняя высота его около 5 500 м. Он имеет ряд перевалов, часть из которых доступна круглый год (Ак-Байтал, Нейза-Таш).

Адайский хребет, лежащий севернее Памира, сливается с Тянь-Шанем, знаменитой цепью «Небесных гор», название которых говорит уже об их высоте. Высочайший хребет Тянь-Шаня — Хан-Тенгри — лежит на границе Киргизской и Казахской АССР и Китая. Его наивысшая точка — гора Хан-Тенгри — достигает почти 7 000 м (6 997 м, фото 4). Вечный снег покры-

вает вершины этого хребта и других, от него отходящих — Терский Ала-тау (фото 5), Сарыджас, Иньльчвк и др. Огромные ледники сползают в долины. Дикие и утрюмы склоны. А наряду с такими хребтами крайнее северо-западное ответвление его — хребет Кара-тау — легко доступен, невысок (не превышает 1 500—1 800 м), летом вершины его бесснежны. Однако юго-западные склоны его сохраняют скалистость, но наличие удобных перевалов (Турлан, Чилик, Джелан, Кулан и др.) делают его проходимым.

Напротив, самый северный хребет Тянь-Шаня — Джунгарский Ала-тау (проходящий по границе СССР и Китая) тянется непрерывным, покрытым вечным снегом хребтом, с вершиной Сарканд-тау, достигающей 4 575 м, с крутыми обрывистыми склонами на юг и последовательными уступами на север и северо-запад; склоны его покрыты хвойным лесом — елью и арчей. Перевалы через хребет только вьючные, труднодоступные, открыты лишь 2—3 месяца в году.

Этот хребет заканчивается у Джунгарского прохода, служившего в древности путем движения народов с востока на запад.

Тянь-Шань и Джунгарский Ала-тау вместе с прилегающими отрогами образуют большую горную систему, запутанную и сложную, с площадью в десятки тысяч квадратных километров, с целой сетью хребтов преимущественно широтного направления, с большим количеством ледников, питающих многочисленные и бурные реки; климат же высокогорных долин, расположенных на высоте даже до 3 000 м над уровнем моря, позволяет заниматься земледелием. И в целом, несмотря на всю сложность рельефа, ни в коем случае нельзя назвать эту страну непроходимой, а наши пограничные рубежи — не доступными для военных действий.

Джунгарский проход с другой стороны ограничен хребтом Тарбагатай, что значит «Ворота народов». Действительно, этот хребет относительно невысок (в среднем — до 2 000 м), летом снег на нем стает. Хребет богат перевалами и не является большим препятствием движению, в особенности в восточной своей части, между перевалами Баймурзинским и Бокай. Часть перевалов доступна даже для колесного движения.

Как и в горах Тянь-Шаня, южные склоны здесь более круты, скалисты, изрезаны обрывистыми ущельями. Северные склоны более пологи. Хребет почти безлесен; травяная растительность богаче в западной части, чем в восточной; хребет беден водой, в особенности на южных скатах. Между тем на непосредственно продолгающемся за ним хребте Саур природа значительно меняется: узкие горные гряды каменисты, скаты покрыты лесом — лиственницей, осиной, березой, тополем, рябиной и дикой яблоней. Высшая точка хребта — гора Мус-тау (3 800 м) — покрыта вечным снегом, как и часть самого хребта.



Ниже идут прекрасные альпийские луга. Хребет Саур дает начало большому числу горных речек. Троп через хребет много, и некоторые пути могут быть использованы для колесного движения, например, через хребет Сайкан, через северные отроги Мус-тау к оз. Улюнгур — уже в пределах Китая.

Алтайские горы расположены на границе дружественной с нами МНР (Монгольской Народной Республики) (фото 6). Это горная страна, где тайга по мере подъема на горных складках переходит в альпийские луга и горные тундры. Наибольшей высотой отличаются Катунские и Чуйские горы, вершины которых (белки) покрыты вечным снегом, а главная вершина Белуха известна своей труднодоступностью при относительно небольшой высоте (4 550 м).

Многочисленные реки, принадлежащие к разным системам (Оби, Иртыша и Кобдо), орошают склоны Алтая, переходящего на юге в горы Экдага (Монгольского Алтая).

Отходя от узла Табын — Вогдо-ола, Монгольский Алтай пересекает всю юго-западную Монголию, отделяя ее от пустыни Гоби (Шамо). Влияние пустыни заметно сказывается уже на склонах Монгольского Алтая, на тех невысоких гривах, которые вдаются глубоко на юго-восток страны. Монгольский Алтай — высокий хребет, достигающий 3 500 м над уровнем моря, с вершинами Мус-тау (4 200 м) и Кайтын.

В южной части горы менее высоки, чем в северной, а наличие перевалов, более или менее доступных во все времена года, облегчает путь через них.

Алтаин-Нуру (Монгольский Алтай), так же, как и хребет Сайлюгемский, Тонну-ола и Саянский, входит в одну общую систему Алтайских гор, и они все более или менее схожи по своему характеру.

Что же касается хребтов Хан-Хухей, Болнай, Хангай и других проходящих в центральной части гористой Монголии, то они представляют собой самостоятельную горную систему, отличающуюся от Алтайских гор своеобразными особенностями. Это — невысокие хребты с мягкими формами, с куполообразными вершинами и высоко расположенными озерами. Наибольшая вершина — Охтон-Тенгри достигает 4 079 м и имеет небольшие ледники.

Хребты лесисты, но, как и вообще в Монголии, к югу постепенно лесистость уменьшается, уступая сначала лугам, а потом степно-пустынному пейзажу.

В этих горах берут начало притоки р. Селенги — Эддер и другие.

Река Селенга отделяет эти горы от хребта Кэнтей, образующего со своими отрогами Кэнтейскую горную страну. Относящийся уже к системе Яблонового хребта Кэнтей воспроизводит его особенности. Верхняя часть хребта имеет сглаженный харак-

тер, лесиста, встречаются заболоченные места, склоны пологи и также лесисты, особенно в северной части. Кэнтай является водоразделом рек Селенги и Керулена; местами в верховьях Керулена он дик, труднопроходим и затрудняет сообщение между долинами этих рек. Далее на юго-восток, сглаживаясь все более и более, он превращается в горно-холмистые гряды. Горная страна Монголия, отгороженная на северо-западе и севере огромной Алтае-Саянской горной системой, по направлению на восток к озерам Буир-нор и Далай-нор постепенно становится приподнятой, всхолмленной равниной степно-пустынного характера. Впрочем, рельеф по мере продвижения далее на восток, на подступах к хребту Большой Хинган, начинает повышаться.

Большой Хинган является естественным рубежом между МНР и Маньчжурией и тянется в меридиональном направлении на огромном пространстве от Амура до Северного Китая. В ширину он занимает пространство до 400 км, так как от главного хребта в различных направлениях отходят горные кряжи. Со стороны МНР подъем на Б. Хинган не труден, тем более что и хребет невысок (наиболее высокие его вершины достигают 2 050 м). Юго-восточные склоны гораздо круче. В северной части хребта Б. Хинган оба склона его покрыты лесами, имеющими характер тайги, но постепенно они исчезают в направлении на юг и запад, и тогда хребет представляет безлесные сухие и опаленные беспощадным солнцем кручи, которые сменяются безлесными же увалами с отдельными группами сопок с иззубренными вершинами.

Кряжи и увалы пересечены короткими узкими или широкими и длинными долинами ручьев и речек. Местность оказывается сильно пересеченной, но достаточное количество путей, проходящих через горы, облегчает их преодоление.

От Большого Хингана, в узле Ильхури-Алин, отходит хребет, известный вначале под именем Ильхури-Алина и называющийся на дальнейшем протяжении Малым Хинганом. Характер его несколько иной. Он выше (до 3 000 м), покрыт обширными лесами, отроги круче и скалистее. Отдельные отроги состоят из цепи сопок. Южнее Малый Хинган понижается и в долину р. Сунгари опускается пологими уступами.

Таким образом, район Большого Хингана и его отроги охватывают громадную область. Стратегическое значение района велико, так как он лежит на подступах к Приамурью.

Отдельно от общей системы гор идет кольцо вулканов, одевающее наше Приморье грядой сопок, до Сихота-Алинь— системы невысоких, очень лесистых складчатых гор, тянущихся вдоль Японского моря.

## Климатические условия в горах

Климат горных театров резко отличается от климата равнин. В горах он зависит не столько от географической широты и долготы данного района, сколько от направления хребтов в отношении господствующих ветров, несущих влагу от морей.

Начало зимы и лета зависит от высоты над уровнем океана.

Случается, что сложное переплетение горных хребтов создает целый ряд микроклиматов на сравнительно небольших пространствах, например в Закавказье. Склоны хребтов, обращенные к Черному морю, обладают влажным климатом, зима на высотах обильна снегом. Напротив, склоны, обращенные внутрь горного театра, безлесны, каменисты, зимы суровы и бесснежны, температура дня и ночи резко колеблется.

Очень яркий пример влияния расположения горных хребтов на климат и природу представляет Иран, где центральная часть страны обречена на вечную засуху и покрыта песками, так как горные кряжи, расположенные со всех сторон, отгородили ее от влияния всех морей.

Различны природа и климат склонов Эльбурса в зависимости от того, обращены ли они к морю или внутрь страны. Южное побережье Каспийского-моря и северные склоны Эльбурса изобилуют осадками, что вместе с жарой и заболачиванием низин создает нездоровый климат (малярия). Склоны покрыты пышной растительностью. Гранатовые и фисташковые деревья растут целыми рощами. Нельзя того же сказать о южных склонах Эльбурса, \*сухих и бедных растительностью, которая по мере углубления в страну сохраняется главным образом лишь по долинам рек.

Аналогичную картину представляют природа и климат МНР. Расположенная на широтах, соответствующих чудесным плодородным степям Северного Кавказа, МНР обладает резко континентальным климатом с большим суточным колебанием температуры, знойной жарой в течение засушливого лета и суровыми морозами зимой. Является ли решающей в этом вопросе большая удаленность от морей (2 000 км от Тихого океана и до 2 400 км от Индийского)? Не уменьшая значения удаленности той или иной территории от моря, нельзя не обратить внимания на расположение горных хребтов, опоясывающих МНР со всех сторон и преграждающих к ней доступ влажных ветров. На севере это гигантский пояс Алтае-Саянских гор, на востоке — кряжи Большого Хингана, на юге — Куэн-Лунь и другие хребты горной страны Тибет. Очень характерен в этом отношении хребет Алтайн-Нуру, природа склонов которого так резко различна. В то время как часть северного склона, более доступная влажным северным ветрам, лесиста и богата водой, зима здесь снежная, луга покрыты богатой растительностью, уже се-

веро-восточный Кобдосский склон и особенно юго-западный отравлены дыханием пустыни: безлесны, каменисты, засушливы, с более выраженным колебанием суточной температуры, с бесснежной суровой зимой. Расстояние же от морей до склонов одинаково.

Различные климатические и метеорологические условия в горах — разреженность атмосферы в зависимости от высоты, сухость и влажность воздуха, меняющаяся температура, то высокая, то низкая, — как летом, так и зимой оказывают большое влияние на физическое состояние бойцов и характер действий горных частей.

Снаряжение, обмундирование и бытовые санитарно-гигиенические условия горных частей должны полностью соответствовать требованиям климатических горных условий.

### **Пути сообщения**

Горные театры изобилуют множеством препятствий для движения: крутые склоны, вплоть до отвесных обрывов, ущелья, подверженные внезапным наводнениям, периодические обвалы, ледники с большими расщелинами и пр.

При этом путей сообщения в горах крайне недостаточно, а существующие требуют дооборудования и развития; часто требуется создание новых дорог и троп.

Пути сообщения в горах, как правило, отличаются от равнинных малой пропускной способностью и недостаточной оборудованностью.

Основными путями в горах являются: колесные дороги, пролегающие большей частью по главным долинам, па плоскогорьях, а также через важнейшие перевалы, последние редко выше 2—2,5 км над уровнем моря; вьючные тропы — по второстепенным долинам и ущельям, с шириной полотна редко шире 1,5 м; дикие тропинки, вьющиеся по крутым склонам сложного горного хребта, обычно уже 1 м.

Тактическое значение горных путей велико, так как они являются основными артериями движения войск. Естественно, что горные дороги и тропы в пределах театра военных действий должны быть оборудованы с таким расчетом, чтобы обеспечить передвижение войск с их техническим оснащением, подвоз боепитания и перевозку всех видов предметов снабжения частей.

### **Особенности горных рек и потоков**

Одним из серьезных препятствий для движения в горах являются горные потоки и реки. Большой частью они берут начало в ледниках, которые вместе с горными снегами и являются источником их питания. Это обуславливает своеобразный

режим течения горных рек. Незначительный горный ручей к концу жаркого дня под влиянием обильного таяния снега может превратиться в грозный поток, уничтожающий все препятствия на своем пути. Внезапный подъем воды может так же быстро пойти на убыль, в зависимости от таяния снега. Горные реки, как правило, многоводнее в жаркое время года (апрель—август).

Течение горных рек отличается быстротой, зависящей от крутизны склона. Дно каменисто, берега, особенно на большой высоте, круты. Характер берегов меняется по мере понижения местности. Долины горных рек, в их среднем и нижнем течении, являются наиболее плодородной и населенной местностью. Однако русло горных рек не всегда постоянно. В горах во время паводка, уничтожая на своем пути одни препятствия и нагромождая другие (камни и поломанные деревья), потоки иногда меняют свое русло, размывая тропинки и дороги, разрушая мосты и переправы. Еще большим злом является изменение русла в долинах горных рек, от чего страдают населенные районы.

Своеобразные изменения режима горных рек осложняют действия войск в горах. При движении войсковых частей необходимо всегда учитывать возможный уровень воды и силу течения не только в зависимости от времени года, но и от времени суток.

Горные районы Советского Союза служат прекрасным примером быстрого роста экономического благополучия и расцвета национальной по форме и социалистической по содержанию культуры всех народов, населяющих нашу родину. По сравнению с периодом до Октябрьской революции изменилось не только политическое, экономическое и социальное положение, разрушены старые уклады жизни,— изменился сам человек и даже изменился горный театр в пределах нашей социалистической родины. Конечно, трудности борьбы с суровой горной природой остаются, но Красная Армия будет иметь при действиях в горах крепкий тыл, сильную экономическую и техническую базу. Кроме того, население горных Советских республик окажет Красной Армии активное содействие в борьбе с войсками противника, если они попытаются напасть на наши границы.

## Особенности использования родов войск в горах

### Пехота

Организация горнострелковых частей и их подразделений вытекает из необходимости придать каждой части (подразделению) самостоятельность в ведении боевых действий в условиях горной местности—на хребтах, горных отрогах и в труднопроходимых ущельях. Кроме того, каждая часть (соединение) должна обладать гибкостью и высокой маневроспособностью.

Пехота горных войск может:

— вести бой на любой резко пересеченной местности; маневрировать при разнообразных климатических и атмосферных условиях в любое время года и суток, вне зависимости от высоты над уровнем моря;

— при невозможности содействия со стороны других родов войск самостоятельно решать боевые задачи в сложной горной обстановке;

— преодолевать не доступные другим родам войск препятствия, занимать и самостоятельно удерживать важнейшие перевалы и горные рубежи, искусно используя рельеф местности для организации системы огня.

Вооружение пехоты должно, при наименьшем весе и наибольшей прочности конструкции, обеспечивать дальноточность, высокую скорострельность и меткость.

Винтовка—мощное оружие в руках стойкого бойца. До 600 м одиночный огонь стрелка, хорошо владеющего винтовкой, является в горах наиболее действительным средством поражения живых целей, появляющихся из-за гребней отрогов, скалистых выступов, из лощин горных скатов и т. д.

Незначительный вес винтовки (4,3 кг) дает возможность бойцу взбираться по крутым горным скатам\* на отдельные высоты, удобные для наблюдения и боя.

<sup>1</sup> Во время передвижения на сложной горной местности, покрытой лесной растительностью, штыки винтовок должны быть в штыковых ножнах.

Автоматическую винтовку следует вручать только хорошо обученным стрелкам и снайперам, во избежание непригодной траты патронов, запас которых восстанавливать в горах особенно трудно.

Ручной пулемет, благодаря незначительному весу (7—14 кг) и размеру и большой огневой мощности, по сравнению с винтовкой, применяется стрелковыми отделениями даже и на высокой горной местности, доступной для передвижения пехоты. Во время переходов ручной пулемет переносится бойцами отделения попеременно. При наступлении ручной пулемет ведет огонь преимущественно с высоких точек местности вспышками по 5—10 выстрелов, по пулеметам и стрелковым группам противника на средних (800 м) и близких дистанциях, прокладывая путь бойцам своего или соседнего отделения.

В разведке и охране ручной пулемет как маневренное и действительное средство огня имеет особенно большое значение.

Ручная граната, может быть с большим успехом использована для поражения (сверху вниз) противника, засевшего в мертвом пространстве или передвигающегося по ущелью, скрытому за складкой горного ската, а также при борьбе за овладение или удержание горных высот.

Ружейная граната применяется на дистанции до 300—600 м против живых целей, укрытых на обратных скатах, в обрывах, за отдельными крупными камнями и особенно за гребнями перевалов. В наступательном бою ружейная граната приобретает особо важное значение в подготовке, атаки для окончательного подавления огневых точек противника. При обороне ружейная граната может обеспечить обстрел ближайших укрытых подступов (мертвые пространства для артиллерии и пулеметов) и подготовку контратаки.

Ружейная граната, заставляя противника покидать закрытия, может быть с успехом использована во взаимодействии с огнем пулеметов и винтовок.

Пользуясь гранатами на осыпающихся скатах или тем более вблизи ледников, необходимо всегда учитывать возможность обвала или лавины из-за сотрясения воздуха.

Станковый пулемет на резкопересеченной местности используется по целям, расположенным в неглубоких складках горных склонов или за гребнями, на обратных пологих скатах. Особенно действителен огонь станковых пулеметов по колоннам противника, втянувшимся на тропу крутого склона или следующим по дну ущелья, где колонны не могут быстро расчлениваться и укрыться.

Горный рельеф благоприятствует стрельбе из станковых пулеметов через голову и в интервалы своих войск, начиная с

дальних пределов (по угломеру до 4 км, по прицелу 2 300 м) и вплоть до момента рукопашной схватки.

Станковые пулеметы в горах применяются по-взводно и по-одиночно. По всей глубине боевого порядка пулеметы располагаются ярусами (стрельба с высших точек через головы впереди действующих подразделений), укрыто от наблюдения противника с учетом, чтобы их не демаскировали пыль во время стрельбы и фон, на котором могут быть заметны вспышки выстрелов.

Размещение каждого пулемета должно позволить сосредоточивать огонь нескольких пулеметов по отдельным точкам и по путям наиболее вероятного движения противника. Пулеметы должны давать косоприцельный, а еще лучше продольный огонь по ущельям, дефиле, по подступам к перевалу и т. д.

Тяжесть станковых пулеметов (56—64 кг) изнуряет пулеметчиков во время действий на горных склонах; поэтому следует стремиться перевозить их на вьюках вплоть до момента, когда возникнет необходимость открытия огня. На открытых участках или на склонах, не проходимых для вьючных животных, пулеметы перемещаются вручную, в разобранном виде, на специальных наплечных ремнях или на катках.

Как средство ПВО станковый пулемет приобретает в горах особо важное значение, так как применение зенитной артиллерии сильно ограничено. Станковые пулеметы ПВО полезно размещать на гребнях высот, что дает наибольший кругозор и при полетах самолетов над ущельем позволит стрелять под малым углом возвышения.

Малокалиберное орудие приобретает особое значение, так как полковая артиллерия ввиду затруднений с передвижением по крутым горным склонам иногда не сможет участвовать в бою подразделения.

Малокалиберное орудие может применяться:

— для борьбы с пулеметами и пехотными орудиями противника;

— для кинжального действия по бронев автомобилям, танкам, и танкеткам, где дороги и рельеф местности допускают их использование;

— для обстрела наблюдательных и командных пунктов противника.

Свои задачи малокалиберная артиллерия выполняет путем быстрого и неожиданного для противника выдвигания на открытую позицию и коротким метким обстрелом на дистанциях ближе одного километра, иногда почти в упор.

Малокалиберные орудия должны следовать (располагаться) за передовым эшелоном пехоты в составе роты (взвода) в постоянной готовности к немедленному действию.



Учитывая относительно значительный вес малокалиберного орудия и его габарит, необходимо тщательно выбирать направление, где оно может быть использовано, так как следует обеспечить беспрепятственное и скрытое продвижение орудия возможно ближе к противнику.

Малокалиберное орудие должно перевозиться на вьюках скрытыми подступами до такого укрытого места, откуда можно быстро выкатить его на позицию для внезапного открытия огня.

На резко пересеченной местности, где не могут пройти вьючные животные, малокалиберное орудие перевозится на катках с помощью лямок или переносится орудийным расчетом в разобранном виде при помощи специальных наплечных ремней.

Миномет, перевозимый на вьюках, благодаря своей навесной траектории представляет большую ценность для обстрела живой силы, накапливающейся в близлежащих пространствах, не доступных для других огневых средств, а также скрывающейся за укрытиями.

Миномет может также получить задачу по подавлению огневых точек противника, не уязвимых для пулеметного огня. Миномет как орудие ближнего боя должен входить организационно в состав стрелковой роты горных войск. Миномет горных войск должен допускать возможность свободного передвижения на вьюках, катках, а также переноски по частям без отставания от своей роты.

## **Конница**

Конница в горных условиях по вьючным тропам и по отлогим горным склонам, где только возможно движение лошади, обладает большей подвижностью, чем пехота.

Маневроспособность — главное свойство конницы — является особенно ценным на горном театре при отсутствии железных дорог и при недостатке путей для колесного транспорта.

При действии на широком фронте конница может относительно быстро, в зависимости от характера горного рельефа, совершать перегруппировки, создавая мощную ударную группу в нужном направлении.

Конница в горах имеет широкие возможности для действий на фланге и в тылу противника, по захвату командующих точек, теснин и важнейших рубежей. Конница должна самостоятельно выполнять боевые задачи в любое время года и суток, при всякой погоде, на всех тех горных пространствах, где есть тропинки и проходы, доступные для лошади.

Конница должна уметь:

— действовать в конном строю на отлогих пространствах и по широким горным долинам;

— вести дальнюю разведку самостоятельно и ближнюю в составе РО;

— вести бой в спешном порядке за овладение и удержание важных горных рубежей, горных перевалов, проходов, командующих отрогов и т. д.;

— вести службу обеспечения открытых флангов совместно с боевым охранением пехоты.

При преследовании отступающего противника конница может наносить решающий удар в направлениях наибольшего скопления выючных и колесных транспортов, используя скрытые подступы для выхода во фланг и в тыл противника.

Успешность действий конницы вообще зависит не только от качеств бойца, но и от свойств коня. В горных же условиях свойства коня приобретают особое значение. Разреженный на больших высотах воздух вызывает чрезмерно частое дыхание и ослабление сердечных мышц; при частых подъемах и спусках конь быстро утомляется. Боец должен хорошо знать норы коня (его пугливость) и его выносливость. Боец, плохо знающий своего коня, при движении по крутым горным склонам, особенно над обрывами, может оказаться в очень опасном положении.

Следует тщательно наблюдать за состоянием ковки, которая всегда должна соответствовать периоду года и характеру местности.

Ковка коня отражается на устойчивости (цепкости) при движении по узким тропинкам крутых склонов (скалисто-щебеночный грунт, ледник, гололедица).

Конский состав должен быть натренирован в передвижениях по крутым горным склонам. Ненатренированный конский состав быстро теряет силы и может сорваться в обрыв.

Войсковая конница (отдельные кавалерийские эскадроны и конные взводы разведчиков) должна в повышенной степени обладать подготовкой по ведению разведки, по службе связи, устройству и преодолению заграждений в горах.

Для боевой деятельности в горах коннице необходимо иметь строевые и выючные седла специальной конструкции (универсальные).

При малейшей возможности конно-горные части должны комплектоваться конским составом местной породы.

При действиях в горах вопрос обеспечения фуражом приобретает особую важность, ставя иногда под сомнение вообще возможность использования конницы, так как в некоторых горных районах фуража на месте достать нельзя, а подвезти его •чрезвычайно трудно.

## Артиллерия

Боевые действия артиллерии в горах сильно усложняются пересеченным рельефом, состоянием почвы и метеорологическими условиями.

В основном затруднения эти заключаются в:

- — состоянии путей (крутые спуски и подъемы, недостаточная ширина проезжей части), ограничивающем движение артиллерии в горах;

- • необходимости вести огонь иногда при углах возвышения выше  $45^\circ$  и углах склонения до  $30^\circ$ ;

- увеличению рассеивания снарядов (различные баллистические условия, резкие суточные колебания температуры, изменение давления воздуха);

- обилию ошибочных наблюдений и незамеченных разрывов;

- быстроте износа материальной части;

- трудности боевого питания, которая возрастает с увеличением калибра артиллерии и с каждым следующим переходом в глубь горного массива.

Действующая в условиях горной местности артиллерия должна иметь соответственно приспособленную материальную часть и снаряжение.

Полковая артиллерия должна состоять из горно-вьючных пушек и горно-вьючных гаубиц облегченной системы. Только горно-вьючная артиллерия, передвигающаяся непосредственно с пехотой, может оказать ей реальную огневую поддержку и принимать участие в общевойсковом бою.

Тракторная тяга в целом ряде районов не сможет выйти за пределы главных долин, между тем как горно-вьючная артиллерия последует за пехотой вплоть до участков, на первый взгляд недоступных.

Из общего числа орудий целесообразно иметь в • горной артиллерии две трети горно-вьючных гаубиц и одну треть горно-вьючных пушек.

Конструкция орудий должна позволять разборку их на части, весом не свыше 90 кг — предела нагрузки вьючной лошади.

Вся система должна обладать особой прочностью, особенно подъемно-поворотные механизмы и приборы управления огнем.

Весь личный состав горных батарей должен быть хорошо натренирован в проводке артвьюков по крутым горным склонам, на подъемах и спусках.

Для обеспечения передвижения орудий по труднопроходимым участкам в каждой горно-вьючной батарее должны быть веревки по числу вьюков, но не меньше одной на орудие.

Для проводки артвьюков в трудных местах, особенно зимой, в помощь артиллерии назначаются подразделения от горнострелковых частей.

Перекачивание орудий на сотни и тысячи метров на руках, и плечах пехоты, когда это требуется походной или боевой обстановкой, следует считать в горах явлением нормальным.

Как правило, граната в горах найдет большее применение, чем шрапнель. При стрельбе гранатой получается дополнительный эффект от осколков камней.

Стрельба шрапнелью дает положительные результаты по целям, не защищенным складками горного рельефа; при этом следует учитывать трудность наблюдения за разрывами шрапнелей.

Выбор огневых позиций в горах требует особой внимательности.

Редкая огневая позиция позволит разместить все орудия батареи на обычных для равнинной местности интервалах и тем более на одинаковом горизонте. Весьма удобная сама по себе огневая позиция может остаться неиспользованной ввиду трудности быстро установить орудия, быстро сняться и последовать за своей продвинувшейся пехотой. Нередко придется ставить орудия не только в разных по высоте ярусах, но и в затылок друг другу и на полуоткрытых позициях.

Выбор наблюдательных пунктов не менее труден из-за обилия в горах командующих высот, которые снизу кажутся обладающими превосходным обзором, а в действительности зачастую оказываются почти сплошь окруженными полями невидимости. Поэтому одиночными высокими утесами и пиками не следует соблазняться, предпочитая им более низкие точки, но расположенные на дистанции ясной видимости цели, с перекрестным обзором и не требующие особой затраты времени для установления связи с пехотой.

Выбор ориентиров в горах, особенно безлесных, также наталкивается на затруднения ввиду однообразия склонов, хаотично разбросанных одноцветных скал.

Способ целеуказания в горах должен быть прост и надежен, чтобы артиллерия могла быстро открыть огонь.

Целеуказание по реперу, огнем соседней батареи, ракетами разведывательных взводов, наконец, иногда грубо по компасу — заменит целеуказание по карте и буссоли во всех видах боя, кроме заблаговременной обороны.

При переносе огня по новой цели следует в горах каждый раз производить исчисление данных заново, а не исходить от старых установок.

Управление артиллерийскими частями в горах требует иметь большее число среднего начальствующего состава, чем обычно, ввиду расчлененности боевых порядков артиллерии и необходимости занимать значительное число наблюдательных пунктов с линиями связи.

## Инженерные войска

Задачи инженерных войск в горах чрезвычайно разнообразны, ответственны и носят особый, специальный характер.

На резко пересеченном горном рельефе с наличием крутых, обрывистых склонов и других естественных препятствий основными задачами инженерных частей (подразделений) являются:

- а) устройство колонных путей, исправление и постройка вьючных троп и дорог;
- б) разграждение троп (дорог) и горных проходов на пути движения своих частей;
- в) устройство препятствий и заграждений в складках горных склонов на путях вероятного движения противника;
- г) подготовка позиций на горных отрогах, отдельных высотах и горных склонах с хорошим обзором и обстрелом;
- д) устройство переправ через горные реки и через труднопроходимые ущелья, если обойти последние не представляется возможным;
- е) организация водоснабжения частей в горных районах, где ощущается недостаток или отсутствие источников доброкачественной воды.

Скалисто-каменистая почва, часто отсутствие лесных материалов, особая трудность заготовки и подвоза строительных материалов создают в горах специфические условия при организации работ по инженерному обеспечению боевой деятельности войск.

Организация инженерных частей (подразделений) должна обеспечивать:

- техническое руководство войсковых частей (подразделений) в деле использования горной местности для боя;
- постоянную готовность к устройству и оборудованию различных сооружений в горах (наблюдательные и командные пункты, огневые точки, убежища, переправы и т. д.).

Обоз инженерных частей должен быть приспособлен для перевозки инженерного имущества (шанцевого, переправочного и т. д.) и специальных материалов (подрывные, строительные и т. д.) по сложнопересеченной местности, по вьючным и колесным путям.

Инженерная подготовка местности в горах обыкновенно затрудняется каменистым грунтом. Крутые склоны, скалистые отроги и вершины создают горным частям условия для действий в расчлененном боевом порядке как по фронту, так и в глубину. Поэтому полоса обороны обыкновенно создается из отдельных с кольцевой обороной опорных пунктов, находящихся между собой в огневой связи.

На скалисто-каменистой почве следует принимать меры против поражения бойцов рикошетами и осколками камней.

Постройка разного рода убежищ делается в складках горных склонов, защищенных гребнями отрогов или выступов.

Для ходов сообщения используются преимущественно лощины и впадины, защищенные гребнями отрогов или горных выступов от огня наземного противника, а также обратные скаты горных склонов.

Крутые склоны, узкие проходы над обрывами и пр. облегчают устройство препятствий. Постройка проволочных заграждений в горах обычно встречает трудности из-за каменистого грунта, а в безлесных горах и из-за отсутствия на месте лесоматериалов для кольев.

Лучшими препятствиями в горах являются переносные провочные. Их относительно легко устроить и замаскировать. Широко могут применяться завалы из деревьев и камней, камнеметные фугасы и обвалы (путем взрывов).

В наступательном бою преодолеть как естественные, так и искусственные препятствия (заграждения) не так легко. Устройство проходов артиллерийским огнем требует достаточного количества артиллерии и снарядов, а сосредоточение артиллерии и подвоз снарядов иногда встречают много затруднений.

Использовать танки для устройства проходов в проволочных заграждениях на сложнопересяченной местности в горах в большинстве случаев бывает невозможно.

Поэтому инженерные части должны быть тщательно подготовлены для самостоятельного преодоления заграждений в горах.

Работа по разграждению должна производиться под прикрытием артиллерийского и пулеметного огня.

### **Части химической службы**

Горный рельеф и атмосферные условия создают ряд характерных особенностей в применении боевых отравляющих веществ:

а) различная плотность воздуха в зависимости от высоты над уровнем моря;

б) разная влажность в ущельях в зависимости от направления господствующих ветров (от ледников, к ледникам и т. д.) и от степени освещения солнцем (солнечная или теневая сторона горного ската);

в) резко меняющаяся в течение суток температура;

г) ветры с завихрением разной силы (скорости), частая перемена направления ветра;

д) трудность перевозки на вьюках химических средств борьбы.

Наиболее эффективно может использовать ОВ авиация:

- а) поражение колонн,двигающихся по узким тропам;
- б) заражение стойкими ОВ узких проходов (теснин) на обратных скатах к перевалам, к командным и наблюдательным пунктам;
- в) поражение резервов,огневых позиций артиллерии и обозов (вьючных транспортов) в местах их расположения;
- г) устройство химических заграждений на пути вероятного подхода резервов обороняющегося противника, по крутым ска-там и подъемам и над скалистыми обрывами, обойти которые очень затруднительно.

Менее эффективно применение: химснарядов артиллерии, ми-нометов и бомбометов, а также химических ручных гранат.

Стойкость ОВ в горах зависит:

- от высоты над уровнем моря;
- от солнечного освещения поверхности склонов (на север-ном склоне стойкость ОВ больше, на южном меньше, особенно при таянии поверхностного слоя снега и ледника);
- — от температуры воздуха.

Движение в противогазах без подъемов и спусков на высо-тах до 1 000 м над уровнем моря при средней температуре воз-духа не вызывает особых затруднений. При подъемах на высо-тах выше 1 000 м и при температуре воздуха больше 30° С движение в противогазах крайне затрудняется.

Дегазация зараженных участков (узкие проходы, тропинки по крутым горным скатам, покрытым кустарником, и т. д.) в защитной одежде в горах представляет значительные трудности, так как защитная одежда, не пропуская воздух,ускоряет и уси-ливает проявление симптомов горной болезни (тяжелая одышка, головная боль, тошнота и т. д.).

При температуре выше 35—40° С в защитной одежде можно с большим напряжением выдержать не больше 30—25 мин.

Мины, химгранаты и пр. должны перевозиться в специаль-ной укупорке, приспособленной к вьючным седлам; дегазацион-ные вещества и противохимические средства должны также по-мещаться в специальной укупорке для перевозки на вьюках при войсковых частях; защитная одежда должна быть приспособлена к горным условиям; в частности, при движении по ледникам могут применяться чулки только с «кошками».

### **Автобронетанковые войска**

Автоброневые части могут применяться в горах только на широкой междугорной и предгорной местности, при наличии оборудованных колесных дорог или при ровно степной поверх-ности.

По дорогам междугорных узких проходов (ущелий) действия

автобронемашин ограничиваются до крайних пределов. Разрушенные участки дорог, завалы, особенно если противник держит их под огнем, являются для автоброневых частей непреодолимыми препятствиями.

Наиболее целесообразно использовать автоброневые части на междугорной и степной предгорной местности (с твердой почвой, без оврагов) совместно с конницей для разведки, для овладения и удержания горной гряды, холмов, сопок (перевалов), для прикрытия флангов кавалерийских частей (соединения) и для нанесения удара во фланг и тыл противнику. Бронемашины с успехом могут быть применены и для связи.

Для движения и действий танков в горах крутые горные склоны, скалистые обрывы, склоны с острыми камнями, крутые овраги, мореновые осыпи и леса представляют непреодолимые препятствия.

На широкой междугорной и предгорной местности, на плоскогорье с округлыми холмами (сопками) и по отлогим горным склонам танки могут применяться как для обороны, так и для наступления.

При применении танков в горах следует учитывать:

а) быстрый износ и порчу материальной части на скалисто-каменистой местности;

б) перегревание моторов при подъемах, особенно в жаркую погоду;

в) ограничение скорости и радиуса действий в зависимости от характера местности;

г) усиленный расход горючего (в полтора раза и больше в сравнении с равнинной местностью);

д) трудность организации боевого питания и восстановления.

Пересеченная местность в горах дает возможность танкам занимать исходные позиции укрыто. Движение танков по ущельям (проходимым), долинам и за горными холмами недоступно взору наземного наблюдения противника; шум моторов не распространяется дальше гребней вершин и горных отрогов. Необходимо отметить, что слышимость звука выстрела, лязга металла, шума моторов, ударов падающих камней и т. д. в горах распространяется далеко по долинам вверх или с одной вершины на другую только до пределов водораздельного гребня возвышенной местности. Поэтому действия танков на проходимой местности могут быть внезапными. Однако следует учитывать, что противник может, используя пересеченную местность, быстро создавать препятствия и скрытно подвозить противотанковые орудия.

При использовании танков в горах должно быть обращено особое внимание на помощь им со стороны инженерных войск, особенно в местах возможных задержек танков естественными препятствиями.



На горно-пересеченной местности танковым взводам и ротам часто приходится решать боевые задачи в расчлененном порядке вне зрительной связи.

Для достижения успеха в боевых действиях в горах мелкие танковые подразделения должны иметь твердые навыки передвижения по складкам горных склонов и быть в постоянной готовности к действиям самостоятельно, без непосредственной связи с соседними подразделениями и старшим начальником.

Танковые подразделения должны быть обеспечены надежными средствами связи (рация; светосигнальные средства), а также инженерно-техническими и противохимическими средствами для исправления пути и преодоления препятствий.

## **Авиация**

Боевые действия авиации в горах во многом зависят от характера горного рельефа и состояния атмосферы.

На междугорной и предгорной местности работа авиации не отличается чем-либо особенным от условий работы на равнинной местности.

Горные же условия создают авиации целый ряд затруднений (препятствий); к ним относятся:

— высокие горные хребты и отроги, заставляющие самолеты подниматься для безопасности на большую высоту над уровнем моря;

— • восходящие и нисходящие воздушные течения (воздушные ямы);

— сильные, иногда порывистые ветры в разных направлениях, особенно в ущельях;

— разреженность воздуха даже на аэродромах на большой высоте над уровнем моря, ускоряющая наступление утомления;

— • большая влажность, оказывающаяся на работе мотора и затрудняющая воздушное наблюдение (дымка, туман, облака — см. фото 9);

— частые туманы и дымки, затрудняющие взлет и посадку самолетов на посадочную площадку, окаймленную горными отрогами;

— трудность нахождения ровных мест для оборудования аэродромов и посадочных площадок.

Важнейшими задачами авиации в горах являются:

— разведка;

— служба связи командования и штабов с передовыми частями и с отдельными отрядами, разъединенными горными хребтами (отрогами) или отрезанными противником, когда другими техническими средствами поддерживать связь не представляется возможным;

— поражение живой силы противника в узких проходах, скалистых коридорах, на подъемах крутых скатов, на перевалах и т. д.;

— корректирование артиллерийского огня и целеуказание в районах, не просматриваемых наземной разведкой и наблюдателями;

— уничтожение и подавление артиллерии и пулеметов, скрытых в горных складках;

— подавление командных и наблюдательных пунктов противника, занимающего перевалы, что имеет большое значение в тактической обстановке;

— уничтожение артиллерийских, химических, вещевых, продовольственных и других складов;

— поражение обозов, вьючных транспортов и т. д.;

— высадка десантов;

— создание препятствий на путях движения противника;

— подвоз войсковым частям оружия, огнеприпасов, технических средств борьбы и эвакуация раненых в том случае, когда наземными средствами это осуществить невозможно.

Летная работа в горных условиях несравненно сложнее, чем над равнинной местностью. От летного состава требуются большая физическая выносливость и натренированность в длительных полетах на больших высотах; кроме того, летчик и наблюдатель должны уметь безошибочно ориентироваться на сложно-пересеченной местности, что представляет немалые трудности.

Каждый полет в горных условиях требует тщательной аэронавигационной подготовки и изучения метеорологических данных, так как за время одного полета могут сильно меняться атмосферные условия (ясная погода, туманы, облачность, град, снегопад, различные по силе и направлению ветры).

Авиационная разведка в горах сложнее, чем на равнинной местности. В складках горных склонов труднее обнаружить расчлененные части противника и отличить свои передовые подразделения от подразделений противника. Обнаружив в одном ущелье группу или колонну противника, следует продолжать тщательную авиаразведку и в других, параллельных ущельях. Ограниченное количество аэродромов и посадочных площадок в горах требует особо тщательного наблюдения за работой мотора, показаниями приборов винтомоторной группы и за основными ориентирами высокогорной местности.

Каждый полет должен быть использован для разведки местности, главным образом в части определения крутизны горных склонов (что недостаточно точно показывают топографические карты), особенно на подступах (подъем) к перевалам, проходимости ущелий, наличия завалов по дорогам и тропам и в части розыска удобных проходов по наиболее отлогим горным склонам.

Ночью авиаразведка в горах из-за большого количества маскирующих укрытий производится в исключительных случаях. Ночная авиаразведка может производиться только летным составом, имеющим большой опыт работы в горах; она требует тщательной подготовки.

Разобщенность частей одного войскового соединения и даже подразделений части требует организации наблюдения за полем боя при помощи авиации.

Самолеты, ведущие наблюдение за полем боя, должны: определять результаты артиллерийского огня, ведущегося по противнику, расположенному в складках горных склонов и на обратных окатах; следить за каждым передвижением и перегруппировкой противника, особенно в мертвых пространствах; устанавливать наличие и расположение как естественных, так и искусственных препятствий, на которые могут натолкнуться действующие войсковые части, а также устанавливать расположение своих частей.

Непрерывное авианаблюдение за полем боя и передача командованию по радио или вымпелами сведений о расположении и действии своих частей и частей противника имеет большое значение на сложнопересеченной местности. Очень важно получить командованию данные также и о накапливании (противника и своих войск) в ущельях или в складках горных склонов перед атакой, о результатах артиллерийской подготовки, о продвижении своих частей, обходящих фланг и проникающих в глубину расположения противника, о причинах задержки движения и т. д.

Сокрушительные действия боевой авиации по живым целям, особенно в моменты усталости войск после преодоления подъемов и спусков, в сильной степени будут понижать моральную устойчивость и боеспособность частей противника.

На равнине никогда не бывает так чувствительно заражение СОВ, как в горах, где невозможно обойти зараженные участки в узких проходах, на крутых подъемах к перевалам; большое значение может иметь и заражение командующих вершин в районе действий противника.

Разрушение важнейших путей сообщения и дорожных сооружений (мостов, троп, дорог и пр. на крутых горных скатах) лишает противника возможности свободного маневрирования на долгое время, так как восстановление и постройка новых дорог в горах встречают большие затруднения.

На сложнопересеченном рельефе в горах применение тяжелой артиллерии ограничено; горно-вьючная артиллерия часто будет иметь необстреливаемые мертвые пространства. Поэтому бомбардировочная авиация должна будет дополнять артиллерийский огонь по огневым точкам, артиллерийским позициям и укрепленным пунктам противника.

Бомбы большого калибра могут с успехом применяться для разрушения основных путей сообщения на узких, труднопроходимых пространствах (вызов взрывами снежных обвалов и обвалов горных пород, разрушение мостов и т. д.) и для разрушения фортификационных сооружений.

От летчиков истребительной авиации при атаке наземных целей или снизившейся штурмовой авиации противника требуется большое умение владеть самолетом в горных условиях, чтобы поразить цель и случайно не разбиться о выдающуюся горную вершину.

Высота горных массивов, частая облачность и туманы затрудняют действия штурмовой авиации. На междугорных пространствах, над широкими долинами и на горных плато штурмовая авиация может применяться для внезапного поражения колонн и скоплений частей противника.

В отдельных случаях (захват в тылу противника командующих над перевалами высот, важнейших теснин, по которым проходят главные пути, узлов, дорог) большую пользу могут принести авиадесанты. Применение парашютов при высадке авиадесантов возможно только в междугорных долинах, на горных плато и на отлогих горных склонах при отсутствии скалистых выступов.

Авиадесант в горах возможен, как правило, только после тщательной авиаразведки местности.

Успешность действий авиации в горах во многом зависит от наличия аэродромов и посадочных площадок. На горнопересяченном рельефе встречается мало пространств, подходящих для оборудования аэродромов и посадочных площадок. Однако роль авиации в боевых действиях в горах настолько велика, что командование должно принять решительные меры к созданию авиационной базы.

Наиболее удобные участки местности под аэродромы и посадочные площадки обычно находятся в широких ущельях, долинах, на террасах горных склонов и на горных плато.

При выборе мест под аэродромы и посадочные площадки необходимо учитывать следующее: а) покатость площадки не должна превышать двух, максимум трех сотых; б) размер площадки в длину (в ущельях и долинах) должен быть не меньше 600, а в ширину 300 м; размер открытых подходов до 500 м от края аэродрома (в ущельях и долинах по двум направлениям); в) направление господствующих ветров по ущельям и долинам; г) наличие дорог (тропинок) для подвоза горюче-смазочных материалов, огнеприпасов и запасных частей.

Начиная с высоты 1 000 м над уровнем моря, разбег самолета при взлете и пробеге после посадки увеличивается пропорционально уменьшению атмосферного давления, поэтому размеры

горного аэродрома и подходов к нему должны увеличиваться на 15—25% на каждые 1 000 м над уровнем моря.

ПВО аэродрома (посадочной площадки) обеспечивается зенитными огневыми средствами, располагаемыми на высотах и гребнях горных отрогов, прилегающих к аэродрому.

Воздухоплавательные аппараты могут применяться только в широких междугорных долинах. Ввиду громоздкости материальной части аэростатов, применение их в горах, за редким исключением, нецелесообразно.

Для светосигнальной связи между колоннами, действующими расчленение между горными отрогами, желательно иметь специально приспособленные змейковые аэростаты небольших размеров.

## *Глава 2*

# **Особенности боевой деятельности войск в горах**

Характер горных рубежей с их климатическими особенностями оказывает большое влияние на подготовку и ведение боя в горах.

Резкопересеченный рельеф создает затруднения для группировки, маневрирования войск и использования технических средств.

Кроме того, на действиях войск сильно отражаются значительные колебания температуры, которые тем резче, чем выше местность над уровнем моря. Внезапно возникающие ветры и даже ураганы, грозы, сопровождаемые ливнями, густой снег и пр. являются особенностями горного климата.

Успешный исход боя в значительной степени зависит от умения преодолевать естественные препятствия, от упорства и настойчивости войск при преодолении сложного рельефа.

Горная местность, пересеченная горными хребтами и труднопроходимыми отрогами с малым количеством дорог, затрудняет проведение операции крупными войсковыми соединениями на сплошном, непрерывном фронте. Сила и состав войсковых соединений в горах зависят от обстановки, от характера местности, количества и качества дорог. Сила отряда (колонны) на каждом отдельном направлении должна быть достаточной для ведения самостоятельных действий. Каждая операция является совокупностью действий отдельных колонн (отрядов), двигающихся по отдельным горным путям, разобшенным непроходимыми участками горных хребтов, ведущих бой иногда без всякой связи друг с другом.

Особенности ведения боевых операций в горах требуют от горных частей высокой физической выносливости, навыков в преодолении крутых и обрывистых скатов, в движении по ледникам, подверженным снежным завалам, особой тактической и стрелковой подготовки в соответствии с горной обстановкой.

Начсостав должен свободно и быстро разбираться по плану на местности, безошибочно ориентироваться и быстро принимать решение, проявляя изобретательность и инициативу.

Ориентирование на местности в горах имеет исключительно важное значение. В большинстве случаев карты недостаточно точно отражают характер местности, из-за чего части иногда могут сбиться с намеченного пути.

Необходимо, чтобы весь начсостав, начиная с младшего и выше, умел ориентироваться в горах по странам света с приборами, с картой и без них, используя такие признаки, как направление хребтов и горных речек, ночью силуэты гребней горных вершин и отрогов.

Безошибочное ориентирование на сложной горной местности достигается только путем систематической тренировки.

Очень важно приобрести навык в определении по части горного рельефа характера гор всего района, направления отрогов, ущелий и вероятных путей. Это необходимо для предварительной оценки рубежей с точки зрения обороны или наступления; эта предварительная оценка в дальнейшем уточняется разведкой.

Быстрота действий войск и умение их скрытно осуществить маневр имеют в горах решающее значение. Скользя противника на лобовых (фронтальных) направлениях, следует нанести главный удар во фланг и в тыл его. Это может быть достигнуто только скрытой от противника группировкой частей на направлениях, имеющих высоты или параллельные горные отроги, овладение которыми будет решать исход боя и даже операции.

Горная местность облегчает оборону: увеличивается устойчивость при умелом использовании естественных и искусственных препятствий и огневых средств.

При обороне необходимо каждый раз, на основе тщательного анализа обстановки, решить — создавать ли второй эшелон (ударную группу) или лучше иметь несколько резервов, расположенных за различными участками фронта. Обычно полки дивизии в обороне будут вынуждены отказаться от концентрации сил ударной группы, прибегая к созданию ряда маневренных резервов в глубине обороны.

В горах, имеющих пологие склоны, при наличии путей сообщения, допускающих перевозку технических средств на колесах и их свободное маневрирование, вторые эшелоны в обороне создаются так же, как и на равнинной местности.

Ближайшей целью в горном бою всегда является стремление занять командующее положение над противником, лишив его преимуществ наблюдения и обстрела. Поэтому при обороне важных экономических и прочих центров горных районов, расположенных в долинах, необходимо прежде всего захватить высоты и хребты, примыкающие к этой долине со стороны противника.

В наступлении в горах, как и на любой местности, следует стремиться не отбрасывать противника, а окружить и уничтожить его смелым маневром.

Выбор направления главного удара должен в первую очередь обеспечить овладение командующим пунктом или гребнем, потеря которых противником вынудит его отказаться от сопротивления на данном рубеже.

Основа наступательного маневра — заход во фланг главной группировке противника. В отдельных случаях не следует отказываться от лобовых ударов, проводя их стремительно и обеспечивая по возможности огнем с флангов и с высот в глубине своего расположения. Однако при лобовой атаке необходимо предвзвешивать уместность, какой ценой может быть достигнут успех в зависимости от характера местности (большая затрата, физических сил бойцов, большие потери). Бывают случаи, что естественные условия горной местности настолько увеличивают силу обороны, что на данном направлении атака с фронта повлечет за собой крупные потери. В этом случае, несмотря на все трудности, обязательно следует организовать удар во фланг.

В горах очень важно иметь твердое обеспечение своих флангов и постоянное наблюдение за путями возможного маневра противника, чтобы обезопасить себя от охватов и обходов. С этой целью в каждой тактически самостоятельной колонне нужно иметь резерв достаточной силы.

Преследование сбитого противника в горах завершается успешно при условии непрерывного воздействия огнем на более крупные группировки противника с фронта и стремительного движения ударных групп с целью выхода во фланг и тыл противника, используя параллельные отроги или высоты, а также складки пересеченной местности в направлении прорыва или на фланге противника.

При преследовании отступающего противника обязательно выдвигание параллельных колонн и отрядов, необходимо активно использовать авиацию; большое значение будут иметь высадка в тылу противника воздушных десантов, разрушение авиацией дорог, теснин, ущелий на путях отхода противника.

Преследование надо вести быстро и решительно, не давая возможности противнику задержаться на отдельных горных рубежах и приводить расстроженные части в порядок.

В горах чрезвычайно важное значение имеет вопрос подвижности; поэтому, если тылы громоздки, они привязывают части и соединения к определенным направлениям, в зависимости от наличия путей, затрудняют переброски и резко понижают подвижность.

В условиях сложнопересеченного горного рельефа тылы отдельных частей и соединений (не выше дивизии) должны иметь вьючный транспорт и вообще средства перевозки, соответствующие



щие характеру горной местности; перегрузка колесным транспортом частей в районах, имеющих мало колесных путей, недопустима.

Крупные соединения должны иметь смешанный — вьючный и колесный — транспорт, для использования вьючного — в горах, имеющих вьючные тропы, а колесного — на междугорных и предгорных пространствах.

## Управление

В целом боевые действия в горах развиваются медленнее, чем на равнинной местности; однако, в зависимости от характера рельефа и предприимчивости противника, иногда на отдельных участках бои, внезапно возникая, протекают скоротечно.

Использование высоких и скрытых подступов для внезапных атак противника в наступлении, а также использование удобных моментов для коротких, но решительных контрударов в обороне приводит к успеху преимущественно в том случае, когда с начала и до конца боя старший начальник сохраняет руководство частями (подразделениями).

Каждая часть (подразделение) часто ведет боевые действия самостоятельно, оторванно от других частей труднопроходимыми препятствиями (горные отроги с крутыми скатами, глубокие ущелья, горные реки и т. д.). Правильно оценить значение частного боя каждой части (подразделения) в общей обстановке соединения (части) и правильно расставить части на исходных рубежах является залогом успеха при действиях в горах.

Труднопроходимые препятствия часто влияют на связь командования соединения с войсками, иногда даже теряется непосредственное руководство.

Трудности в сохранении постоянного централизованного руководства, а также в оказании своевременной поддержки действующим на отдельных направлениях частям требуют от всего командного состава горных войск высокого уровня тактической подготовки и опыта, инициативных решительных действий.

При организации любых боевых действий в горах необходимо:

- изучить свойства и состояние горного рельефа;
- вполне отчетливо наметить цель действий и способы ее достижения;
- рассчитать силы и средства для выполнения ряда частных задач, учитывая влияние естественных препятствий на данной местности и предприимчивость противника;
- определить степень усилий (физических и огневых), требующихся для достижения цели;
- распределить задачи между подчиненными командирами, точно установив время выполнения и те результаты, которые должны быть достигнуты каждой войсковой частью (подразделением);

— наметить меры обеспечения боевого порядка от разного рода неблагоприятных случайностей;

— наметить мероприятия на случай децентрализации руководства боевыми частями (подразделениями).

Для достижения согласованности действий при децентрализованном управлении старший командир ставит подчиненным командирам задачу, в которой указываются:

— краткий вывод из обстановки;

— конечная цель действий соединения (части);

— цель действий подчиненных частей (подразделений);

— характер действий по этапам и рубежам.

Все командиры горных частей, зная общую задачу соединения, должны проявлять инициативу и принимать ответственные решения самостоятельно, в соответствии со сложившейся обстановкой.

Основная задача командира соединения и части — правильно оценить горную обстановку, правильно расчлнить, нацелить и ввести в бой части (подразделения).

Из-за сложности горного рельефа боевой порядок, принятый несвоевременно или не в соответствии со сложившейся обстановкой, изменить во время боя очень трудно. Перегруппировки в бою требуют затраты значительного времени и физических сил бойцов, а иногда влекут за собой и большие потери.

Состав колонн или групп войсковых частей (подразделений) следует назначать с учетом:

— характера горного рельефа, с точки зрения поддержания непрерывной связи;

— возможности разрешать колонной (группой) боевые задачи ее собственными силами и средствами самостоятельно;

— возможности маневрирования для взаимной поддержки соседних частей или поддержки резервами.

При принятии решения каждый командир должен помнить, что в горах нет таких препятствий, которые не могли бы преодолеть горные части РККА. Для достижения цели необходимо проявить волю и твердую настойчивость.

Однако в то же время следует тщательно взвесить сложность горных препятствий, потребное на преодоление их время, а также как результат этого — степень утомления части, чтобы к важнейшему моменту боя сохранить силы бойцов для окончательного, решающего удара.

Как уже указывалось, карты не всегда точно и правильно отражают характер горной местности; поэтому командир должен широко практиковать организацию специальных рекогносцировок и аэрофотосъемок. Очень важно иметь фотографические панорамы горных рубежей, занятых противником, и подступов к его расположению.

Командир и его штаб должны находиться на решающем направлении я ближе к передовым частям, но на таком расстоянии, чтобы боевые действия непосредственно не могли нарушить регулярной системы управления.

Управление боем командир осуществляет с командного пункта.

Командный пункт в горах должен удовлетворять следующим требованиям:

- давать наибольший обзор полосы расположения противника и полосы действий своих частей (подразделений), в крайнем случае — на важнейшем направлении;

- предоставлять удобство работы командиру и штабу по руководству и управлению боем;

- обеспечивать связь с подчиненными частями (подразделениями), с соседними частями, со старшим начальником и с тылом;

- быть укрытым от наземного и воздушного наблюдения.

Командный пункт располагается при наступлении на высших точках горного рельефа, с широким обзором местности, по возможности ближе к головным подразделениям; при обороне — в глубине полосы вблизи наиболее важного тактического пункта. Чтобы не осложнять организацию связи, на пути подхода к наблюдательному пункту КП не должно быть труднопроходимых для средств живой связи мест.

В том случае, когда с наблюдательного пункта КП горные складки недостаточно хорошо просматриваются, на отдельные направления выдвигаются передовые или боковые наблюдательные пункты.

Передовой наблюдательный пункт служит для непосредственного наблюдения за действиями своих передовых частей и противника на склонах горного рельефа, не просматриваемых с командного пункта, и для поддержания более тесной связи командира со своими передовыми частями (подразделениями).

Боковые наблюдательные пункты служат вспомогательным средством для наблюдения за ходом боя в стороне от главного направления или для обзора района действия частей, отделенных горными отрогами.

На выбор и маскировку наблюдательных пунктов следует обращать особое внимание, чтобы противник не мог легко к ним пристреляться и чтобы пути подхода к наблюдательным пунктам и линии связи не обнаруживались наземным и воздушным наблюдением противника.

Командные и наблюдательные пункты должны оборудоваться заблаговременно, с таким расчетом, чтобы они были готовы к тому моменту, когда боевая обстановка потребует перехода командира со старого на новый пункт.

Командир без крайней надобности не должен оставлять свой КП. При выездах в части (подразделения) командир обязан

в целях сохранения непрерывного управления наметить промежуточные пункты связи с командирами частей, оставляя на КП заместителя.

Самолет в условиях горной войны является чрезвычайно важным средством не только разведки, но и управления войсками.

При сложности управления в горах широкое применение должно получить такое средство управления, как делегаты связи. Для всех основных распоряжений сверху вниз и боевых донесений снизу вверх преимущественно используются делегаты связи. Делегаты командования также будут частым явлением, особенно при частях войск (подразделениях), действующих за горными отрогами, ввиду особенно трудной связи с ними.

## **Связь**

Непрерывность управления в основном зависит от организации связи.

Сложность и разнообразие горного рельефа, своеобразие климатических и атмосферных условий требуют от частей и войсковых подразделений связи тщательной подготовки личного состава и технических средств. При действиях в высокогорных районах все техническое имущество связи должно быть приспособлено для перевозки на вьюках.

Работа по установлению связи в горах несравненно труднее, чем на равнине.

Организацию связи в горах затрудняют в основном следующие факторы:

- резко пересеченный рельеф, препятствующий устанавливать проводные линии связи через труднопроходимые ущелья, горные реки и через горные отроги с крутыми склонами;

- разреженность воздуха на высотах, что вызывает у связистов большое напряжение сил в движении, особенно с техническими средствами связи;

- частая облачность, туманы, дожди, снег, затрудняющие восстановление и поддержание зрительной (светосигнальной) связи;

- малое развитие или полное отсутствие сети колесных дорог, что создает серьезные препятствия при перевозке таких технических средств связи, как радиоустановки, тяжелые светосигнальные аппараты и т. д.

Для поддержания непрерывной связи в горах особое внимание должно обращаться на дублирование связи, так как на восстановление прерванной связи в горной местности затрачивается значительно больше времени, чем на равнинной.

Средствами связи в горах являются:

- живая связь (пешая, конная, иногда мотоциклисты и самокатчики);

— зрительная связь ближнего действия: сигналы рукой, флагами, ракетами, коистрами, дымовые, огнями, полотнищами (опознавательные и сигнальные) и светосигнальные аппараты тина, Люкаса и Цейса;

— светосигнальная связь дальнего действия: гелиографы, аппараты типа Манжена и Цейса и прожекторы;

— радиотелефонная и радиотелеграфная;

— телефонная и телеграфная кабельная;

— акустическая;

— посыльные собаки;

— почтовые голуби;

— самолеты.

Пешая связь в горах применяется для передачи распоряжений или доставки сведений на короткие расстояния в районе расположения взвода, отделения; для промежуточной связи от командного пункта к конечным постам зрительной (светосигнальной) связи; в случае перерыва технической связи.

Конные посыльные в горах используются для связи разведывательных подразделений с командиром разведывательного отряда (РО) или с командиром, выславшим разведку; в случае отсутствия зрительной или технической связи; для промежуточной связи от командного пункта к конечным постам зрительной связи, если почему-либо бездействует техническая связь; для дублирования связи на важнейших направлениях.

Все средства зрительной сигнализации ближнего действия предназначаются для передачи простейших условных сигналов и для переговоров по коду. Видимость сигналов в сильнейшей степени зависит от состояния погоды. Сильно влажный воздух, дождь и снег уменьшают видимость, а густые туманы совершенно прекращают возможность применения сигнализации.

Для установления связи между двумя постами требуется, чтобы эти посты находились в постоянной зрительной связи друг с другом. Если это по условиям горной местности окажется невозможным, выставляются промежуточные посты.

Посты зрительной связи следует располагать на высших точках горных отрогов с целью получения наибольшей дальности действия, но обязательно укрывая их от наблюдения противника, пользуясь складками, обратными склонами и растительностью.

Конечный пост зрительной сигнализации должен располагаться по возможности ближе к командному (наблюдательному) пункту командира.

К положительным свойствам светосигнальных аппаратов дальнего действия относятся:

— установление зрительной связи через непроходимые или труднопроходимые горные пространства и даже через голову противника на дальние расстояния;

— быстрое установление связи между такими пунктами горного рельефа, которые находятся в зрительной связи друг с другом, но сообщение между которыми очень затруднено, длительно, а иногда и вовсе невозможно;

— простота оборудования сигнализации.

Отрицательными моментами являются:

— сильная зависимость от атмосферных условий; медленность передачи (60—80 слов в час), трудность маскировки (блеск стекол в солнечные дни и огни ночью).

Места для конечных станций зрительной связи следует выбирать возможно ближе к обслуживаемому штабу.

Число промежуточных станций должно быть строго ограничено, расстояние между станциями будет зависеть от дальности действия луча данного аппарата, учитывая небольшой «запас» видимости луча на случай изменения атмосферных условий.

При организации связи по долине реки, окаймленной горными хребтами, или вдоль горного хребта — станции зрительной сигнализации следует располагать по хребту.

Все станции зрительной сигнализации должны:

— иметь возможно более широкий кругозор, чтобы в случае необходимости они могли, не меняя своего расположения, работать по новым направлениям;

— обеспечиваться телефонной связью (посыльными) с постами летучей почты или непосредственно с командным пунктом (штабом);

— располагаться укрыто от взоров воздушного и наземного противника и так, чтобы лучи солнца, дождь, снег по возможности не оказывали влияния на работу станции.

Радиотелефонная и радиотелеграфная связь в горах применяется преимущественно в следующих случаях:

— на сложнопереесеченной местности при наличии труднопроходимых преград (реки, ущелья, хребты), препятствующих быстрой проводке проволочной связи;

— в маневренной обстановке на широком фронте, когда постоянно поддерживать проволочную телеграфно-телефонную связь не представляется возможным;

— при пасмурной погоде (туман, дождь, снег), препятствующей функционированию оптической связи.

При установке радиостанции следует учитывать особенности действия радио в горах. Например, при расположении радиостанции в глубоком ущелье радиус действия через горный отрог (хребет) уменьшается, иногда связь в этом направлении прерывается вовсе или слышимость бывает чрезвычайно слабой.

Полевая радиостанция, развернутая непосредственно у подошвы крутого ската горного хребта или отрога, обыкновенно не может установить связи через находящиеся вблизи станции

торные преграды. По направлениям вдоль ущелий и через отдаленные от станции хребты дальность действия радиостанции в сравнении с равнинной местностью понижается незначительно.

По условиям горной местности выючные радиоаппараты (кроме требований в отношении быстроты установки и свертывания) должны быть:

— не слишком тяжелые; вес полезного груза на один выюк не должен превышать 80—85 кг;

— не громоздки, чтобы их можно было перевозить по горным тропинкам, в лесу, не задевая за скалы и деревья;

— достаточно прочны, чтобы от толчков при задевании за скалу (дерево) или в результате падения выючного животного не портились.

Телефонная связь — наиболее распространенное средство связи на равнинной местности — в горах применяется иногда с большим затруднением.

Времени на проводку телефонной связи в горах требуется значительно больше, чем на равнинной местности; частые порывы проводов на крутых горных склонах исправляются медленно, особенно ночью; свертывание проводов также требует затраты большого количества времени, и некоторая часть провода при быстром свертывании, особенно на крутых склонах, покрытых растительностью, теряется.

Телеграфная связь в горах устанавливается на главных коммуникационных направлениях.

Быстрота установки телеграфной связи в горах зависит от:

— наличия оборудованных дорог для подвоза строительных материалов;

— наличия вблизи лесного материала для телеграфных столбов;

— свойств грунта и рельефа.

Звуковые средства связи: свисток, рупор, гудок, рожок, сирена и т. д., следует применять с учетом особенностей распространения звука в горах.

Лучше всего звук распространяется в горах по ущелью снизу вверх; сверху вниз — слабо; через гребень горной складки звуковые волны не проходят вовсе; в ясную погоду звуки слышны с более далекого расстояния, чем в пасмурную; по мере подъема над уровнем моря уменьшается слышимость звуковых сигналов (разреженность воздуха).

При использовании акустической связи распоряжением соответствующего командира или начальника штаба устанавливаются условные сигналы.

Собаки для связи в горах используются в пределах ротового района: от командира роты к командирам взводов, орудий, к командиру батареи, от постов зрительной связи к командным пунктам.

Собаки должны быть предварительно натренированы для работы в горной местности; на эффективность их работы часто влияют крутизна подъемов и спусков между постами связи, высокая температура, степень их утомляемости. В жаркие дни собак следует держать на постах в тени и иметь всегда воду для питья.



Фото 10. Вьючная голубятня.

Связь голубями в горах дает хорошие результаты при условии соответствующей натренированности голубей.

Голуби быстро приучаются ориентироваться над резко выраженным рельефом вдоль больших ущелий или по бассейнам рек. Перелеты голуби совершают в среднем со скоростью 60 км в час. При перелетах через горные отроги в поперечном направлении голуби затрачивают значительное время, а неопытные, недостаточно натренированные голуби часто сбиваются и не возвращаются в голубятню. Большие горные хребты (Кавказский хребет, Ала-Тау и др.) могут преодолевать только голуби, хорошо натренированные на высокогорной местности.

Низкая облачность, туманы, сильные дожди, ночная темнота и влажный холодный воздух в сильной степени влияют на голубиную связь.

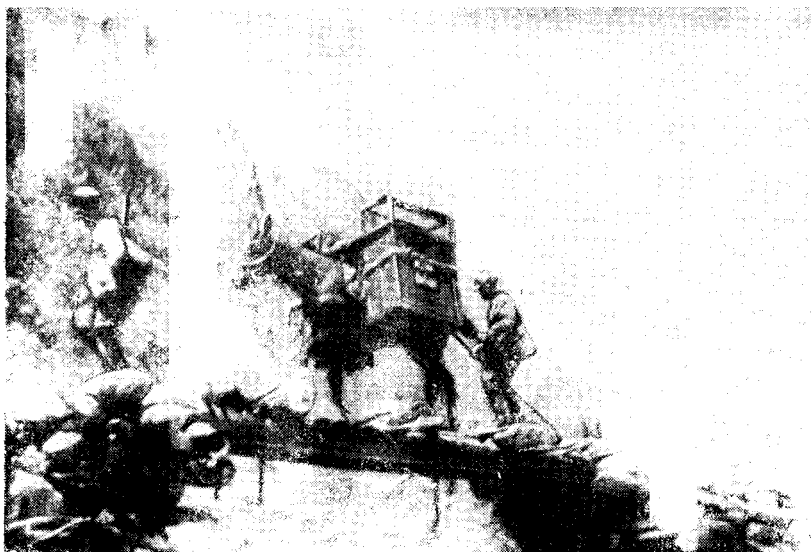
Следует также учесть, что в горах нередки крупные хищные птицы, нападающие на голубей во время их полетов.



При отсутствии соответствующих дорог для передвижения голубятен на колесах нужны специальные выючные голубятни (фото 10).

Авиация для связи в горах имеет исключительно важное значение. Действующие на широком фронте войсковые части в горнопересеченной местности часто бывают оторваны друг от друга и от командования соединения (дивизии) отрогами горных хребтов, особенно на марше по отдельным направлениям и при выполнении глубокого охвата и обхода в дальней разведке и т. д. В этом случае связь может поддерживаться только авиацией.

## Глава 3

# Разведка

Вести разведку в горах сложнее, чем на равнинной местности. Горная сильно пересеченная местность, наличие горных отрогов и хребтов, ущелий и долин между ними способствует скрытности передвижений противника и расположения его частей. Кроме того, складки горного рельефа затрудняют и осложняют действия разведывательных органов.

Но, как бы ни была сложна обстановка, разведка должна вестись непрерывно во всех видах боевой деятельности частей (подразделений) и соединений. В горах при недостаточно организованной разведке чаще, чем на равнине, войска в начале движения не будут знать о местонахождении противника.

Сложнопересяеченная местность создает хорошие условия для скрытого подхода, группировки и для нанесения внезапного удара. Поэтому разведка, тщательно организованная, постоянно действующая, должна давать всесторонне правильные данные о противнике, местности и об обстановке в целом, чтобы командование могло направлять удары войск на сложнопересяеченной местности не вслепую, «наудачу», а с твердой уверенностью и расчетом на безусловное уничтожение противника. Успех в боевых действиях небольших отрядов войск и крупных частей в горах достигается прежде всего непрерывной, всесторонней, активной и решительной, но в то же время тщательно скрытой разведкой. Успешность действий засад, отдельных вылазок в пределы расположения противника базируется также на хорошо организованных наблюдениях, и разведке, что дает возможность внезапным, смелым и решительным ударом уничтожить противника.

Разведка боем является лучшим средством получения сведений о противнике, особенно в глубине его расположения. Разведка должна стремиться внезапно появиться на флангах или внутри расположения противника, решительно действовать, стремясь к уничтожению препятствий и к захвату пленных.

Нередко в горах на разведку будет возложено в качестве конечной задачи овладеть и удержать командную высоту, имеющую тактическое, а иногда и оперативное значение. Выполнение

этой задачи достигается тщательной скрытностью действий на подступах к расположению противника и внезапной атакой в наиболее благоприятный момент.

Разведка в горах производится всеми теми средствами, которые используются и на равнинной местности, но в использовании тех или иных средств будут встречаться особенности.

В горах особо важное значение имеет заблаговременная разведка противника на местности, задолго до момента соприкосновения охраняющих частей с противником.

Установив зрительную связь с противником, следует вести непрерывное наблюдение за каждым изменением его группировки и направлением движения в складках горного рельефа. Сбор сведений о противнике, о характере горного рельефа и обстановке в целом является основной обязанностью всех войсковых частей, штабов, управлений, всего начальствующего и красноармейского состава во всех случаях их боевой деятельности.

Всем бойцам и начсоставу РККА должна быть хорошо известна общая система организации и ведения разведки в горах, однако следует подчеркнуть необходимость серьезной специальной детальной подготовки определенных частей и подразделений к разведывательной службе.

В основном разведывательные подразделения горных частей и соединений должны обладать способностью вести разведку: в любое время дня и ночи, в любое время года, на сложнопересеченной и высокогорной местности с преодолением различных горных препятствий.

Разведывательная служба в горах является ответственной, трудной и почетной.

Разведывательные органы необходимо укомплектовать из числа лучших красноармейцев и командного состава части, обладающих крепким здоровьем, отличным зрением и слухом.

Весь личный состав разведывательных подразделений должен: а) обладать хорошим физическим развитием и большой выносливостью при выполнении боевых задач на сложнопересеченной местности; б) хорошо знать приемы преодоления горных препятствий; в) иметь твердые навыки в ориентировании на сложнопересеченной местности и уметь легко отыскивать пути; г) хорошо знать правила разведывательной службы в горах; д) достаточно умело разбираться в тактической обстановке.

Хорошо подобранный и обученный личный состав разведывательных подразделений представляет большую ценность для каждой горной части. Разведывательные подразделения следует использовать только по их прямому назначению.

Всякая убыль разведчиков должна немедленно пополняться заранее выделяемыми кандидатами из строевых подразделений.

Авиация является в горах чрезвычайно важным средством разведки.

В складках горного рельефа, особенно на обратных скатах горных вершин, хребтов и отрогов, невозможно определить места расположения и группировку противника наземной разведкой и наблюдением.

Авиационной же разведкой можно установить наличие противника в каждом ущелье или на обратных скатах горных высот; данные авиаразведки дают возможность по группировке и направлениям движения колонн противника раскрыть тактический и оперативный его замысел. В процессе боя периодическим наблюдением командиров штаба дивизии с самолетов можно своевременно установить всякое изменение группировки и характер действий противника как по фронту, так и в глубину. А это очень важно, чтобы своевременно, с наименьшей затратой сил перегруппировать, если понадобится, свои силы для нанесения удара противнику там, где он не ожидает.

Своевременность обнаружения расположения или направления движения противника и быстрота доставки донесений обеспечивают командованию возможность принять правильное решение по группировке своих сил и по постановке задач наземной разведке.

Наибольшая продуктивность авиаразведки и согласованность ее действий с наземной разведкой достигаются путем установления и поддержания связи с РО, штабом дивизии и штабами отдельно действующих полков.

Конная разведка в горах может быстро осматривать местность на относительно большом пространстве. Для установления соприкосновения с противником, используя складки горных склонов для скрытого передвижения, разведывательные подразделения конницы периодически выскакивают на гребни отрогов, на перевалы и на другие возвышенные точки местности и тщательно осматривают все склоны обозреваемой местности с целью обнаружения противника. Движение конной разведки в горах совершается перекатами от одного выгодного рубежа к другому.

Конная разведка обыкновенно ведется по отлогим горным скатам.

Действия конной разведки в горах ограничиваются сложностью пересеченной местности. Выдвинуться на вершину в конном строю часто бывает невозможно. При спешивании необходимо лошадей оставлять внизу, что связывает конных разведчиков, так как, взобравшись на вершину, они не могут продвигаться вперед для продолжения разведки и вынуждены возвращаться к лошадям. Это влечет за собой потерю времени и вынуждает прерывать наблюдение за обнаруженным противником. Кроме того, коноводы разведчиков остаются недостаточно обеспеченными от внезапного нападения со стороны разведчиков или засады противника.



Схема 1. Действия разведывательного отряда в горах.

Разведка стрелковых войск (от стрелкового полка и высших соединений) производится разведывательными отрядами в составе не меньше стрелковой роты, горной батареи, конного взвода разведчиков и разведчиков специальных родов войск (артиллерии, связи, инженерных и химических частей).

Разведывательные отряды меньшей численности, в составе стрелкового взвода с приданным пулеметным взводом, одним горным орудием и разведчиками специальных родов войск, следует назначать только в случае необходимости произвести разведку на фланговом второстепенном направлении, отделенном горными препятствиями, или же при высылке разведки отрядом, действующим в отдельном направлении, состав которого не превышает двух рот с батареями.

Удаление каждого разведывательного отряда зависит от задачи, поставленной части (соединению). В среднем РО стрелкового полка ведет разведку в зависимости от сложности горного рельефа на расстоянии до одного перехода (15 — 20 км, или 7—10 часов пути) от главных сил (схема 1).

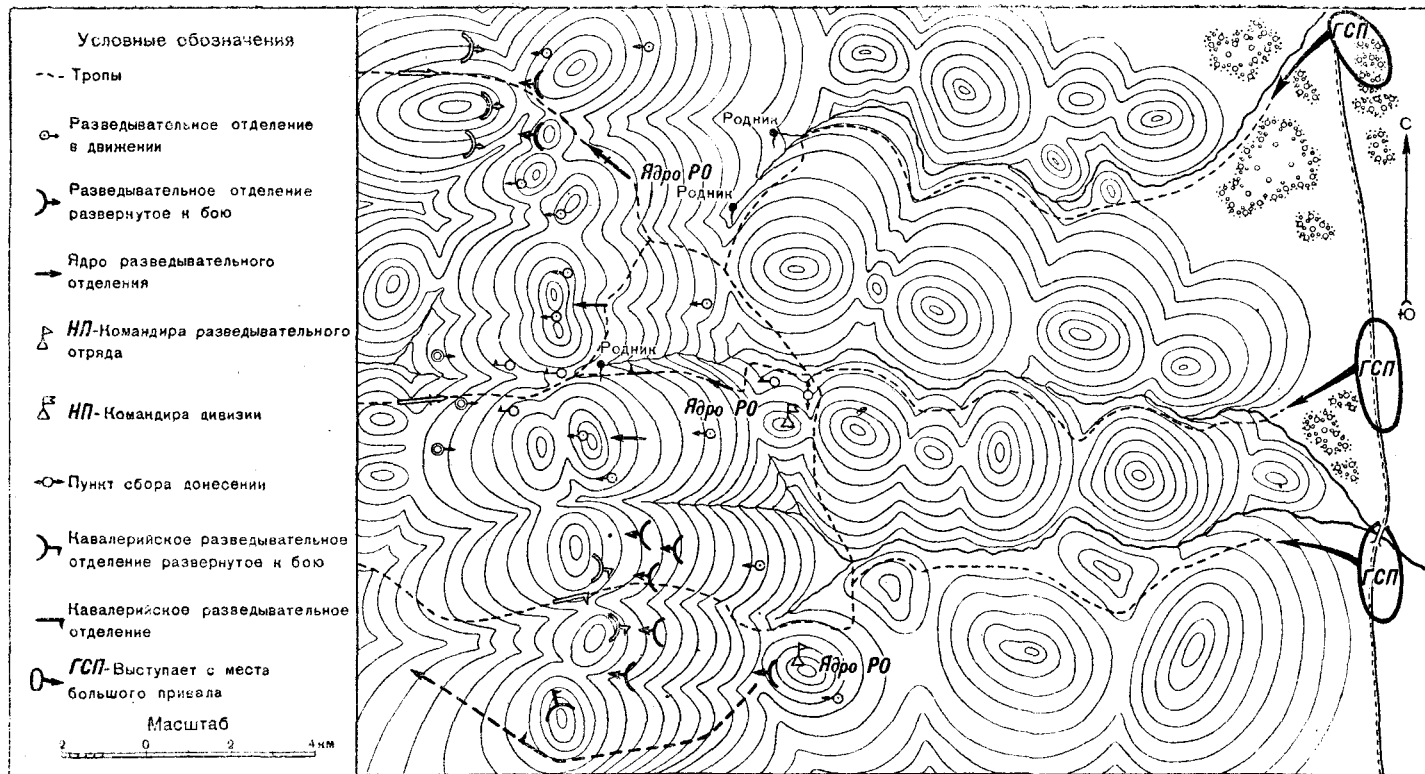
В задачу РО входит:

- сбор сведений о численном составе и группировке противника;
- рекогносцировка местности для определения ее проходимости для всех родов войск, выбора наиболее удобного направления для развертывания частей и наилучших исходных рубежей;
- сбор разведчиками специальных родов войск необходимых данных по специальности.

Разведка противника ведется наблюдением с командующих высот и боем с целью уничтожить передовые охраняющие (разведывательные) части противника и овладеть высшими точками горного рельефа с широким обзором для дальнейшего проникновения в глубь расположения противника.

Ширина фронта разведки определяется задачей части, а также зависит от характера горного рельефа.

Разведка, ведущаяся по направлениям вдоль ущелий и горных отрогов, ограничивается по фронту пределами возможности управления каждым разведывательным отрядом (фото 11, 12).

При постановке задачи на разведку горные отроги следует включать в ответственную полосу одному из разведывательных отрядов, чтобы не оставалось пространств, не освещенных разведкой, где могли бы укрыться засады противника.

Разведка в поперечном направлении, через горные отроги и ущелья, ведется РО в зависимости от степени обзора (просматриваемости) на более широком фронте, чем вдоль ущелья или отрога.

РО в полосе своих действий выделяет разведывательные взводы, усиленные пулеметными взводами и орудиями, если по обстановке это требуется.

Остающиеся в РО силы и средства составляют ядро РО. Состав ядра РО должен быть достаточной силы, чтобы оказать поддержку разведывательным взводам в любом направлении, а также в случае необходимости выделить новые разведывательные взводы или отделения для освещения участков местности, не просматриваемых уже действующими разведывательными подразделениями.



Фото 12. Хозяйственное отделение ядра РО в ущелье Ан-Терен.

В зависимости от характера пересеченной местности в составе ядра остается от трети до половины сил РО.

Ядро РО совершает движение перекатами от одного рубежа к другому, занимая высоты с достаточно широким обзором для наблюдения за действиями разведывательных взводов.

Командир РО переходит на новый наблюдательный пункт, обеспечивая непрерывное поддержание связи с командирами разведывательных взводов.

Если в полосе разведки РО имеется река, ядро РО расчленяется для движения по обоим берегам реки, чтобы своевременно оказать содействие разведывательным взводам на каждом направлении, а также с целью более эффективного использова-

ния своих огневых средств при обнаружении противника на одном из боковых отрогов.

В случае если в полосу РО входит два ущелья с горным отрогом между ними, ядро расчленяется и следует по обеим сторонам отрога, с целью своевременно оказать поддержку разведывательным взводам, действующим по направлениям боковых ущелий. Если в этом случае управление из-за ширины фронта разведки затрудняется, то следует для разведки по каждому продольному ущелью выделить самостоятельные РО.

В целях непосредственного обеспечения от внезапного нападения засад противника ядро РО высылает на фланги и в тыл дозоры на расстояние до 1/2 км.

Разведка специальных родов войск организуется соответствующими командирами и проводится под прикрытием разведывательных взводов.

Артиллерийская разведка, действующая в составе РО, имеет задачей:

- разведать пути для артиллерии главных сил на случай их развертывания;
- определить расположение огневых точек противника в системе опорных пунктов или на командующих высотах;
- выбрать удобные огневые позиции и наблюдательные пункты.

Инженерная разведка уточняет и дополняет данные войсковой разведки в техническом отношении; определяет степень проходимости препятствий на пути войсковых частей, способы преодоления этих препятствий и организует при содействии командира РО работу по исправлению дорог (тропинок), по постройке переправ и по закреплению захваченных РО рубежей, используя местные строительные средства. Кроме того, инженерная разведка выясняет наличие и пригодность воды.

Зимой, а также на высотах, покрытых вечным снегом, в задачи разведывательных органов войдет дополнительно:

- определение свойств снежного слоя (рыхлость, ледяная корка и пр.) и глубины его на пути движения к противнику;
- выбор пути следования для колонн главных сил и боковых отрядов;
- определение продолжительности перехода от одного выдающегося пункта к другому;
- выявление наличия построек для использования их войсковыми подразделениями и лесного материала для постройки убежищ (фото 13 и 14).

Значительная часть этих сведений может быть получена от проводника и местного населения, но достоверность полученных таким образом данных должна проверяться и дополняться своей разведкой.



РО зимой должен обеспечиваться когтями, ледорубами, лыжами или снегоступами, веревками и теплыми вещами, чтобы обеспечить тщательный осмотр всех труднодоступных зимой мест.

В задачу РО входит не только сбор сведений, но и полное и своевременное донесение о данных, полученных разведкой.

Донесения, как бы они ни были важны, обесцениваются, если не будут доставлены во-время.



Фото 15. Радиопункт связи, расположенный на мореновом выносе.

Необходимо подчеркнуть, что пункт сбора донесений РО в горах имеет чрезвычайно большое значение. Обыкновенно пункт "Сбора донесений разворачивается вблизи наблюдательного пункта командира РО. Местонахождение его должно быть всегда известно всем командирам разведывательных взводов и отделений. При переходе на новое место старый пункт сбора донесений не свертывается до момента установления связи разведывательных органов с новым.

На организацию связи РО с командиром (штабом), выславшим разведку, должно быть обращено самое серьезное внимание. Передача донесений РО должна осуществляться:

— конными постами летучей почты, а в районах с резко пересеченным рельефом, где лошадь пройти не может, пешими посыльными, по радио — кодом (фото 15).

- светосигнальной связью;
- телефонной связью;
- самолетами, почтовыми голубями и мотоциклами или автомашинами в случае наличия соответствующих колесных путей.

При использовании того или иного средства связи для передачи разведывательных данных следует каждый раз учитывать: время, потребное для доставки донесений по назначению; надежность данного средства связи в отношении возможного перехвата противником; зависимость его от состояния погоды.

## **Разведывательный взвод**

Разведывательный взвод выделяет для ведения разведки разведывательные отделения и дозоры; остальные стрелковые отделения, станково-пулеметные и приданные средства образуют ядро разведывательного взвода (схема 2).

Разведывательному взводу на главном направлении придаются орудия, станковые пулеметы, саперы, химинструктор и конные посыльные.

Разведка местности сводится к изучению горного рельефа в данном направлении в отношении:

а) проходимости его колоннами войск по крутым горным склонам, над обрывами, на подъемах, спусках, при наличии снега в ущельях и т. д.;

б) определения рубежей, удобных для наступления при встрече с противником;

в) выбора хороших наблюдательных пунктов и укрытых подступов.

Разведкой противника выясняется расположение его частей по фронту и по возможности в глубину, месторасположение орудий, пулеметов, наблюдательных и командных пунктов, а также характер укреплений и заграждений противника.

Используя скрытые подступы и горные складки, разведывательные подразделения должны проникнуть между разведывательными (охраняющими) частями противника и выяснить направления движений крупных частей его (на марше) или расположение главной полосы обороны противника, его фланги, стыки и систему огня.

В среднем разведывательный взвод движется впереди ядра РО в 1—1,5 км или в 0,5—0,75 часа движения. Отдельно действующий взвод, высланный непосредственно от части, ведет разведку на удалении 4—8 км.

Получив задачу, командир разведывательного взвода изучает обстановку, по карте определяет степень проходимости районов в направлении, назначенном для разведки, и возможность поддерживать связь с соседними разведывательными органами.



Схема 2. Разведывательный взвод в горах.

Уяснив задачу и обстановку, командир взвода составляет план разведки. В плане намечается направление движения каждого разведывательного отделения, отдельных разведывательных дозоров и ядра, задачи их. Особое внимание обращается на порядок занятия важных рубежей с командующими высотами для наблюдения и узловых перевалов; определяется; время выступления, какие средства связи могут быть использованы, порядок сбора и передачи донесений.

Перед выступлением командир разведывательного взвода собирает командиров отделений и ставит каждому разведывательному отделению задачи, указывая по карте и на местности направление движения по ущелью, по гребню или по скату отрога, очередность (порядок) занятия важнейших высот и перевалов, порядок взаимодействия разведывательных отделений; устанавливает порядок поддержания связи и порядок представления донесений.

Все разведывательные подразделения взвода продвигаются скрытно от одного наблюдательного пункта (командующей высоты) к другому. Ядро разведывательного взвода следует перекатами в полной готовности оказать боевую поддержку разведывательным отделением в любом направлении.

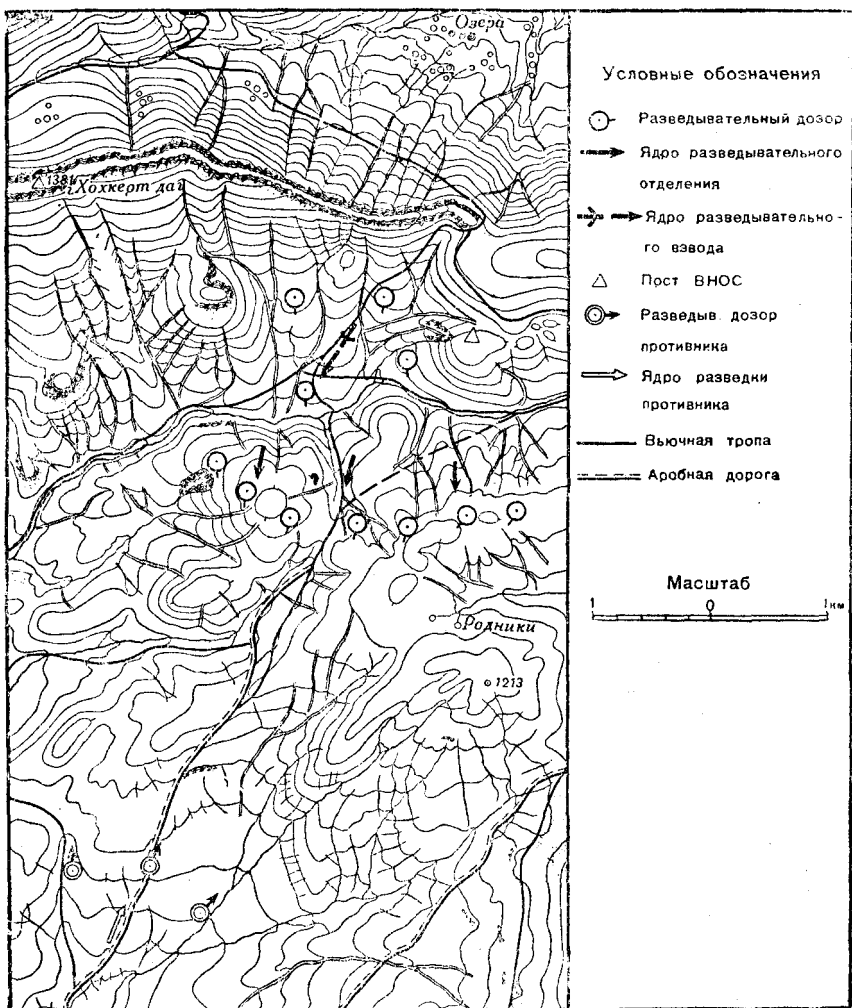
При обнаружении разведывательных партий или охраняющих частей противника командир взвода ставит разведывательным отделением, в зависимости от сложившейся обстановки, дополнительные задачи, стремясь, установив на высоте с хорошим обзором непрерывное наблюдение за противником, выйти на фланг противника, заняв соответствующие высоты, или по скрытым подступам пройти в интервалы расположения противника с целью получить наиболее полные сведения.

Командир взвода обязан доносить без замедления о достижении наиболее важных рубежей, о степени проходимости путей на главном направлении, о первой встрече с противником и о последующих результатах разведки противника.

### **Разведка отделением в горах**

Разведывательные отделения в горах следуют от ядра взвода на расстоянии 600—800 м.

Разведывательное отделение ведет разведку выделенными вперед и по сторонам разведывательными дозорами.

По прибытии на исходный пункт командир разведывательного отделения, в соответствии с полученной от командира взвода задачей, делает расчет разведывательных дозоров (по два-три человека); ставит каждому дозору определенную задачу по тщательному осмотру лощин, кустарников, леса и скалистых выступов, где могут укрыться разведывательные группы, секреты и засады противника; указывает старшим разведывательных дозоров направление движения, какие возвышенные места должны последовательно заниматься для просмотра местности; сообщает о районе действий соседних разведывательных подразделений и устанавливает условные знаки и сигналы.

Разведывательное отделение должно смелыми действиями, используя складки местности и растительность, стремиться проникнуть в глубь расположения противника для сбора необходимых разведывательных данных, а также захватывать пленных, устраивая засады, обходы.

Командир отделения с ядром занимает возвышенный пункт с хорошим обзором и следит за действиями разведывательных дозоров.

Ядро разведывательного отделения скрытно продвигается от одного наблюдательного пункта к другому, по мере занятия и обследования впереди лежащей местности разведывательными дозорами.

При столкновении разведывательных дозоров с противником командир отделения действует быстро и решительно, прокладывая дорогу огнем и штыком; искусным передвижением с занятием выгодных рубежей стремится захватить пленных без шума, применяя засады, обходы и неожиданные нападения.

При внезапном столкновении с мелкими разведывательными партиями противника разведывательные отделения стремятся захватить отдельных разведчиков противника, удерживая выгодные наблюдательные пункты для дальнейшего действия. При столкновении с крупными частями противника — открывать огонь по важнейшим целям с разных пунктов с целью, при поддержке ядра взвода, ввести противника в заблуждение о своей численности и, заставив его развернуться, выяснить его группировку, стараясь удержать за собой выгодные рубежи.

Под натиском превосходных сил противника разведывательные отделения по указанию командира взвода отходят, задерживаясь на каждом удобном месте (за скалой, возвышенностью и пр.), ведя огонь и настойчиво добиваясь цели — задержать противника для выигрыша времени и лучшего выяснения его сил и группировки.

При разведке противника, остановившегося для обороны перевала или горного отрога, разведывательное отделение, в зависимости от полученной задачи, скрытно передвигается возможно ближе к противнику, занимая последовательно различные возвышенные точки на местности, и наблюдением определяет: расположение переднего края оборонительной полосы противника, расположение пулеметов, наблюдательных пунктов и, по возможности, артиллерии; виды искусственных препятствий; наилучшие подступы для наступления своих подходящих частей.

## **Глава 4**

### **Марш**

#### **Влияние горных условий на организацию марша**

Преобладающий вид путей сообщений в высокогорных районах — тропы — проходит по крутым склонам, над обрывами, по карнизам или балконам с крутыми зигзагообразными поворотами, подъемами и спусками. Колесные пути хотя и оборудованы лучше троп, но все же состояние их резко отличается в худшую сторону от дорог на равнинах (фото 16, 17, 18, 19, 20, 21, 22).

Чем горы выше и круче, тем длиннее дороги. Качество дорог в горах бывает различно — в зависимости от грунта, климатических и атмосферных условий.

На марше в горах как со стороны бойцов, так и выючных животных требуется значительно больший расход физических сил; колонны растягиваются в глубину; преодоление препятствий требует иногда большой затраты времени, если заблаговременно препятствия не будут устранены или не будет облегчено их преодоление.

Слабое развитие сети дорог, в большинстве случаев идущих по ущельям и по склонам гор, многочисленные препятствия в виде отрогов, высот с крутыми скатами, рек и пр. в сильной степени влияют на пропускную способность путей по отдельным направлениям. Поэтому часто возникает необходимость расчленения соединения и частей на ряд самостоятельно действующих колонн.

Полоса движения войскового соединения, расчлененного на несколько самостоятельных колонн, обыкновенно бывает шире, чем на равнинной местности, а при следовании по одному маршруту, ограниченному шириной горной долины, ущелья или хребта, будет уже, и длина колонны делается значительно больше.

По условиям горного рельефа марш войскового соединения в большинстве случаев лучше организовать из нескольких сильных, могущих самостоятельно действовать колонн. В этом случае при встрече с противником облегчается развертывание частей в боевой порядок, кроме того, благодаря рассредоточению

частей на марше, легче преодолевать различные препятствия, создается большая гибкость марша, повышается маневренность, что позволяет легче направить удар по противнику в определенном направлении; рассредоточение марша облегчает также борьбу с авиацией противника.

Колонна, направляемая вдоль ущелья, обычно состоит из усиленного горно-стрелкового полка.



Фото 16. Тропа на обрывистом горном склоне.

В тех сравнительно редких случаях, когда характер местности и качество путей не позволяют дивизии иметь на марше больше двух путей, нужно будет одну колонну иметь в составе двух полков. Такая группировка может быть вызвана и необходимостью иметь на определенном направлении большие силы в зависимости от обстановки.

Если характер местности и наличие путей позволяют, целесообразнее вести горно-стрелковый полк двумя колоннами.

Правильная группировка при организации марша часто имеет решающее значение, особенно в предвидении столкновения с противником. Командир, организующий марш, устанавливает число колонн в зависимости от имеющихся данных о противнике, от характера местности и наличия путей; он должен решить, на какое направление следует направить больше сил и средств, учитывая трудность поддержки между колоннами огневой, а иногда и тактической связи. Необходимо также преду-

*смотреть* всевозможные горные препятствия, могущие при встречном столкновении с противником повлиять на развертывание колонн в боевой порядок, и определить, что следует заблаговременно предпринять для успешного разрешения тактической задачи каждой колонной горно-стрелкового полка и оперативной задачи — горно-стрелковой дивизией.

В основном при организации марша в горах следует учитывать:

- поставленную задачу;
- удаление противника;
- обычные методы его действий;
- характер горного рельефа и наличие дорог (тропинок);
- степень физической подготовки и втянутость своих войск для действий в горах:
- обеспеченность войсковых частей нужными транспортными (вьючными и пр.) средствами и
- состояние погоды.

В случае если местность позволяет, следует использовать колонные пути, предварительно их оборудовав.

Как бы сложен ни был горный рельеф, необходимо всегда стремиться к рассредоточенному движению войск как по фронту, так и в глубину.

### **Особенности планирования марша в горах**

Для успешного проведения марша необходимо:

— выбрать кратчайшие и наиболее удобные дороги и тропинки, определить протяжение их, учесть крутизну подъемов и спусков, наметить меры по исправлению дорог (тропинок) и мостов, по устройству проходов через перевалы, где это потребуется, а также по устройству колесных путей;

— определить скорость движения, учитывая состояние тропинок (дорог): заграждены ли они валунами, имеются ли разрушения, произведенные противником или причиненные паводком; нет ли на некоторых участках угрозы обвалов из-за осыпавшегося грунта склонов (песчаный, галька) под влиянием грунтовой воды или от обвалов снега и пр.; влияние на марш погоды или климатических условий; время суток, которое будет наиболее удобным для совершения марша; в какой степени противник может оказать сопротивление с целью срыва или уменьшения скорости марша действиями своей авиации или наземными войсками;

— наметить необходимые меры маскировки;

— предусмотреть возможность заражения противником некоторых узких проходов на пути движения и наметить противохимические мероприятия;

— произвести расчет времени движения, учитывая состояние путей и возможные задержки при подъемах и спусках, пере-



правах через горные реки или овраги, а также продолжительность большого привала (до какого времени);

— установить состав колонн и эшелонов, дистанции между эшелонами и время прохождения головными колоннами и эшелонами определенных пунктов местности;

— определить районы большого привала и ночлегов, если это допускает обстановка;

— наметить меры боевого обеспечения;

— установить порядок движения на крутых подъемах и спусках, при переправах через горные реки или дождевые потоки;

— установить систему связи колонн и эшелонов с разведкой и походным охранением.

Подготовка маршрута в горах должна быть очень тщательно выполнена; малейшая ошибка в выборе направлений путей, в расчетах, недоучет атмосферных условий или изменений температуры воздуха могут повлечь за собой сильное утомление войсковых частей, а в худшем случае — даже и невыполнение задачи в назначенный срок.

При малейшем сомнении в качестве или в направлении дорог (тропинок) следует использовать проводников из числа специально подготовленных военнослужащих или из местного населения.

### Скорость движения

Из опыта альпийских походов и тактических учений в горах известно, что скорость движения войсковых колонн зависит от характера горных путей, от атмосферных условий и климата и от степени разреженности воздуха на высотах (атмосферного давления).

При движении общевойсковых колонн по узким извилистым дорогам и тропам с частыми подъемами и спусками, по горным склонам различной крутизны создается усиленная нагрузка на сердце и мускулатуру, что отражается на темпе движения бойцов и животных.

Следует отметить следующее важное обстоятельство. Темп походного движения по ровной дороге или тропе обыкновенно сохраняется равномерно как у бойцов, так и у вьючных животных. На подъемах же и спусках темпы движения людей и животных изменяются диаметрально противоположно.

У бойцов число шагов в минуту на подъемах уменьшается в соответствии с крутизной горного ската, а у вьючных животных наоборот — увеличивается; при спусках наблюдается обратное явление: скорость движения бойцов увеличивается, а вьючных животных — уменьшается.

Объясняется это главным образом тем, что на подъемах под тяжестью оттягивающего назад вьюка вьючное животное стремится увеличить цепкость ног, а поэтому быстрее перебирает

ногами и ускоряет движение; чем круче подъем, тем быстрее вьючное животное старается взбираться вверх, иногда доходя периодически до рывков. Ускоренное движение на подъемах, конечно, увеличивает расход сил животного.

При спусках выюк тянет животное вниз (вперед); боясь потерять цепкость ног на горном скате, вьючное животное начинает «тормозить» свое движение, откидываясь назад, — усилиями своих мускулов животное уменьшает скорость движения. И на спусках вьючное животное затрачивает сил не меньше, чем при подъемах. Особенно изматываются силы животных на спусках при плохой выючке или от чрезмерно тяжелого (больше 100 кг) и громоздкого выюка.

Расчет скорости движения в горах должен быть общий для бойцов и животных, так как марш горно-стрелковых частей и подразделений всегда подразумевается в полном боевом составе, с вьючными животными, на которых перевозятся станковые пулеметы, минометы, горные пушки, огнеприпасы, технические средства борьбы и средства материального обеспечения, необходимые во всякое время и при всяком положении частей.

Поэтому при подъемах и спусках люди должны приравниваться к скорости движения вьючных животных.

Необходимо еще отметить, что на крутых подъемах вьючные животные при ускоренном темпе движения быстро и очень сильно устают. В целях сохранения работоспособности животных на продолжительное время требуется на подъемах делать частые остановки для передышки.

Скорость движения бойца в горах различна, в зависимости от характера местности и высоты над уровнем моря. Средний походный шаг на местности при подъемах с крутизной до 5—7°—100 шагов в минуту является нормальным. При таком темпе сердце и органы дыхания не перенапрягаются и работают нормально. При увеличении скорости движения с той же крутизной пульс и дыхание соответственно учащаются, чем вызывается большая затрата энергии, а следовательно, и быстрее наступает утомление.

При подъемах с крутизной от 7 до 15° темп движения уменьшается до 75—80 шагов в минуту, при крутизне в 25° скорость будет 60—70 шагов в минуту, а при крутизне в 35—40° темп движения приходится уменьшать до 50 шагов в минуту.

При этих темпах движения пульс и дыхание бойцов, двигающихся в полном походном снаряжении, восстанавливаются на коротких периодических остановках и на малых привалах.

При спусках темп движения увеличивается на 15—20%. При этом следует учитывать, что скорость движения при спусках бывает различна в зависимости от крутизны горного склона и утомленности бойцов. В начале спуска расход сил кажется незначительным, но через некоторый промежуток времени начи-

нает ощущаться напряжение в мускулатуре ног, и чем дальше, тем сильнее развивается усталость. Если бойцы не будут регулярно останавливаться для короткого отдыха, то длительный, особенно крутой спуск может вызвать сильное переутомление. После утомительного спуска новый подъем обыкновенно преодолевается с большим напряжением и значительно медленнее, чем предыдущий.

Таким образом, при изучении характера пути по карте следует учитывать не только топографические и метеорологические данные, но и подготовку, втянутость общевоинских колонн для действий на пересеченной местности в горах.

Опыт проведения маршей в горах дает следующие отправные данные для составления расчета скорости движения.

За основу берется движение по горизонтальной плоскости со скоростью 4 км в час; в этот расчет вносится изменение скорости движения в зависимости от высоты над уровнем моря (разреженности воздуха), крутизны скатов и состояния грунта, а также от норм нагрузки бойца и животного.

Большое влияние на скорость движения оказывает высота над уровнем моря, так как с подъемом воздух все более и более разрежается. Скорость движения по горизонтальной плоскости на высотах до 2 000 м может вестись обычными темпами. До 2 000 м над уровнем моря движение бойцов можно рассчитывать исходя из 4 км в час.

Но на преодоление подъемов и спусков следует прибавлять дополнительное время из следующего расчета: если дорога идет на подъем, то на каждые 300 м подъема над уровнем моря необходимо добавлять по одному часу, на спуск несколько меньше: чтобы опуститься на 500 м (над уровнем моря), нужно прибавить один час к расчету на горизонтальное движение.

Скорость движения вьючных животных на спусках уменьшается; они за час спустятся только на 250—300 м в вертикальном измерении (т. е. над уровнем моря).

При подъемах на горные вершины, покрытые снегом и льдами, скорость движения постепенно уменьшается в соответствии с уменьшением атмосферного давления (разреженностью воздуха):

на высоте 2 000—3 000 м за один час можно подняться по вертикальному измерению лишь на 250 м,

на высоте 3 000—4 000 м над уровнем моря за час можно подняться на высоту до 200 м,

на высоте 4 000—4 500 м над уровнем моря за час можно подняться на высоту до 150 м,

на высоте 4 500—5 000 м над уровнем моря за час можно подняться на высоту до 100 м,

на высоте 5 000—5 600 м над уровнем моря за час можно подняться на высоту до 75 м (фото 23, .24).



Фото 23. Северный склон перевала Донгуз-Орун.

Расчет движения для общевойсковых колонн составляется следующим образом. Сначала по карте составляется профиль пути (схема 3). Определяется горизонтальное расстояние между исходным и конечным пунктами маршрута; затем устанавливается величина подъемов и спусков (в вертикальном измерении) по отношению к исходному пункту местности. Эти данные являются отправными для расчетов времени. Расчет продолжительности маршрута можно вести или в целом на все расстояние марша или по участкам, имеющим различный ха-



Схема 3. Профиль пути для расчета времени на марш.

раक्टर пути. Покажем расчет на примере. Вычерчен профиль маршрута. Требуется определить продолжительность марша от пункта А до пункта 3. Колоннам предстоит, выступив из пункта А, сделать подъем на высоту БВ, спуск в ущелье ГД, вновь подняться на вершину горного отрога ЕЖ и спуститься к конечному пункту 3. Измерив горизонтальное расстояние между пунктами А и 3 по карте, получим 20 км. Высота подъема на участке АВ в вертикальном измерении равна 350 м, на участке ДЕ=450 м. Спуск ВГ=250 и ЖЗ=350 м. На преодоление подъема стрелковыми подразделениями в полном походном снаряжении с вьючным обозом (взводный, ротный, полковой) потребуется по одному часу на каждые 300 м вертикального измерения; на преодоление спусков — по одному часу на каждые 250 м. Таким образом, подъемы АВ (350 м) + ДЕ (450 м) составят вместе 800 м. Разделим 800 на 300, получим 2 ч. 40 м. движения на преодоление подъемов. Спуск ВГ (250 м) и ЖЗ (350 м) — всего 600 м.  $600 : 250 = 2$  ч. 20 м. движения. Горизонтальное расстояние 20 км : 4 = 5 час. Всего потребуется на маршрут 2 ч. 40 м. + 2 ч. 20 м. + 5 час. = 10 час. Сюда не входит время на большие привалы и на остановки, могущие произойти на крутых и обрывистых горных склонах, или на преодоление других препятствий.

Теперь составим, исходя из этого же рельефа и расстояний, расчет по отдельным участкам пути. На отрезке пути АВ для подъема общевойсковой колонны потребуется:  $350 \text{ м} : 300 = 1$  ч. 10 м. + 2 час. на 8 км горизонтального расстояния между пунктами А и В (7 км + 1 км). Итого на движение по участку пути АВ требуется 3 ч. 10 м.

На участке пути ВД для спуска колонны (с В к Г) необходимо:  $250 : 250 = 1$  час плюс 50 мин. на 3,5 км горизонтального расстояния (2,5 км + 1 км). Всего для движения по этому участку нужно 1 ч. 50 м.

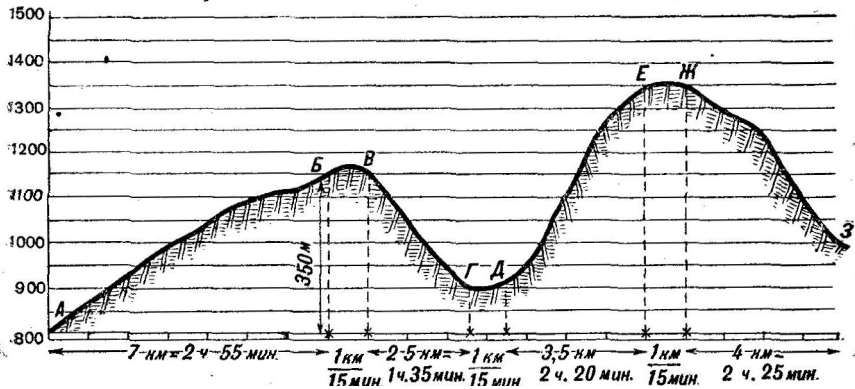
На участке пути ДЖ для подъема колонны нужно  $450 : 300 = 1$  ч. 30 м. плюс 1 ч. 5 м. на 4,5 км горизонтального расстояния (от Д до Ж). Всего, следовательно, преодоление этого участка потребует 2 ч. 35 м. времени.

На участке пути от Ж к 3 для спуска колонны нужно  $350 : 250 = 1$  ч. 25 м. плюс 1 час на 4 км горизонтального расстояния, а всего 2 ч. 25 м.

Таким образом, на весь переход потребуется 10 час. (3 ч. 10 м. + 1 ч. 50 м. + 2 ч. 35 м. + 2 ч. 25 м.), тоже без учета времени на привалы и вынужденные остановки и замедление движения при преодолении горных препятствий.

На местности выше 2 000 м над уровнем моря норма скорости движения уменьшается в зависимости от высоты, как мы уже выше указали. Соответственна этому составляется и расчет времени, потребного для марша.

На путях, загроможденных камнями, щебнем и вообще всякого рода осыпями, скорость движения понижается (фото 25). Дождь, снег, туман или ночная темнота также понижают скорость движения. По необорудованным же горным тропам и по сложнопересеченному рельефу движение войсковой части в составе колонны часто становится невозможным.



Фото 25. Движение по мореновым нагромождениям.

Предусмотреть по карте разного рода препятствия на пути движения колонны, конечно, невозможно. Но предварительная разведка пути может дать данные о тех коррективах, которые необходимо внести в расчеты на марш. Указанный выше расчет, составляемый по карте, является, таким образом, ориентировочным, дающим более или менее приближенную норму времени, необходимого на совершение марша.

В среднем можно считать, что скорость движения общевойсковых колонн в обычной для горных участков местности составит 2—3 км в час. На участках со сложнопересеченной местностью скорость движения уменьшается (распоряжениями командиров рот, эскадронов, батарей), а на несложной — увеличивается до равнинной нормы.

В основном регулировка скорости движения колонны осуществляется их командирами в соответствии с характером пути и условиями погоды. При этом нужно всегда иметь в виду степень натренированности войск к переходам в горах и их усталость.

Величина суточного перехода по дорогам, идущим вдоль долин между горами, а также по высокогорному плато с незначительными подъемами и спусками (не круче 8°), в нормальных условиях погоды будет составлять 20—25 км (6—8 час. движения).

По тропам и дорогам сложного горного рельефа с крутыми подъемами и спусками суточный переход не превышает 15 км (7—8 час. пути).

Увеличение суточного перехода до 10—12 час. в сутки может быть допущено лишь в исключительном случае, при соответствующей боевой обстановке. И в этом случае нельзя забывать, что чрезмерный расход сил временно ослабит бойцов и вьючных животных и затруднит их дальнейшую боевую деятельность.

Выступление с места ночлега следует назначать рано утром с таким расчетом, чтобы эшелоны могли прибыть к месту назначения до наступления темноты.

### **Порядок походного движения**

Порядок марша в горах зависит от состава войскового соединения, наличия дорог (тропинок) и характера горного рельефа. Колонны обычно расчленяются на эшелоны с целью:

- уменьшения поражения от воздушного противника;
- уменьшения дергания и беспцельного стояния на месте целой колонны в случае падения вьючных животных, сваливания вьюков на подъемах и спусках, при преодолении различных препятствий и т. п.;
- увеличения маневреспособности в условиях пересеченного рельефа (схема 4).

В зависимости от поставленной задачи и характера горного рельефа стрелковый полк горных войск организует марш в составе одной колонны, двигаясь в пределах одного ущелья (долины) или двух колонн с движением по двум смежным ущельям. Каждая колонна расчленяется на эшелоны, численный состав которых не меньше одной стрелковой роты (эскадрона) с приданной артиллерией.

При наличии дорог или тропинок по обоим берегам реки (оврага, ущелья) эшелон следует вести в расчлененном порядке, используя параллельные пути на внутренних склонах горных отрогов. Этим достигаются сокращение глубины колонны каждого эшелона и полная боевая готовность для отражения противника, появившегося на одном из флангов; при таком расчленении можно и легче развернуться в боевой порядок при фронтальном направлении атаки.

Дистанции между эшелонами устанавливаются от полутора до одного километра, в зависимости от характера пути. На легкопроходимых участках дистанции могут быть меньше; на



Схема 4. Организация марша горно-стрелковой дивизии.



труднопроходимых — больше, чтобы возможные задержки на подъемах или спусках впереди идущего эшелона не отражались на порядке движения следующего за ним эшелона.

Походный порядок зависит от ширины горной дороги или тропы. По горным тропам пехота и конница передвигаются в колонне по одному, артиллерия — по-орудийно; на выюках — в колонне по одному.

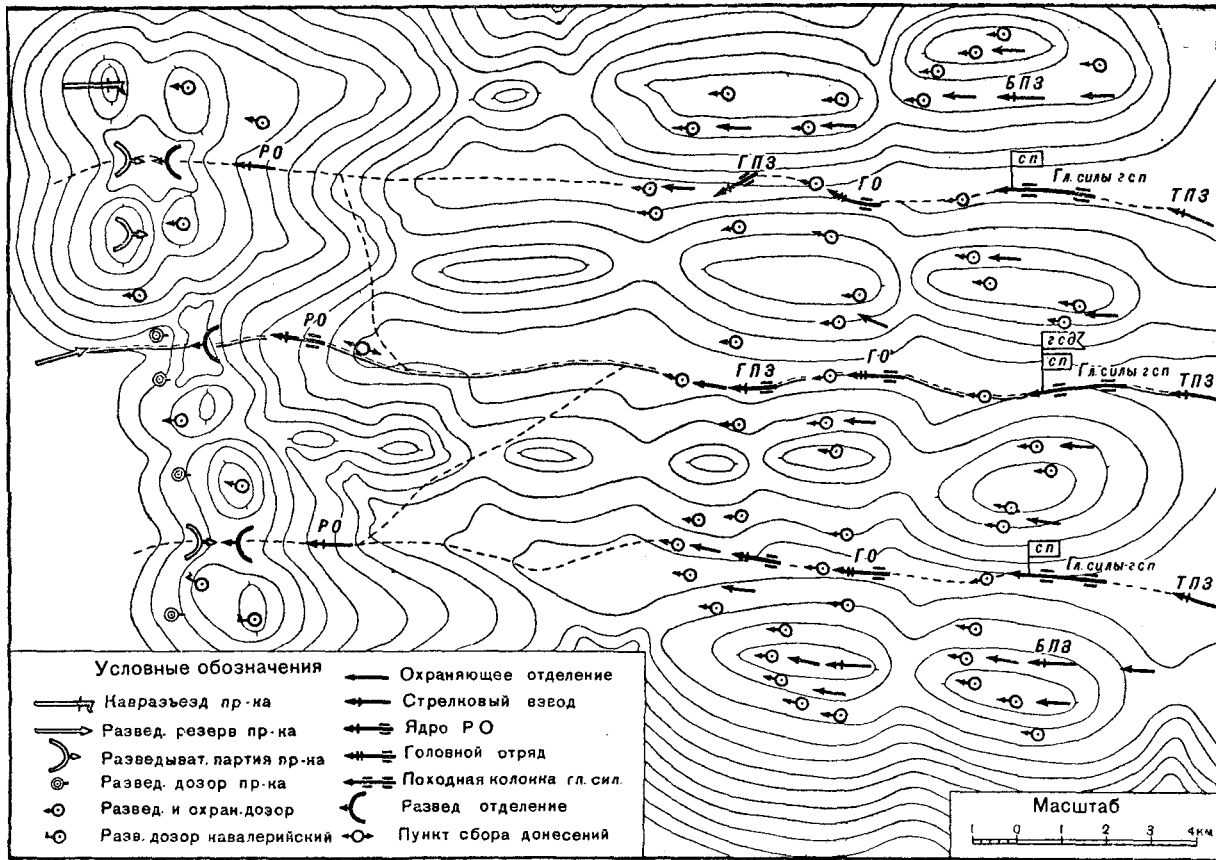
Длина походной колонны в горах бывает различна, в зависимости от принятого для движения порядка, от количества и качества путей. По выючным тропам в колонне по одному понадобится в среднем по 1 м на человека и по 3 м на выючное животное (на труднопроходимых участках и больше — до 5 м); дистанции между подразделениями колонн: 5 м между стрелковыми и пулеметными взводами, 25 м между стрелковыми ротами, 50 м между батареями на выюках.

Исходя из расчета, глубина колонны горных частей будет в среднем составлять:

стрелкового взвода. . . . .	около	50 м
стрелковой роты. . . . .	»	250 »
пулеметной роты. . . . .	»	350 »
горно-выючной батареи. . . . .	»	600 »
горно-стрелкового полка в одной колонне	»	5,5 км

При расчленении полка на эшелоны глубина колонны увеличится в соответствии с величиной дистанции между эшелонами.

При распределении частей колонны по эшелонам следует:

а) ближе к противнику вести тот род войск, который на данной местности сможет быстрее развернуться в боевом порядке и вступить в бой;

б) в предвидении столкновения с противником большую часть артиллерии (не считая той части ее, которая выделена в РО или в органы охранения) вести в головных эшелонах, а остальную — в последующих эшелонах, в зависимости от обстановки; место для каждой батареи указывается командиром эшелона; артиллерия обязательно должна прикрываться пехотными (кавалерийскими) подразделениями; для оказания помощи при проходе труднопроходимых участков необходимо придавать артиллерии до одного стрелкового взвода на батарею;

в) часть средств связи выделять в РО, ГО и органы охранения; остальные средства — в головные эшелоны, чтобы к моменту вступления в бой можно было быстро организовать связь;

г) ротные, батарейные и эскадронные хозяйственные выюки (выючные кухни с расходным запасом продовольствия, с патронами и пр.) иметь в составе хозяйственных отделений за своими подразделениями, так как растяжка колонн по узким горным путям не дает возможности регулярно подвозить предметы снабжения из полкового обоза;

д) полковой обоз вести отдельным эшелоном; на труднопроходимых участках — в расчлененном ло-взводно порядке и в таком расстоянии от своей части, чтобы на большом привале не нагнать впереди идущий эшелон;

е) для прикрытия и помощи при прохождении труднопроходимых мест обозу придавать до одного стрелкового взвода;

ж) на время движения санитарные средства распределять по эшелонам для оказания первой медицинской помощи;

з) для оказания ветеринарной помощи вьючным животным ветперсонал и ветсредства распределять по тем эшелонам, где имеется большее количество вьючных животных, учитывая возможность оказания помощи животным и других эшелонов;

и) технические части распределять по эшелонам в соответствии с задачей и характером местности.

### **Сбережение сил бойцов и вьючных животных на марше**

Нигде так не ощущается необходимость сбережения сил бойцов и вьючных животных, как в горах, особенно на сложно-пересеченной местности. Чем сложнее горная обстановка, тем больше внимания должно быть проявлено к сбережению сил боевого состава части.

Сбережение сил в горах достигается:

- выбором наиболее удобных путей для движения;
- соблюдением дисциплины марша (порядок движения, скорость в зависимости от крутизны подъема или спуска и от атмосферного давления);
- правильной пригонкой снаряжения;
- регулярным отдыхом: на привалах, минутных остановках и на ночлегах;
- регулярным питанием;
- хорошей организацией санитарно-гигиенического обслуживания.

Бойцы должны уметь ходить по подъемам и спускам. Командный и политический состав должен тщательно наблюдать за точным соблюдением правил движения.

Бойцы должны двигаться ровным, размеренным шагом: при подъемах и спусках шаг замедляется до 60—80 шагов в минуту.

При подъемах корпус следует подавать вперед, опираясь на ледоруб (облегченная киркомотыга), ногу ставить на всю ступню, перемещая затем тело вперед на полусогнутую в колене ногу.

При спусках, особенно на мягком сыпучем грунте, нога выносятся вперед на каблук; при спуске наискось по склону горы ступня ставится ребром с целью получить большую устойчивость. Корпус должен иметь незначительный наклон вперед.

На крутых спусках для большей устойчивости применяется ледоруб как средство тормоза: одна рука охватывает лезвие,

а другая — черенок в середине; конец с железным наконечником упирается в землю.

Особое внимание следует обращать на дыхание. Дышать свободно ртом и носом. Зимой, во избежание простуды, дышать только носом.

При подъемах по крутым горным скатам темп движения не должен перегружать сердца и органов дыхания. При явлениях чрезмерно учащенного дыхания и сердцебиения (дыхание больше 30 раз в минуту, а пульс больше 130) следует на полминуты или минуту останавливаться для восстановления дыхания.

Строго соблюдать питьевой режим. Во время движения воду можно пить только для освежения полости рта, не более одного-двух глотков.

Во избежание простуды холодную воду в разгоряченном состоянии можно пить только непосредственно перед началом движения.

Темп и порядок движения регулируются командиром, идущим в голове своей части (подразделения).

По команде «стой» каждый должен немедленно остановиться там, где его застала команда. Во время движения подтягиваться к переднему, обгонять или отставать — только с разрешения своего командира, и в исключительном случае с разрешения дежурного по роте (эскадрону, батарее).

За дисциплиной марша, кроме командиров подразделений (взводов и отделений), наблюдают и идущие за каждой ротой (эскадронам) дежурный и дневальный.

Темп движения вьючных животных зависит от состояния пути, погоды и времени суток. Животное должно двигаться ровным и медленным шагом. На крутых подъемах силы животных быстро ослабевают, особенно на высокогорной местности с разреженным воздухом. Признаком усталости животного служит учащенное дыхание; при сильном утомлении появляется дрожание мышц. В этом состоянии вьючное животное теряет нужную устойчивость и при небольшом даже скольжении копыта — падает. Нужно внимательно наблюдать за состоянием животных и при признаках усталости делать периодические короткие (на полминуты или минуту) остановки для отдыха, чтобы дать возможность животному перевести дыхание и несколько отдохнуть.

Остановки следует делать перед и после труднопроходимых или опасных участков; например, перед и после прохождения узкой тропы над обрывом, на крутых подъемах или спусках и пр.

Если протяжение труднопроходимого участка велико, следует вьючных животных проводить по одному; животных ведут специально назначенные красноармейцы.

Вообще в горах, как правило, при каждом выючном животном должен быть вожатый, который следует рядом с животным у его головы со стороны обрыва, а на узкой тропинке — впереди, направляя животное по наиболее безопасному пути. На остановках выючное животное (лошадь, мул) ставят поперек или наискось тропинки, головой к обрыву, чтобы животное не упало в обрыв при малейшем осаживании назад.

Частота привалов для отдыха зависит от профиля пути и величины перехода. Каждый эшелон назначает малые привалы самостоятельно.

На ровных или с незначительными подъемами дорогах малые 10-минутные привалы назначаются через каждые 50 мин. движения. При подъеме по крутым выючным тропам следует делать 5-минутные остановки через каждые 20 мин. движения.

Иногда привалы следует назначать и вне зависимости от времени движения, например, после утомительных подъемов или перед серьезными препятствиями.

Если в составе эшелона следует горная артиллерия или выючные лошади сильно нагружены, следует малый привал увеличивать до 10 мин., а с развьючкой — до 15 мин. Малые привалы не исключают необходимости делать полминутные или минутные остановки для восстановления дыхания людей и животных в моменты сильного напряжения (учащенное дыхание).

Для малых привалов выбираются площадки по возможности для каждого отделения, чтобы не свертывать колонну.

На малом привале красноармейцы, остановившись, немедленно снимают ранцы. Если по условиям боевой обстановки снимать ранцы нельзя, они садятся так, чтобы иметь возможность опереться на ранец, приподняв насколько возможно ноги вверх. Вьюководы осматривают вьюки и сбившиеся или ослабленные — поправляют.

Большие привалы назначаются при переходе больше шести часов на полтора-два часа. На сложном горном рельефе вместо одного продолжительного лучше делать два привала по часу-полтора часа каждый.

Место для большого привала выбирается отлогое, вблизи от источника с доброкачественной водой и по возможности укрытое от наблюдения воздушного противника.

Располагаться на привале следует в произвольном порядке в стороне от дороги (тропы), чтобы не мешать движению проходящих подразделений. На большом привале животные развьючиваются, и вьюки приводятся в порядок.

Красноармейцам выдается горячая пища или кипяток, приготовленные во время движения на выючных кухнях.

Своевременное и регулярное питание бойцов и регулярное кормление и правильный уход за выючными животными имеют в горах крупнейшее значение с точки зрения сбережения сил.

Порядок питания, часто практикуемый на равнинной местности (горячая пища рано утром, иногда до рассвета, через час-два по прибытии на ночлег, иногда поздно вечером), в горных условиях неприменим, так как недостаточно способствует восстановлению физических сил, расходуемых во время тяжелых переходов. Рано утром пища большинством бойцов не съедается или съедается без аппетита. По прибытии же на место ночлега у каждого бойца развивается сильный аппетит. Но тогда сильная усталость приводит к тому, что если не позже как через полчаса не будет выдана горячая пища, бойцы ложатся в ожидании обеда отдохнуть, засыпают и, разбуженные на обед (или ужин), поднимаются неохотно, едят плохо, и пища организмом усваивается хуже.

Питание на марше в горах должно производиться в следующем порядке:

- если выступление назначается после восхода солнца, завтрак следует выдавать перед выступлением;

- в случае выступления до рассвета завтрак (холодная закуска) съедается на первом малом привале (10 мин., а с выдачей кипятка— 15 мин.);

- горячая пища (обед) выдается на одном из больших привалов;

- ужин (горячая пища и кипяток) выдается не позже полчаса после прибытия на место ночлега.

Холодная закуска (завтрак) должна быть на руках у красноармейцев; вода кипятится, горячая пища готовится на ходу во вьючных кухнях распоряжением командира роты (батареи) с таким расчетом, чтобы к моменту остановки на большой привал или на ночлег пища была готова.

Во вьючной кухне вода закипает через 45 мин., для приготовления супа или борща требуется от 1 ч. 40 м. до 2 час, каши — около 1 ч. 20 м.

На ночлегах и на больших привалах следует кормить и поить вьючных животных. В то же время должен быть произведен тщательный осмотр состояния животных, снаряжения, вьюков и ковки.

Очень важно, чтобы войсковым частям на марше предоставлялся полный 8-часовой отдых в сутки.

### **Особенности организации марша ночью**

Ночные переходы в горах очень утомительны и часто опасны, если не будут предприняты предупредительные меры. Тем не менее, во избежание наблюдения со стороны авиации противника, а также в жаркое время ночные марши будут совершаться часто.

Ночью происходят более частые, чем днем, задержки на подъемах и спусках, на узких извилистых тропах, над крутыми

обрывами и при переходах через крутые оврага. Ночью особенно усложняется передвижение по тропам на участках, где осыпается щебень, и после дождя.

Задержки происходят чаще всего из-за выючных животных — от падения их и от поведения в ночное время при повышенной впечатлительности, особенно при преодолении «сяких препятствий».

В горах ночи темные, особенно в лесистых районах и в ненастную погоду.

Успех ночного марша зависит как от предварительной организационной подготовки, так и от натренированности всего личного состава и животных к ночным походам.

К мерам обеспечения ночных маршей относятся:

1. Предварительное, по возможности, тщательное изучение местности и выючных тропинок (дорог) в отношении проходимости и организации обеспечения от внезапных нападений и засад противника.

2. Заблаговременное исправление путей, особенно тропинок над обрывами, на крутых подъемах и спусках; устройство переправ или подготовка к переходам горных рек вброд. Если время или обстановка не дают возможности полностью исправить пути, то исправляются только наиболее трудные участки, на основном пути в опасных местах устанавливаются специальные посты, задача которых содействовать проходящим частям путем указания наилучшего порядка передвижения через препятствия, освещения опасного пути, предоставления переправочных средств (веревки и т. д.).

3. На местах преодоления сложных препятствий руководителем вспомогательного поста назначается комендант из лиц среднего начсостава.

4. Заблаговременная подготовка всего личного состава и транспортных средств к особенностям данного ночного перехода.

Порядок движения внутри каждого эшелона должен исходить из сохранения боевой готовности для отражения противника и возможности оказания взаимной помощи при преодолении труднопроходимых участков.

При наступательном марше артиллерия следует ближе к хвосту колонны эшелона, а при отступательном — к голове, между стрелковыми ротами.

Скорость движения ночью уменьшается. Время каждого привала сокращается до минимума, только чтобы хватило времени отдохнуть и поправить снаряжение, но чтобы люди не засыпали.

Для освещения пути на труднопроходимых местах необходимо иметь фонари с приспособлением, позволяющим направлять луч света только в нужном направлении. В каждом

стрелковом (пулеметном) взводе и у каждого орудия должно быть не менее одного фонаря и одного 25-метрового каната.

Пользоваться фонарями следует только при крайней необходимости и очень осторожно, чтобы противник не обнаружил по огням движение колонны.

Движение ночью должно совершаться с соблюдением абсолютной тишины, особенно вблизи противника.

Команды подаются условными знаками или вполголоса.

Чтобы не сбиться с намеченного направления, в голове каждого эшелона должен находиться проводник из надежных местных жителей или из лиц, производивших разведку пути. На поворотах дорог и тропинок устанавливаются указатели или маяки.

### **Особенности организации марша зимой**

Зимой на походное движение в горах влияют:

— глубина снежного покрова в ущельях и по склонам хребтов;

— • наличие ледников и обледенелых склонов;

— состояние погоды: ясно или снежная буря; в том и другом случае может быть мороз или тепло (влажно);

— крутизна склонов, покрытых снежным покровом, и наличие участка со снежными обвалами;

— наличие или отсутствие на пути жилых построек, лесного» материала для оборудования ночлега.

Трудность движения зимой зависит иногда не столько от глубины, сколько от состояния снега. По твердому фирну (зернистый снег) или по замерзшей поверхности снега движение совершается без особых затруднений. По мягкому порошистому снегу, если глубина слоя превышает 50 см, можно передвигаться только с помощью горных лыж или снегоступов (ракет). По обледенелым снежным склонам или ледникам движение должно совершаться с прикрепленными к подошвам обуви «кошками» (когтями).

Вьючным животным по глубокому мягкому снегу двигаться чрезвычайно трудно. Наиболее трудные места пути должны расчищаться. По глубокому снежному покрову следует впереди (для протаптывания тропы) вести стрелковые взводы, а вьюки пулеметных взводов и взводов управления идут позади своих рот. Головные подразделения следует через каждые 15 мин.. сменять, чтобы не переутомлять бойцов. Головная рота обязательно должна иметь лопаты и большие кирки для расчистки пути.

Дистанции между взводами увеличиваются.

Чтобы не задерживать войсковые части в пути, следует в отдельных случаях высылать вперед специальные команды для

расчистки и для оборудования пути под руководством командиров саперных подразделений.

Для переходов по ледникам или по обледенелым снежным склонам требуются хорошая ковка с острыми шипами и осторожная проводка вьючных лошадей, чтобы не допустить на скользких местах падения. На опасных местах следует лед надрубать ледорубами и киркомотыгами и проводку каждой вьюч-



Фото 26. Мягкий снег в ущелье Домбай-Ульген.

ной лошади производить при помощи веревки. Для содействия проводке вьючных животных на опасных или труднопроходимых участках распоряжением командира эшелона выделяется вспомогательный пост под руководством сапера или опытного командира взвода. Рабочая сила назначается из головного стрелкового подразделения той части, которой предстоит проводить вьючных лошадей. По окончании проводки выделенные рабочие присоединяются к хвосту своей колонны, а во время остановки выходят на свои места.

При движении колонны по склону горы или по крутому спуску, обмерзшему и покрытому обледенелым снегом, все красноармейцы должны пользоваться ледорубом. При спусках по крутому скату следует крепко одной рукой охватывать лезвие ледоруба, а другой брать за середину черенка и упираться



железным наконечником в землю сзади себя. Ставить ледоруб или альпеншток на крутых спусках впереди себя не рекомендуется, так как в случае скольжения, потеряв точку опоры, человек может упасть. При падении товарища каждый должен помочь ему задержаться, быстро сделав устойчивую опору с помощью ледоруба.

Переход через высокогорные перевалы, покрытые вечными ледниками, организуется с учетом характера ледников и снежного покрова; особое внимание обращается на щели, крутизну подъема и спуска и состояние погоды.

Предварительно, перед самым переходом через перевал, следует сделать разведку пути. Начинать подъем на перевал нужно по возможности с раннего утра с пункта, находящегося как можно ближе к перевалу, ночуя, если надо, у его подножья бивуаком. В противном случае колонна после полудня может быть застигнута на перевале снежной бурей.

При переходах зимой в горах особенно надо опасаться лавин и трещин в ледниках.

С целью избежания опасности от лавин движение совершается преимущественно по гребням отрогов или по отлогим склонам горных отрогов, не подверженных падению снежных лавин, а в солнечные дни по местам, менее подверженным действию солнечных лучей.

Следует остерегаться снежных карнизов, образовавшихся в снежную бурю. При необходимости пройти через опасное место следует предварительно исправить тропу и натянуть вдоль нее веревку. Это дает возможность проходить быстрее и до известной степени гарантирует от падения в обрыв.

При прохождении по ледникам следует принимать меры против падения в ледниковые щели, особенно закрытые снежным покровом. Обнаруживаются закрытые щели прощупыванием альпенштоком или ледорубом.

В опасных местах движение совершается при помощи натянутой веревки, или же каждый из группы в 7—10 чел. привязывается за пояс одной и той же веревкой, чтобы на скользких местах не сорваться вниз всей группе (отделению); головные подразделения вырубает ледорубом (облегченной киркомотыгой с длинным черенком) ступеньки; при прохождении опасного участка каждый боец должен двигаться осторожно, чтобы сохранять устойчивость и способность при скольжении своевременно задержаться самому и задержать падающего товарища.

Вьючные животные проводятся на веревках при помощи специально выделенных вожатых.

Если открытые щели обойти нельзя, то используются разборные перекидные мостики, которые необходимо иметь на вьюках.

Боевая обстановка иногда может потребовать перехода даже во время снежной бури (метели).

В снежную метель нужно:

— надевать специальные очки для предохранения глаз от острых льдинок;

— • лицо покрывать шарфом или платком, лучше вязаным лолушлемом;

— тепло одеваться; полы одежды должны быть подтянуты к поясу настолько, чтобы не мешали движению;

— чаще сменять головные подразделения, чтобы избежать их чрезмерного утомления;

— время малых привалов сокращать до минимума (закусить, привести в порядок снаряжение, оправиться);

— организовать помощь в случае обмороживания, потери сил, падения в обрывы, наполненные мягким снегом, и т. д.

В ясную погоду ослепительный блеск снежного покрова вызывает воспаление глаз. Для предохранения глаз следует надевать синие или дымчатые очки (консервы).

В походах зимой, особенно при низкой температуре, требуется усиленное и регулярное питание. Хорошим подкрепляющим средством в пути является холодная закуска с одной-двумя кружками горячего чая, приготовленного на ходу.

В зависимости от глубины снега и степени обледенения горных склонов скорость движения общевойсковой колонны уменьшается от 25 до 50% в сравнении с летним временем.

В целях сбережения сил бойцов зимой необходимо:

а) иметь на каждого бойца два комплекта фуфаяк и носков или суконных портянок; один комплект надет на бойца в пути, он заменяется другим комплектом (сухим) на время ночного отдыха, так как сон в сыром теплом белье способствует простуде, а при большом морозе даже вызывает обмороживание;

б) по возможности облегчать снаряжение бойцов, передавая во время марша часть вещей на вьюки хозяйственного отделения роты;

в) выдавать усиленное питание (горячая пища или закуска с горячим чаем);

г) своевременно принимать санитарно-профилактические меры против обмороживания и простуды; развернуть вдоль маршрута временные санитарные пункты, обеспечив их соответствующими медикаментами, утепленными палатками, запасом теплой одежды и эвакуационными средствами;

д) обеспечить весь людской состав теплой одеждой, а на ночлегах утепленными палатками, уделив особое внимание доставке дров и подвозу лесоматериала, если невозможно получить их на месте;

е) снабжать (иметь с собой запас) индивидуальными грелками разведчиков и бойцов органов охранения;

ж) места больших привалов и ночлегов выбирать на местности, не подверженной снежным обвалам и оползням, по возможности в местах, закрытых от ветра.

### **Преодоление потоков и паводков в горах**

Водные потоки и паводки иногда создают препятствия для марша.

В ненастную погоду, особенно после ливней и во время таяния снега, часто бывают паводки. Эти бурные потоки воды с камнями и грязью разрушают пути и вызывают обвалы. Ливни — частое явление в горах весной, осенью, а в некоторых районах летом. Ливни быстро образуют потоки с чрезвычайно быстрым течением и большой разрушительной силой.

Из-за обвалов и оползней в ущельях часто образуются запруды, которые временно задерживают потоки воды. Через некоторое время сильным напором огромных масс воды запруда прорывается, и водный поток стремительно, с большим шумом несется вниз, разрушая все на своем пути.

Иногда летние паводки происходят из-за быстрого таяния снега и ледников в течение нескольких жарких дней.

При марше в горах всегда нужно быть готовым к преодолению горных потоков. Дождевые потоки, не несущие с собой камней, переходятся вброд так же, как и горные реки. Месте переправы вброд выбирается там, где поток шире и скорость течения наименьшая.

Чтобы предохранить людей от сноса водой, необходимо устраивать канатные перила через дождевой поток (реку) в двух местах: в том месте, где выбрана переправа вброд, и на 2—3 м ниже брода для перехватывания сбитых течением людей и вьючных животных. На месте переправы организуется вспомогательный пост для поддержания порядка и спасения сбитых течением.

Для устройства канатных перил один из наиболее крепких и натренированных бойцов переходит вброд дождевой поток (горную реку), привязанный к канату кругом туловища с целью предохранить его от сноса течением. Достигнув противоположного берега, боец привязывает конец каната за ближайшее дерево (кол, выступ скалы). Если есть под рукой лесной материал, то узкие потоки (реки) с крутыми берегами переходят с помощью перекидных мостиков.

Горные потоки, несущие большое количество песка, камня и древесины, для переправы опасны.

Подойдя к такому потоку, колонна вынуждена будет приостановить движение и, выбрав безопасное место, расположиться на отдых до того момента, когда вода спадет и можно будет безопасно переправиться. Как было уже отмечено, горные потоки быстро возникают, но и быстро спадают.

Каменные обвалы и оползни бывают преимущественно во время таяния снегов и после дождей. Обвалы часто создают большие препятствия для походного движения. С целью предосторожности все опасные, с точки зрения обвалов и оползней, участки пути должны быть заблаговременно изучены по географическим описаниям и путем опроса местных жителей. Кроме того, разведка уточняет эти места и устанавливает степень их опасности, а также выбирает обходные пути, если они существуют, или устанавливает перечень мероприятий, которые необходимо будет провести.

### **Управление на марше**

При организации управления колоннами, отделенными друг от друга горными отрогами, и управления эшелонами, растянутыми на большую глубину, возникает целый ряд трудностей.

В первую очередь требуется организация надежной связи.

Ввиду большой растяжки колонны в глубину и наличия, в большинстве случаев, преград, препятствующих поддержанию регулярной связи с соседними колоннами, каждый командир эшелона регулирует движение самостоятельно, исходя из поставленной части задачи.

Регулирование движения параллельных колонн по рубежам затруднено ввиду разнообразия в состоянии путей и разновидности препятствий на пути. Однако, учитывая рельеф и состояние каждой тропы и свойства каждого рода оружия, следует все же назначать ориентировочное время достижения колоннами определенных пунктов для большого привала или ночлега; более точно устанавливается время занятия выгодных перевалов и горных отрогов на случай встречного боя.

Особенно тщательно должно рассчитываться время прибытия на определенные пункты (рубежи) частей, несущих службу разведки, и неподвижного охранения, а также головных отрядов в предвидении столкновения с противником. Чем труднее поддержание связи, тем тщательнее и точнее должен быть разработан план марша.

Командир части (соединения) должен следовать в головном эшелоне на главном направлении, а в предвидении столкновения с наземным противником: при наступлении — за ГО (авангардом), при отходе — в хвосте главных сил, при фланговом марше — в голове колонны, ближайшей к противнику.

Командиры рот, батарей, взводов, отделений следуют в голове своих подразделений.

Связь войск на марше может быть:

1. Телефонная, если местность позволяет развернуть линию до оси движения.

2. Зрительная (светосигнальная), средства которой устанавливаются на ближних горных высотах или по гребню горного отрога, идущего параллельно маршруту движения колонны.

Зрительная связь устанавливается по возможности и по фронту посредством постов светосигнальной связи, располагаемых на возвышенностях горных отрогов, мимо которых должны проходить колонны (эшелоны). Посты светосигнальной связи должны устанавливаться по возможности в районе пунктов расположения неподвижного охранения или по линии движения бокового охранения. Связь постов светосигнальной связи с дорогой (тропой) должна быть телефонная.

3. Конная — для связи охраняющих (разведывательных) частей с главными силами и для связи между эшелонами; следует иметь в виду, что обгонять колонну по узкой тропе на мотоциклах и автомобилях не представляется возможным.

4. Пешая в виде цепочки парных подвижных постов для связи небольших войсковых подразделений (рота, взвод) с непосредственным охранением или между эшелонами на дистанции не больше полкилометра.

5. Собаками между эшелонами и с охраняющими подразделениями на расстояние не больше одного километра.

6. Акустическая.

7. Радиосвязь только для связи с органами разведки, охранения, постами ВНОС и с авиацией.

Командованию дивизии чрезвычайно важно иметь связь самолетами с разведывательными частями, отдельными колоннами, а при возможности встречного столкновения с противником и с ГО (авангардом).

Развертываемые по оси движения средства связи при наступательном марше остаются до момента прохождения тыловых учреждений, с которыми должна также поддерживаться непрерывная связь штабов частей и дивизии.

Для связи с авиацией авиасигнальные посты должны или следовать при командире части (колонны) в полной готовности к быстрому развертыванию или заблаговременно развертываться на площадках горного склона в районе, обеспеченном походным охранением.

Авиасигнальный пост только в редких случаях сможет на горной тропе обогнать походную колонну. Поэтому иногда придется для связи командира соединения (части) с авиацией использовать радио, цветные ракеты или даже цветные флажки.

### **Обязанности командиров подразделений**

Командиры рот, батарей, взводов и отделений обязаны:

— перед выступлением объяснить задачу, ознакомить с условиями местности и порядком предстоящего движения; заблаговременно проверить готовность своего подразделения к

совершению перехода (состояние ног, обуви, снаряжения бойцов, ковки и снаряжения животных, исправность и укладка выюков, исправность материальной части и укладка технических средств для выючки) и проверить устранение всех обнаруженных недочетов;

— во время перехода следить, чтобы бойцы шли в установленном порядке, не оставляя своих мест без разрешения;

— на крутых подъемах и спусках непосредственно регулировать скорость движения, в зависимости от трудности подъема, высоты над уровнем моря (разреженность воздуха) и состояния погоды, назначая при необходимости малые привалы (командир роты) или полминутные остановки (командир взвода);

— постоянно следить за правильностью положения выюков своего подразделения (взвода, отделения) и в случае перекашивания выюка набок от неправильной и неравномерной выючки немедленно это устранить, отведя выючное животное в сторону;

— на крутых подъемах и спусках, а также когда тропа вьется по узким карнизам, организовать поддержку выюков при помощи веревок с крючками, зацепленными за трок выюка;

— принимать меры по предупреждению возможности падения выючных животных с тропы в обрыв, реку или ледниковую щель;

— наблюдать за выполнением бойцами санитарно-гигиенических правил, предостерегая в солнечные дни от ожогов, солнечных ударов, от простуды при резком падении температуры (с наступлением ночи), зимой—от обмораживания; наблюдать за выполнением правил пользования водой;

— в случаях ушибов, ранений, заболевания горной болезнью и отравления газами—организовать, используя санотделение, медицинскую помощь и эвакуацию в медпункт полка (медпункт эшелона);

— организовать регулярное питание и отдых;

— постоянно держать установленные дистанции и связь с впереди идущей частью;

— показывать бойцам пример выносливости и маршевой дисциплины, в особенности во время тяжелых переходов, и всеми мерами поддерживать в своих подразделениях бодрое настроение.

Помощники командиров взводов, идущие в хвосте своих взводов, следят за соблюдением маршевой дисциплины и за тем, чтобы не было отставших бойцов. К заболевшим, не могущим идти, вызывают ротного лекарского помощника для оказания медпомощи и, если потребуется, отправляют в санчасть полка (эшелона).

Командир роты, взвода или отделения, назначенный для прикрытия отдельно двигающейся колонны артиллерии или обозов, обязан:

— привести свое подразделение к исходному пункту колонны к назначенному времени и явиться к начальнику колонны для получения указаний;

— • распределить прикрытие так, чтобы лучше обеспечить колонну от внезапного нападения противника и оказать помощь на труднопроходимых участках;

— следовать в колонне в таком месте, откуда удобнее руководить действиями прикрытия, и в случае нападения противника отражать его, привлекая к этому всех вооруженных людей, находящихся в колонне.

## **Разведка**

Разведка противника ведется разведывательными отрядами и авиацией. На эти разведывательные органы возлагается одновременно задача по разведке местности (установление выгодных рубежей для развертывания) и по разведке путей.

В задачу разведки пути входит:

а) определение качества дорог и тропинок для беспрепятственного движения войск всех родов оружия или некоторых из них (ширина дороги, тропы, грунт, удобопроходимость);

б) возможность движения по сторонам дорог (троп): по ущельям, горным склонам или по гребням горных отрогов;

в) наличие подъемов, спусков и их крутизна;

г) наличие опасных для движения участков над обрывистыми скатами, по крутым склонам, через горные реки и обрывистые ущелья;

д) наличие подручных строительных материалов для исправления и устройства пути;

е) наличие источников доброкачественной воды;

ж) наличие мест, удобных для большого привала и ночлега.

В состав разведки пути, высылаемой непосредственно от колонн, следует включать сапер и химиков.

## **Инженерное обеспечение марша**

Командир дивизии, установив по данным разведки пути объем работ на каждом направлении, распределяет саперные роты по колоннам. Численный состав саперных подразделений, предоставляемых разведывательным органам, органам охранения (ГО заставам) и колоннам, будет зависеть от объема и характера намеченных на каждом направлении работ. То же относится и к распределению инженерного имущества.

Инженерное обеспечение марша в горах состоит в:

а) исправлении троп и дорог на труднопроходимых участках горных склонов;

б) устройстве новых троп и дорог с целью увеличения количества путей;

в) устройстве переправ через горные реки и мостов через узкие овраги;

г) подготовке источников воды для войск каждой колонны;

д) преодолении заграждений, устраиваемых противником;

е) устройстве в зимнее время временных небольших барачков или шалашей в пунктах ночлега.

Для прокладки пути, в зависимости от срочности работ, в распоряжение начальника инженерной службы могут выделяться рабочие команды из стрелковых частей.

## **Походное охранение в горах**

Численный состав походного охранения устанавливается в зависимости от удаления противника, состава и задач разведывательных отрядов, характера горного рельефа и намеченного порядка движения войсковых частей.

## **Охранение при наступательном марше**

Горная стрелковая дивизия при наступательном марше в одной и двух колоннах охраняется:

а) авангардом и головными отрядами (по двум направлениям) со стороны фронта;

б) боковыми отрядами или заставами со стороны открытых флангов;

в) тыльным отрядом или заставами с тыла;

г) непосредственным охранением — высылкой застав и дозоров во все стороны.

Горный стрелковый полк в одной колонне охраняется головным отрядом, боковыми подвижными или неподвижными заставами и тыльной заставой; при движении двумя колоннами по двум смежным ущельям, отделенным друг от друга горным отрогом, охраняется головными, боковыми и тыльными заставами.

Основной задачей головного отряда (ГО) является:

— уничтожение мелких частей противника для обеспечения безостановочного движения охраняемой части;

— захват и удержание важных рубежей (горных перевалов, отдельных высот и отрогов) с целью обеспечения развертывания главных сил;

— исправление пути.

При столкновении с крупными частями противника ГО энергичными действиями отесняет передовые его части и, используя выгодные высоты, удерживает их с целью выигрыша времени для развертывания главных сил части.

Удаление головного отряда должно обеспечить колонну от действительного огня легкой артиллерии и дать достаточно вре-



меня для исправления пути, чтобы не задержать регулярного движения колонн.

В состав головного отряда назначается от 1/4 до 1/3 пехоты, от 1/3 до 1/2 наличного состава артиллерии, не меньше одного саперного взвода, химическое отделение, достаточное количество средств связи на случай развертывания в боевой порядок. Кроме того, головному отряду придаются подразделения, назначенные в неподвижное охранение.

Для непосредственного охранения головной отряд высылает:

- в сторону движения головную походную заставу в составе стрелкового взвода, усиленного пулеметным взводом, 76-мм орудиями горно-вьючной и малокалиберной артиллерии;

- для обеспечения флангов — боковые охраняющие отделения и тыловой дозор в 2—3 человека.

Походным заставам придаются саперные отделения и химики с нужным количеством шанцевого инструмента и с дегазационными средствами.

Высылка головного отряда с неподвижным охранением производится с таким расчетом, чтобы не задерживать выступления эшелонов главных сил с исходного пункта.

Если выступление назначено рано утром (на рассвете), головной отряд должен накануне занять исходный пункт для охранения походного движения. Начало движения головного походного охранения и выставление неподвижного бокового охранения устанавливаются приказом командира, организующего марш.

Во время движения начальник головного отряда следует за головной заставой или в голове отряда. Начальник головного отряда:

- наблюдает, чтобы части двигались по возможности укрыто от воздушной разведки противника;

- высылает разведку;

- организует исправление пути с таким расчетом, чтобы не задерживать движения колонны главных сил;

- своевременно высылает боковые заставы, охраняющие отделения или наблюдательные посты неподвижного охранения;

- наблюдает за поддержанием связи со своими самолетами;

- доносит командиру полка (колонны) обо всем замеченном со стороны противника, о труднопроходимых местах, где требуется выставить вспомогательные посты для оказания помощи при преодолении препятствий, о всякой происшедшей остановке, о времени выступления с установленных приказом рубежей большого привала и ночлега. Об этом же извещаются по возможности и соседние ГО (части).

На время большого привала начальник головного отряда располагает подразделения походного охранения на высотах (ру-

бежах) с хорошим обзором и обстрелом и принимает меры противовоздушной обороны.

При обнаружении противника начальник головного отряда после личной рекогносцировки ставит задачи каждому подразделению, входящему в состав головного отряда, по уничтожению мелких частей противника и отсылает донесение командиру полка.

Если головной (передовой) отряд высылается заранее для занятия и удержания горного перевала или горных высот, лежащих на пути движения колонн, начальник головного отряда по прибытии к указанному рубежу располагает отряд для обороны на боковых высотах и переднем склоне перевала и организует противотанковую (при наличии колесных дорог) и противовоздушную оборону.

Для облегчения переправы колонны через реку головной отряд располагается на высотах впереди переправы на таком удалении от нее, чтобы в случае появления противника переправляющиеся части не пострадали от огня его станковых пулеметов. Головной отряд остается на этом рубеже в течение времени, установленного начальником колонны, после чего продолжает дальнейшее движение.

### **. Походная застава**

Головная походная застава, следуя по данному ей направлению, тщательно осматривает складки местности охраняемыми отделениями, не давая возможности разведчикам противника или его засадам остаться в складках горных склонов или в лесу на пути движения колонны.

При обнаружении мелких групп противника застава уничтожает их огнем и гранатой, стремясь захватить пленных.

При столкновении с крупными частями противника походная застава быстро разворачивается на ближайших командующих высотах и энергичными действиями отражает противника огнем, стойко прикрывая разворачивание головного отряда (охраняемой части) в боевой порядок.

Головная походная застава движется от головного отряда на удалении до 2 км, что обеспечивает головной отряд от действительного огня станковых пулеметов противника; боковые охраняющие отделения следуют на расстоянии от 1/2 до 1 км по ближнему хребту горного отрога, предоставляющего возможность лучшего наблюдения.

От походной заставы выделяются вперед на 1/2-3/4 км охраняющие отделения и на фланги — охраняющие отделения или дозоры (2—3 человека в каждом). Ядро походной заставы движется по тропе или по дороге в таком порядке, чтобы при столкновении охраняющих подразделений с противником им можно было бы оказать своевременную поддержку.

Приданные орудия и станковые пулеметы следуют в ядре походной заставы.

Походная застава прикрывает действия артиллерийской разведки, химической и других специальных служб, информируя их об обстановке.

На время привалов походная застава останавливается на наиболее удобных для наблюдения местах, по возможности укрытых от наземного и воздушного наблюдения противника.



Фото 31. Перевал Терс-Агор, выс. 3500 м.

При движении ночью походная застава соблюдает меры маскировки, дистанции сокращаются; в охраняющие отделения по возможности назначаются проводники, знающие местность или изучившие маршрут накануне перехода.

Связь охраняющих отделений с ядром походной заставы поддерживается цепочкой из бойцов и условными знаками.

Если обстановка позволяет, засветло на важнейших рубежах маршрута выставляется неподвижное охранение.

### **Обязанности командора походной заставы**

По получении задачи командир походной заставы изучает обстановку. Учитывая имеющиеся разведывательные данные, определяет по карте, где может произойти столкновение с против-

пиком, проходимость местности, прилегающей к назначенному маршруту, и возможность установления связи по фронту и в глубину.

Уяснив задачу и обстановку, командир походной заставы составляет план охранения и отдает командирам охраняющих отделений (дозоров) устный приказ примерно в следующей последовательности:

- сведения о противнике и характере горного рельефа по маршруту;
- сведения об удалении РО, о соседних охраняющих частях и их маршрут движения;
- задача походной заставы;
- задача, направление и порядок движения охраняющих отделений, отдельных дозоров (высылаемых непосредственно от заставы) и ядра заставы;
- указания по ПВО и ПХО;
- указания по связи и порядок донесений;
- заместители.

Перед выступлением на исходный рубеж командир походной заставы проверяет исправность оружия, наличие огнеприпасов, исправность выюков, пригонку людского снаряжения и наличие вспомогательных средств для передвижения по горным склонам, (например, веревки, когти, ледорубы, зимой — лопаты и т. д.). Все недочеты приказывает устранить и проверяет исполнение.

Командир походной заставы ведет ядро лично на главном направлении от одного рубежа, удобного для наблюдения за охраняемыми отделениями, к другому.

При столкновении с противником одного из охраняющих отделений он, используя выгодные подступы, оказывает фланкирующим огнем поддержку, захватывает выгодный рубеж и решительными действиями стремится уничтожить мелкие части противника.

При встрече с превосходными силами противника командир походной заставы занимает по возможности командующие горные складки, обеспечивая развертывание ГО в боевой порядок.

Командир заставы организует непрерывное наблюдение за воздухом и разведку пути, назначает дежурное отделение для стрельбы по снижающимся самолетам противника и поддерживает постоянно полную готовность противохимической защиты. При обнаружении мест, зараженных ОВ, командир заставы организует разведку обходных путей.

ЕСЛИ найти или сделать обходные пути нельзя (например, скалистое ущелье, тропа на крутом склоне), командир походной заставы, подав команду «газы», принимает с помощью химинструктора соответствующие меры (дегазация, перекрытие подручным лесным материалом, засыпка землей).

О всякой неисправности пути и о зараженных ОБ участках немедленно доносит командиру головного отряда.

Командир походной заставы регулирует движение охраняющих отделений. При перемене направления и на разветвлении троп дает отделениям дополнительные указания о направлении движения и выставляет маяки или устанавливает условные указатели.

### **Отделение в походном охранении**

Стрелковое отделение в походном охранении высылает для своего непосредственного охранения вперед и в стороны два-три парных дозора (по два человека в каждом). Дозоры от ядра охраняющего отделения удаляются на расстояние зрительной связи, но не дальше 300 м.

Дозоры и ядро охраняющего отделения передвигаются по заданному направлению, по возможности укрыто от воздушного и наземного наблюдения противника, осматривают на пути своего движения складки горного рельефа и лес с целью обнаружить укрывающиеся разведывательные группы или засады противника.

При встрече с одиночными людьми противника дозоры стремятся внезапно захватить их в плен. При встрече с мелкими группами противника уничтожают их огнем и продолжают движение, стремясь занять выгодные возвышенные пункты для наблюдения.

При встрече с превосходными силами противника дозоры, используя горные складки, открывают из-за скал или гребней горных складок меткий огонь с целью выигрыша времени для развертывания походной заставы.

При остановках на привалы дозоры располагаются укрыто на местах с широким обзором и ведут непрерывное наблюдение, поддерживая зрительную связь с ядром охраняющего отделения, а последнее — с ядром походной заставы.

### **Боковое охранение**

В зависимости от характера горного рельефа боковое охранение может быть подвижным и неподвижным. При наличии параллельных дорог или тропинок по склонам и гребням горных отрогов высылается подвижное охранение в виде боковых застав или боковых охраняющих отделений.

На резкопересеченном рельефе при невозможности движения бокового подвижного охранения по склонам отрогов, идущих параллельно маршруту, выставляется неподвижное боковое охранение.

Состав подразделения, выделяемого для несения неподвижного бокового охранения, определяется в зависимости от харак-

тера горного рельефа, удаления от противника, расстояния перехода, протяжения колонны, числа выставляемых постов, времени суток и погоды.

Подразделение, назначенное для несения неподвижного охранения, следует непосредственно за головной охраняющей частью (головной отряд, походная застава) и высылается постепенно в стороны на важнейшие пункты, перехватывающие направления, с которых может появиться противник.

Удаление постов неподвижного бокового охранения — в среднем около 2 км; оно зависит от удаления горных отрогов, окаймляющих маршрут, и от времени суток. Интервалы между постами неподвижного охранения определяются рельефом местности и возможностью поддержания зрительной и огневой связи..

На расположенные на флангах горные перевалы, а также на отходящие в сторону дороги, по которым можно ожидать появления противника, выставляется неподвижное охранение, усиленное станковыми пулеметами; если возможно ожидать появления броневых частей противника, то неподвижное охранение усиливается еще и отдельными орудиями.

Неподвижное охранение по прохождении последнего эшелона свертывается и следует за хвостом колонны.

### **Охранение при фланговом марше**

При фланговом марше войска охраняются:

- а) боковым отрядом (авангардом), выделяемым в сторону угрожаемого фланга, или боковыми неподвижными заставами, последовательно высылаемыми на важнейшие горные рубежи;
- б) головной и тыльной заставами;
- в) непосредственным охранением.

Неподвижное охранение при фланговом марше выставляется заблаговременно, заняв наиболее важные командующие высоты (на пути вероятного появления противника) гарнизонами по 1—2 отделения; неподвижное охранение действует по правилам обороны на широком фронте.

### **Охранение при отходе**

В зависимости от характера местности, удаления противника и полученной задачи, марш при отходе обеспечивается: а) тыльным отрядом (арьергардом)— в сторону противника; б) головной и боковыми заставами — в сторону открытых флангов; в) непосредственным охранением.

Тыльный отряд при непосредственном соприкосновении с противником, занимая выгодные горные рубежи, задерживает его на время, необходимое для спокойного отхода главных сил.

Тыльный отряд ведет бой с преследующим противником перекатами, задерживаясь на отдельных командующих высотах частью своих сил и переходя другими силами на последующие выгодные для обороны рубежи.

### **ПВО, ПХО и ПТО марша**

Пересеченность горного рельефа облегчает возможность внезапного налета авиации противника на колонны частей, привязанные к горным путям. Однако при хорошо организованной системе ПВО эффект действий авиации противника может быть сведен к нулю.

Как и на равнинной местности, ПВО на марше в горах основывается: на непрерывной организации наблюдения за воздухом, на своевременном оповещении войск, на правильном применении зенитных средств, на целесообразном использовании взводных (стрелковых и кавалерийских) огневых средств по самолетам противника и на защите колонн войск истребителями.

Посты и дозоры ВНОС следуют с походными заставами, а на сложнопересеченной местности занимают высшие точки в районе расположения отделений неподвижного охранения.

Кроме того, непосредственное наблюдение, прием и передача сигналов по колонне организуются в каждой роте, эскадроне и батарее.

На узких путях (вьючная тропа) зенитные огневые средства на марше приходится применять в большинстве случаев непосредственно с места нахождения их в колонне, быстро занимая огневые позиции иногда в невыгодных условиях.

Часто зенитные подразделения смогут переходить с одной огневой позиции на другую только на большом и иногда на малом привалах, при условии освобождения пути для прохода.

Для ПВО на марше используются:

а) зенитные пулеметы, выделяемые в каждый эшелон, дежурные пулеметы и винтовки каждого ротного (эскадронного) подразделения;

б) зенитные пулеметы, выделенные в неподвижное охранение на наиболее важных пунктах;

в) зенитная артиллерия, заблаговременно выдвинутая на наиболее опасные участки местности: перевалы, узкие проходы (дефиле), для прикрытия колонн при прохождении троп на крутых горных склонах и т. д.;

г) истребительная авиация.

Огонь зенитных средств в высокогорной местности затрудняется тем обстоятельством, что высота полета самолетов может быть ниже окружающих горных склонов. Поэтому, во избежание поражения своих войск, зенитным средствам даются тщательно установленные секторы обстрела, из пределов которых огонь не

должен выходить, хотя бы самолеты и были в пределах досягаемости их огня.

Чрезвычайно важно иметь для прикрытия марша колонн истребительную авиацию, которая может обеспечить движение колонн по всей глубине, обращая особое внимание на труднопроходимые участки пути.



Фото 32. Ущелье Ак-Бури.

Заражения ОВ узких путей на сложнопересяченной местности могут создавать труднопреодолимые препятствия для движения войск, так как не всегда можно найти обходные пути, а дегазация может потребовать, в зависимости от УЗ, длительного времени.

Организация обработки бойцов и животных, пораженных ОВ, в горных условиях несравненно сложнее, чем на равнинной местности, так как на узких пространствах путей, где не всегда имеются нужные площадки, создаются затруднения для развешивания обмывочных и дегазационных пунктов.

На марше в горах требуется:

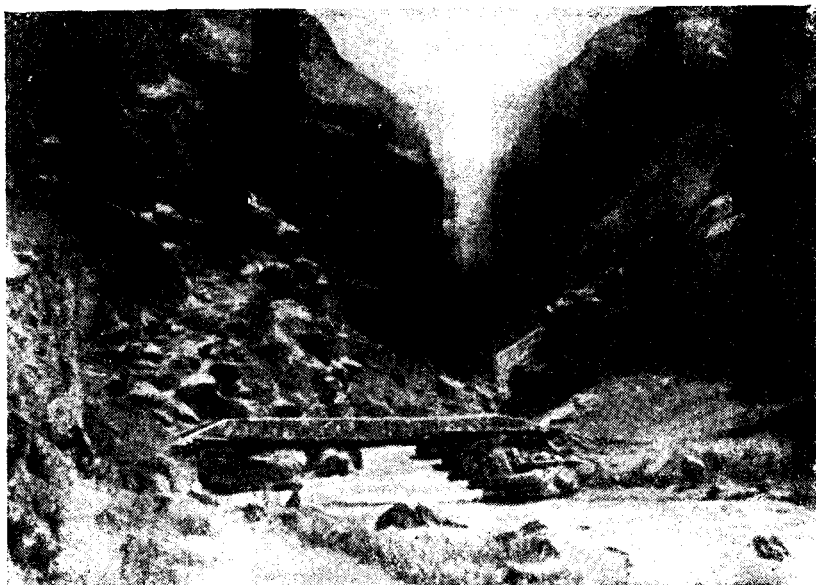
а) непрерывно вести химическую разведку местности по намеченному маршруту с целью заблаговременно обнаружить зараженные участки и отыскать обходные пути, если это окажется возможным;



б) вести регулярное метеорологическое наблюдение и непрерывное наблюдение за воздухом;

в) дегазационные средства иметь на выюках в каждом эшелоне;

г) в каждом эшелоне иметь подготовленные дегазационные команды для расчистки проходов, используя подручный материал и дегазационные средства;

д) в каждой роте (эскадроне, батарее) иметь выючный обмывочный пункт для немедленной обработки пораженных ОБ: воду согреть на ходу во выючных кухнях (кипятильниках);

е) иметь в каждом эшелоне подвижной пункт санитарной помощи и в каждой колонне — пункт ветеринарной помощи.

В составе охраняющих и разведывательных органов необходимо иметь химиков для заблаговременного обнаружения зараженных мест.

Противотанковая оборона марша организуется, исходя из возможности появления мотомеханизированных частей противника на том или ином направлении, в зависимости от проходимости путей.

На сложнопересеченной местности появление танков возможно только по колесным дорогам или по междугорным долинам, не изрытым оврагами и не загроможденным мореновыми (каменными) осыпями. Появление танков противника на узких пространствах, на которых ограничена возможность развертывания их в боевой порядок, может быть свободно отражено огнем артиллерии, находящейся в составе каждого эшелона.

На отдельных танкоопасных направлениях в горах могут быть выставлены неподвижные противотанковые охраняющие подразделения в составе стрелкового отделения с 1—2 ПТ орудиями. Располагаясь замаскированно на танконедоступных горных склонах, прилегающих к направлениям вероятного движения (по дороге или по ущелью) танков противника, отделение подготавливает перекрестный огонь из ПТ орудий, создает ПТ заграждения, используя естественные препятствия и фугасы: вполне возможно и применение ручных гранат из танконедоступных окопов.

На широких междугорных и предгорных пространствах, допускающих движение танков вне дорог, противотанковая оборона марша организуется так же, как и на равнинной местности

### **Организация тыла на марше**

Условия работы тыловых учреждений горных стрелковых дивизий зависят от характера горного рельефа, наличия путей и обстановки, в которой совершается марш. Напряженность работы тыла зависит от расстояния до железнодорожной станции снабжения, от возможности пользоваться шоссейными или обо-

рудованными грунтовыми дорогами, от протяженности вьючных троп, от количества колонн, на которые расчленяется дивизия, и от наличия в полосе движения дивизии рокадных путей (колесных, вьючных).

Так как обгонять эшелоны по узким горным путям трудно, а по крутым горным склонам часто бывает и совершенно невозможно, то каждая колонна и ее эшелоны должны быть полностью обеспечены всеми видами довольствия на текущую потребность. В большинстве случаев создается необходимость вести хозяйственные и санитарные подразделения или непосредственно за строевыми частями и подразделениями (ротами, эскадронами, батареями) или за эшелонами. Такой порядок до некоторой степени стесняет подвижность строевых частей, но зато обеспечивает регулярность питания и санитарного обслуживания на сложнопересеченном рельефе.

По мере удаления колонн от основной базы, расположенной на железнодорожной станции, или от шоссеиной дороги, расходуется возимый с собой текущий запас продовольствия и фуража; пополнить его, т. е. догнать части по дорогам, где не могут быть использованы такие транспортные средства, как автомашины, чрезвычайно трудно. И чем дальше углубляются части дивизии в горы, тем сложнее на ходу пополнять запасы.

При отсутствии на пути движения местных средств, особенно фуража, потребуется большое количество колесного и вьючного транспорта для подвоза всего необходимого. Когда марш дивизии совершается из тыла в определенный район, где уже действуют наши части, большую помощь могут оказать промежуточные склады, заблаговременно разворачиваемые на некоторых пунктах маршрута.

Исходя из общей обстановки, задачи дивизии, характера местности, качества и количества путей создается группировка тыловых подразделений, соответствующая принятому решению на организацию марша и предстоящим боевым действиям. Определяются количество грузов, потребное каждой колонне, и численный состав колесного и вьючного транспорта по каждому отдельному направлению. Организуется марш тыловых подразделений и учреждений; указываются пункты и время подвоза определенного вида грузов в колонны.

Наиболее сложно разрешается вопрос пополнения запасов в период непрерывных переходов, так как скорость движения транспортов горных частей не превышает скорости движения войсковых колонн. Для пополнения ежедневно расходуемых запасов потребуется ускорение продвижения грузов от станции снабжения к колоннам. Средствами же войсковых транспортов выполнение этой задачи при удалении от станции снабжения свыше чем на два перехода становится невозможным. В этом случае подвоз продовольствия и фуража должен осуществляться

армейским транспортом. Подача грузов будет происходить непосредственно до головных эшелонов во время их стоянок на ночлегах, дневках и иногда на больших привалах. До начала боя ДОП не разворачивается.

Для бесперебойного обеспечения войск всеми потребными материальными средствами очень выгодно иметь отдельный путь подвоза и эвакуации. Чем больше в полосе дивизии окажется дорог и троп, тем легче можно будет организовать питание войск. Очень важно, чтобы на путях подвоза и эвакуации было возможно меньше участков со встречным движением, которое на узких тропах может сильно отразиться на своевременности подвоза.

Необходимо принимать меры по расширению имеющихся путей (особенно узких троп); там, где по условиям местности расширить тропы не представляется возможным (по недостатку времени), обязательно следует устраивать в наиболее удобных местах площадки для расхождения встречных транспортов; если обстановка позволяет, следует прокладывать новые пути.

При организации марша в горах следует:

а) освобождать части от излишних грузов, ненужных в ближайшее время;

б) пополнить запас огнеприпасов, инженерного и химического имущества, горючего до установленных норм;

в) по колесным дорогам вести подвоз на авто- и гужевом транспорте; вьючный транспорт использовать только на вьючных путях;

г) иметь резерв вьючного транспорта для ускорения подвоза в головные эшелоны;

д) эвакуировать из санитарных и ветеринарных учреждений дивизии больных и раненых людей и животных.

Эвакуация больных, раненых и пораженных ОВ во время движения производится на временные эвакоприемники, разворачиваемые в районе ночлега колонн или в другом месте, наиболее удобном по характеру местности. Из эвакоприемников распоряжением дивизионного врача на санитарном авто- или вьючном транспорте (в зависимости от характера горного пути) или на специально приспособленном обратном порожняке больные направляются в ближайший ДМП и дальше в армейские санитарные органы. Медперсонал, медикаменты и перевязочные средства, а также средства санитарной эвакуации должны быть распределены по колоннам; в распоряжении начальника санчасти дивизии остается только необходимый маневренный резерв.

Ветеринарная помощь и эвакуация животных в горах имеют особенно важное значение, учитывая трудность замены выбывших животных и напряженность их работы. В движении по вьючным тропам на крутых горных склонах вьючные живот-

ные при недостаточно умелом обращении вьюководов и по другим причинам подвергаются наминкам, потертостям, ушибам, засечкам ног, ранениям при падениях на крутых склонах или на загроможденных камнями дорогах, заболеваниями от переутомления. Убыль каждого животного приносит ущерб боевой части, которая вместе с животным лишается и вьюка с оружием, огнеприпасами и прочими необходимыми предметами снабжения.

Во время марша полковые колонны обслуживаются своим ветперсоналом и средствами ветлазарета. В районе ночлега больные животные передаются из полковых лазаретов в эвакуационное отделение и далее в ветлазарет дивизии. Лечебное отделение ветлазарета передает пострадавших животных (лошадей, ослов, мулов) на месте своего ночлега эвакуационному отделению армейского ветлазарета.

Организация тыла на марше горной стрелковой дивизии показана на схеме 5.

Очень важное значение имеет периодически проводимая тыловая разведка: а) районов развертывания дивизионных обменных пунктов; б) санитарного и ветеринарного состояния маршрута (особое внимание обращается на скотоводческие стойбища и аулы); в) местных средств: фуража, топлива, строительных материалов, воды и т. д.

Ввиду трудности подвоза по горным путям из глубокого тыла никогда не следует упускать из виду возможность заготовок из местных средств объемистого фуража, скота на мясо, топлива и пр.

Регулирование движения тыловых учреждений ведется по разработанному штабом дивизии плану. На труднопроходимых или опасных местах выставляются вспомогательные команды под непосредственным руководством коменданта. Эти команды оказывают помощь при преодолении крутых подъемов и спусков, переправ через горные реки, обрывистые ущелья и т. д. Все тыловые учреждения и транспорты всегда обязаны быть в готовности отразить нападение противника (авиация, мотомеханизированные части на широких междугорных и предгорных пространствах, просочившиеся мелкие группы противника). На марше тыловые органы должны следовать с мерами непосредственного охранения, имея непрерывное наблюдение за воздухом. В каждом эшелоне должен быть расчет личного состава для поддержания порядка (присматривать за вьючными животными) и для отражения противника.

В предвидении встречного столкновения с противником для прикрытия войскового тыла иногда необходимо назначать подразделения (взводы) от стрелковых частей.



Схема 5. Организация тыла на марше. Слева показан первый эшелон обоза (обоз 1 разряда), справа — второй (обоз 2 разряда).

## Расположение на отдых

Условия расположения войсковых частей на отдых в горах бывают различны, в зависимости от характера горного рельефа, времени года, состояния погоды и боевой задачи. Населенные пункты в горах встречаются редко, а на высокогорном пространстве, в районах кочевого скотоводческого хозяйства, почти совершенно не бывает построек постоянного типа, если не считать временных землянок в районах стоянок скотоводов.

Учитывая это, войсковые части должны быть подготовлены для расположения на отдых в горах летом и зимой вне населенных пунктов.

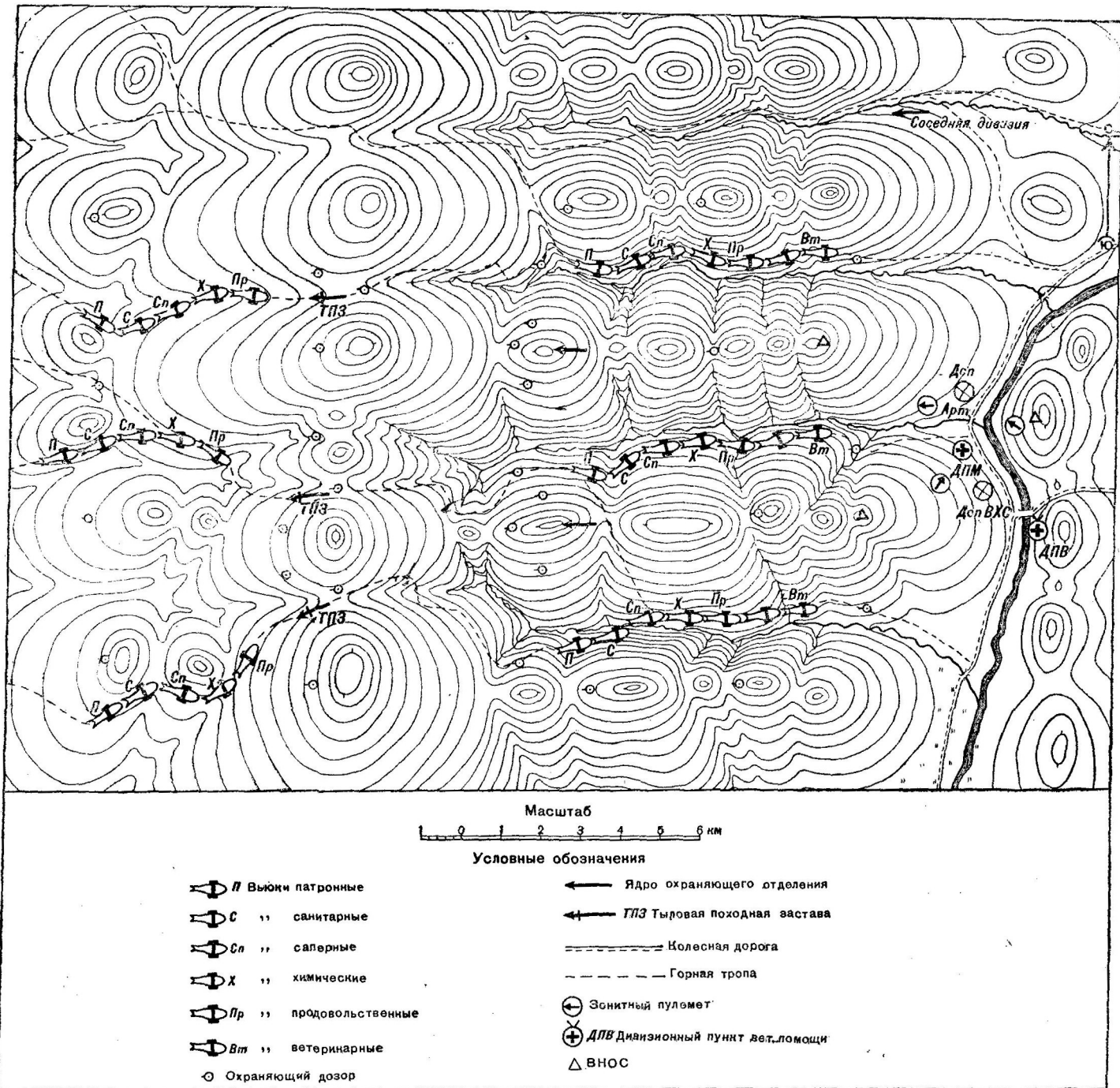
В зависимости от обстановки и времени года гарные войсковые части должны устраивать жилые, служебные и складочные помещения самостоятельно. Летом используются палатки, в позиционной обстановке устраиваются и бараки. Зимой на грунтовых дорогах в определенных пунктах необходимо иметь бараки хотя бы в минимальном количестве для санитарных и ветеринарных учреждений, питательных пунктов и пр.

Частая и резкая перемена погоды в горах заставляет войсковые части при каждой остановке на ночлег разбивать палатки и принимать меры предосторожности в связи с особенностями горных условий.

Для обеспечения нормального отдыха войскам необходимо выбирать места под бивак на террасообразных горных склонах или на возвышенных площадках долин и ущелий, защищенных от сильных ветров, горных потоков, паводков и каменных обвалов, по возможности ближе к источникам питьевой воды, если имеются подходы к ним.

Следует учитывать метеорологические условия. Ливни, частые в горах, могут причинить много бед части, неудачно расположившейся на склонах. Следует внимательно установить, нет ли опасности от падения камней, а зимой еще и от снежных обвалов.

Следует брать на учет в районе расположения части все опасные, обрывистые места, извещая о них весь личный состав, ставить соответствующие указки.

При расположении колонны на ночлег вдоль дороги (тропы) каждый эшелон занимает участок местности, освобождая путь для прохода и проезда.

Места большого привала и ночлега намечаются по карте и дополняются данными разведки, окончательно отводятся квартирьерами, высылаемыми вперед заблаговременно.

Отдых, боевая готовность и внутренний распорядок на биваках организуются на основании указаний ПУ-36 (ст. ст. 369—377).

В связи с тем, что в горах войсковым частям приходится останавливаться на отдых только в ограниченных пунктах, где имеется доброкачественная вода, необходимо обращать особое внимание на организацию и поддержание санитарно-гигиенических условий.

Палатки устанавливать следует на сухих местах, на площадках, не прилегающих непосредственно к крутым горным склонам, опасным в отношении оползней, каменных и снежных обвалов. Зимой палатки рекомендуется ставить на предварительно очищенных от снега площадках; для подстилки следует использовать древесные ветки, в крайнем случае траву или какой-либо другой подходящий подстилочный материал. Наиболее удобно иметь свои переносные маты.

Перед сном сырое белье должно быть заменено сухим, а после сна это сухое (особенно теплое) белье следует положить в ранец для сохранения его сухим к следующей ночи.

Обувь рекомендуется на время отдыха снимать, а ноги в сухих шерстяных носках или суконных портянках еще обертывать одеждой или, в крайнем случае, помещать в ранец. В сыром белье и обуви отдыхать опасно. Это может вызвать простуду, при низкой температуре воздуха — обмороживание.

На высокогорных склонах, особенно во время снежных бурь, срывающих палатки, рекомендуется строить убежища из снега. Простейшие из них делаются так: отрывается в снегу квадратная яма, устраиваются из подручного камня стены (если камней нет — из твердого снега), которые перекрываются полотнищами палаток; на перекладины используются палки или сучья деревьев. При боевых действиях зимой целесообразно иметь палатки специальной конструкции.

Отхожие ровики обыкновенно устраиваются ниже расположения бивака, в стороне от водных источников и по возможности защищенные от ветра. Перед выступлением с места ночлега все отхожие места должны быть тщательно засыпаны.

Особое значение приобретает обеспечение отдыхающих войск водой. При расположении биваком вблизи берега горной реки пользование водой устанавливается согласно ст. 376 ПУ-36, принимаются меры к очистке от ила, песка и по обезвреживанию. При крутых берегах реки устраиваются подходы к воде отдельно для питья, водопоя, купанья людей и лошадей и стирки белья. При невозможности или большой трудности устройства на обрывистых скалистых берегах подходов к водным источникам организуется подача воды насосами. Часто войсковую часть приходится располагать вдоль единственной реки, из-за чего получается растянутое положение бивака. В этом случае распределение участков реки для питья, водопоя животных, стирки и пр. по течению производить нельзя; приходится устанавли-

вать время пользования водой для той или иной надобности для всего бивака одновременно.

При расположении частей в местах маловодных или в удалении от источников воды организуется регулярный подвоз воды к месту расположения каждой части.

Особое внимание должно уделяться организации водоснабжения в засушливых районах при высокой температуре воздуха и зимой, когда большинство водных источников замерзает или покрывается толстым льдом или снегом.

При ненастной погоде (особенно осенью и весной), а также зимой требуются регулярная подготовка и доставка дров не только на варку пищи и кипячение воды, но и на отопление жилищ и бивачных построек.

### **Охранение при расположении на месте**

Назначение сторожевого охранения указано в ст. 378 ПУ-36.

На сложнопересяченной местности при рассредоточенном расположении горно-стрелковая дивизия охраняется:

а) при удалении противника на два и менее перехода — отдельными сторожевыми заставами на возвышенных рубежах, перехватывающих главные пути, идущие со стороны противника;

б) при большом удалении противника и на труднодоступной местности, не допускающей неожиданного нападения его мотомеханизированных частей, — усиленными полевыми караулами;

в) во всех случаях для непосредственного охранения войсковых частей выставляются во все стороны полевые караулы и сторожевые посты.

Сила, состав и удаление сторожевого охранения определяются обстановкой.

Отдельная сторожевая застава на самостоятельном направлении выставляется в составе одного-двух стрелковых взводов со станковыми пулеметами и горно-вьючными орудиями; отдельный полевой караул — два стрелковых отделения со станковым пулеметом, полевой караул — одно стрелковое отделение.

Удаление сторожевого охранения определяется характером местности, составом охраняющих подразделений и необходимостью обеспечить отдыхающие войска от ближнего артиллерийского и действительного пулеметного огня противника:

а) сторожевые заставы в 3—5 км от охраняемых частей;

б) отдельные полевые караулы — до 2 км;

в) не отдельные полевые караулы — от 1 до 1,5 км;

г) сторожевые посты — до 1/2 км.

Сторожное охранение располагается замаскированно на высотах, перехватывающих главные пути со стороны противника. С позиций сторожевого охранения необходимо иметь широкий



обзор и обстрел. Полоса охранения сторожевых застав и полевых караулов должна представлять ряд оборудованных стрелковых позиций, располагаемых на наиболее удобных высотах, обеспечивающих упорное сопротивление в случае наступления противника.

Интервалы между сторожевыми заставами и отдельными полевыми караулами следует обеспечивать наблюдением периодически высылаемых конных и пеших дозоров. Высылка дозоров бывает особенно необходима ночью и для обеспечения интервалов пересеченной местности, не охваченной наблюдением сторожевых постов.

Управление сторожевым охранением, организация разведки, ПВО, ПХО и ПТО осуществляются так же, как и на равнинной местности.

Дежурная часть каждого бивака располагается на ближайшей к противнику стороне, подготовив оборонительные позиции на наиболее выгодной высоте или на склоне горного отрога. На танкодоступных направлениях устраиваются заграждения и принимаются меры ПТО.

Место сбора по тревоге назначается для каждой роты, батареи, эскадрона и соответствующих подразделений, исходя из скорейшего сосредоточения в наиболее выгодных для оборонительных действий пунктах горных складок.

В предвидении возможного нападения противника следует заблаговременно (засветло) намечать для стрелковых, пулеметных и артиллерийских подразделений оборонительные рубежи, которые должны являться и исходными позициями для перехода в наступление.

## Глава 5

# Особенности встречного боя в горах

Современное развитие средств воздушной и наземной разведки дает полную возможность заблаговременно установить группировку и направление движения противника в горах. В предвидении встречного боя командование дивизии должно принимать самые энергичные меры к уточнению обстановки и выяснению всех данных, необходимых для нанесения решительного удара двигающемуся навстречу противнику. При организации марша группировка войск должна явиться началом реализации замысла на разгром противника. В частности, должна быть предусмотрена возможность быстрого развертывания горных частей на отрогах и высотах, командующих над той местностью, где ожидается встреча с противником.

Захват выгодного для встречного боя рубежа достигается:

- заблаговременной высылкой разведывательных отрядов на возвышенные горные рубежи, перехватывающие пути со стороны противника;
- высылкой головных отрядов походного охранения на важнейшие рубежи с целью обеспечения развертывания эшелонов главных сил;
- группировкой эшелонов в соответствии с разведывательными данными о противнике и в зависимости от характера горного рельефа.

При оценке местности для встречного боя следует учитывать, что возвышенные рубежи с укрытыми от взоров противника подступами чрезвычайно важны для быстрого развертывания на широком фронте; кроме того, они предоставляют большой выбор удобных позиций для огневых средств с широким обстрелом.

Если противник упредит в захвате командующих высот, придется произвести перегруппировку, сковав его на данной участке местности, и, используя укрытые подступы, направить главный свой удар во фланги.

Сковывающая часть должна будет быстро развернуться на наиболее выгодных рубежах. Решительными действиями, пу-

леметным и артиллерийским огнем она должна задержать противника, заставить его перейти к обороне и лишить возможности произвести перегруппировку на фланги.

В предвидении столкновения с противником особо важное значение имеет действие РО и частей походного охранения.

Хорошо организованная разведка и своевременная доставка сведений гарантируют часть от внезапных нападений противника и излишних перегруппировок на труднопроходимых местах.

Разведывательный отряд, продвигаясь вперед, последовательно занимает тактически выгодные рубежи. При встрече с противником РО с командующих высот устанавливает состав передовых частей противника и, приняв меры к удержанию за собой этих высот, стремительно ведет разведку флангов, проникая отдельными разведывательными подразделениями к флангам охранения и по возможности к колонне главных сил противника.

Головной отряд (авангард), получив данные о результатах действий РО, направляет свои усилия на поддержку РО, на занятие и удержание командующих высот с целью обеспечить развертывание главных сил.

Сковав передовые части противника с фронта, головной отряд направляет свой удар преимущественно во фланг колонны охранения (авангарда, головного отряда) противника с целью уничтожить его до подхода его главных сил. Этот маневр, приводящий к большому успеху при хорошем его выполнении, осуществляется умелым использованием командующих высот для ведения с них огня и пересеченных складок для скрытого передвижения.

С самого начала столкновения разведывательных частей с противником действия должны носить решительный характер, проводиться инициативно и смело, чтобы не дать возможности; противнику развернуться на удобных рубежах.

Встречный бой разведывательных и охраняющих органов уточняет обстановку и тем самым создает более благоприятные условия для развертывания главных сил.

Подходящие эшелоны главных сил без задержки направляются по боковым ущельям в пункты развертывания, изменяя, если нужно, группировку в соответствии с последними разведывательными данными.

Выбор направления главного удара при встречном бою в горах определяется в основном характером рельефа местности. Нужно использовать местность для создания на данном участке превосходства в силах и для внезапного введения в бой пулеметных и артиллерийских средств.

В горах фланги и тыл отрядов, действующих на широком фронте, бывают очень чувствительны. Выход на фланги, вкли-

нение и выход в глубину расположения противника должны обеспечиваться согласованным действием пулеметного огня с командующих высот и по возможности огня артиллерии по огневым точкам противника, могущим препятствовать продвижению пехоты.

Подразделения, направленные на вершины, господствующие над флангами и тылом противника, начинают бой по мере выхода на исходный рубеж, не ожидая подхода других подразделений. В том случае, когда одно из подразделений или один из эшелонов отстанет при преодолении труднопроходимых пространств или же будет задержан противником, остальные подразделения должны проявить максимум энергии для нанесения решительного удара противнику.

Очень часто выдвинутые на высоты небольшие огневые группы получают решающее значение, особенно при взаимной поддержке фланговым огнем.

При достижении успеха на одном из флангов противника каждая войсковая часть должна энергично развивать удар по тылам с целью перерезать пути отступления противника.

В основном встречный бой в горах должен сводиться к уничтожению противника по частям.

Это достигается: а) применением авиации для поражения походных колонн противника; б) решительными действиями разведывательных и охраняющих органов; в) быстрым развертыванием колонн дивизии на выгодных горных рубежах и стремительной атакой во фланг и тыл противника.

С завязкой встречного боя органы разведки и охранения часто образуют сковывающую группу, создавая этим условия для использования некоторых колонн главных сил дивизии в качестве ударной группы.

Главные силы, выделив часть сил и огневых средств на усиление сковывающей группы, следует направлять на горные отроги или высоты с целью охвата или обхода флангов противника. Часть, назначенная для удара во фланг и тыл противнику, должна быть достаточно сильной в огневом отношении и подвижной, т. е. не обремененной излишним грузом. Все необходимое берется со строгим учетом характера горной местности и качества пути. При отсутствии колесных дорог все огневые средства следует брать только на вьюках.

В предвидении встречного боя в РО, ГО (авангард) и в головные эшелоны каждой колонны главных сил выделяться артиллерия достаточной силы. Очень важно, чтобы при завязке боя РО и ГО и в период развертывания головных эшелонов главных сил приданная им артиллерия быстро занимала огневые позиции и вступала в бой.

Войсковая конница используется преимущественно в составе РО (ГО) и для обеспечения флангов. Если местность позволит

(в отношении проходимости лошади), конные подразделения необходимо включать и в состав обходных колонн с целью захвата выгодных рубежей для боя.

Встречный бой в большинстве случаев будет начинаться не одновременно на всем фронте полосы движения дивизии. Поэтому своевременная организация связи будет иметь особенно важное значение. Необходимо к началу боя иметь прочную дублированную связь командования дивизии и полков с РО, ГО и эшелонами колонн.

## Наступление

Основная цель наступления — уничтожение противника — достигается в горах в первую очередь путем борьбы за обладание командующими высотами, горными хребтами с важнейшими перевалами, узлами дорог, крупными населенными пунктами.

Наступлению обычно предшествует изучение района расположения противника на основании данных разведывательных отрядов, охранения и рекогносцировки на местности; уточняется обстановка для развертывания в боевой порядок или для перегруппировки в соответствии с характером горного рельефа. Нужно всегда учитывать, насколько рельеф данной местности дает возможность организовать взаимодействие рассредоточенных по ущельям колонн или отделенных труднопроходимыми горными отрогами. Разветвление горных отрогов с крутыми скалистыми склонами и слабо развитая сеть дорог (троп) по ущельям затрудняют образование сплошного фронта и ограничивают количество сил и технических средств для наступления по отдельным, иногда совершенно самостоятельным направлениям.

Командир дивизии должен:

а) правильно оценить значение каждого направления на сложнопересяченном рельефе, учитывая, что отдельные направления часто отделены друг от друга труднодоступными препятствиями;

б) правильно распределить (создать группировку) части и средства усиления по каждому направлению в соответствии с полученной задачей и характером местности;

в) умело использовать горные склоны для действий дивизионного резерва, средств усиления и, если окажется необходимым, для быстрой перегруппировки частей.

Сила и состав горных частей в полосе наступления дивизии определяются по каждому направлению в зависимости от обстановки, свойств местности и степени ее проходимости. Группировка частей для наступления по каждому направлению (по ущелью или по горному склону) должна создаваться заблаговременно и в полном соответствии с обстановкой, имея в виду,

что перегруппировку с преодолением горных, особенно труднопроходимых отрогов или ущелий с горными реками производить трудно. Это не означает, конечно, что нужно всегда воздерживаться от перегруппировок, — наоборот, успешность наступательного боя в горах достигается гибким маневром живых сил и огневых средств. Но маневр по сложнопересеченной местности должен быть не случайным при невыгодных условиях, а предусмотренным, на хорошо изученной местности.

На каждое отдельное направление обычно будет выделяться не больше полка. Однако на каждом отдельном направлении силы должны быть достаточны для самостоятельных действий.

В зависимости от данного рельефа надо определить, иметь ли и какого состава резервы при каждой самостоятельно действующей колонне или иметь один общий резерв, если местность проходима в любом направлении.

Подготовка наступления, расчет сил и средств к наступлению в горах должны проводиться особенно тщательно, так как с момента расчленения колонн по отдельным направлениям непосредственное влияние на развитие боя бывает для старших командиров в большинстве случаев затруднительным.

Наступление в горах может вестись в разнообразной обстановке:

а) противник движется навстречу за главным горным хребтом, передовые разведывательные отряды на перевалах вошли в соприкосновение с противником;

б) противник движется сверху вниз, имея за собой основной хребет с перевалами;

в) противник движется из долины вверх; командующие высоты и перевалы в наших руках;

г) противник обороняется на склонах гор, обращенных к нам, прикрывая дороги и основные тропы, ведущие к перевалам;

д) противник обороняется на нижних склонах гор, прикрывая непосредственно междугорное заселенное пространство;

е) противник занял и удерживает отдельные перевалы, теснины или ущелья, прикрывающие главные оперативные или тактические направления.

Наступление в той или иной обстановке имеет свои особенности в отношении способов передвижения в период сближения, выполнения наступления, затраты физических сил бойцами, использования технических средств борьбы, мер обеспечения: санитарного, ветеринарного, организации связи и снабжения огнеприпасами, техническим имуществом, продфуражем.

Как и на равнинной местности, при оценке обстановки определяется направление для главного и сковывающих ударов.

Главный удар должен наноситься по таким пунктам расположения противника, потеря которых отрезает ему путь отхода

или вынуждает его отойти на всем участке из-за угрозы окружения (схема 6).



Схема 6. Наступление горно-стрелковой дивизии с нанесением главного удара во фланг противнику.

Очень выгодно делать прорыв и наносить главный удар по направлениям, имеющим на подступах к оборонительной полосе противника возвышенности (отдельные вершины и гребни отрогов), командующие над его расположением. Такие направления по сложнопересеченной местности иногда бывают наиболее сложными в отношении их проходимости, но трудности в большинстве случаев окупаются успешными результатами, так как захват командующих пунктов местности предоставляет наступающему возможность выхода на тыловые сообщения и может привести к окружению и полному уничтожению обороняющегося противника.

Наступление в горах, как общее правило, должно вестись за обладание командующими высотами, а в системе большого хребта — за овладение перевалами.

Фронтальное наступление на горную высоту или на перевал в большинстве случаев встречает со стороны обороняющегося

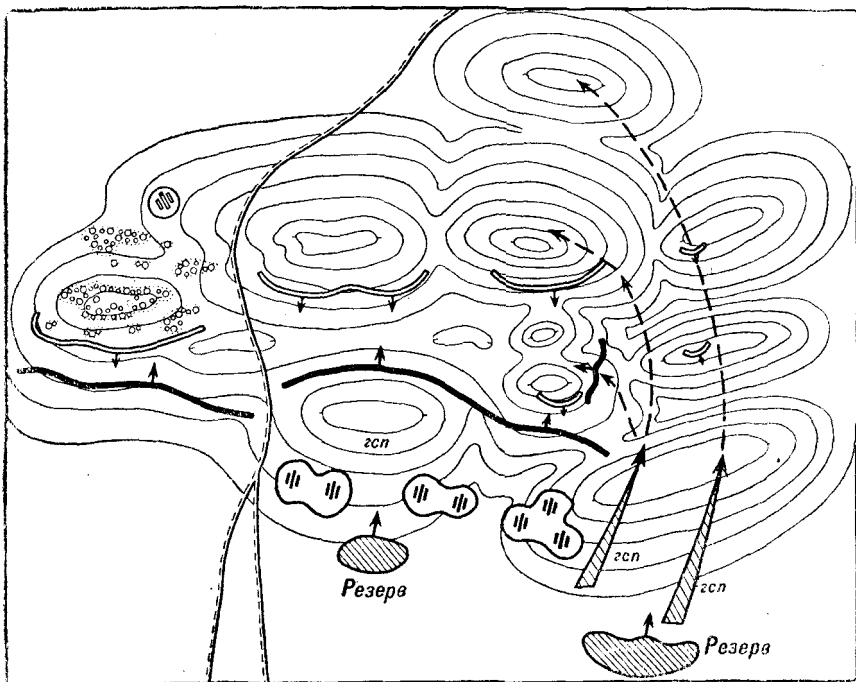

сильное сопротивление. Лобовой удар требует сосредоточения больших сил и огневых средств и значительного времени на тщательную подготовку, без чего редко приводит к успеху. Поэтому, чтобы избежать больших потерь, приходится, затрачивая больше усилий, применять обходы и охваты для овладения командующими высотами, имеющими решающее значение на данном участке. При наличии сплошного фронта следует организовать прорыв в важнейшем, наиболее уязвимом направлении с последующими действиями на фланги и тыл противника..

При выборе направления для фронтального наступления следует одновременно наметить и огневые пулеметные и артиллерийские позиции, по возможности на высших точках горных склонов перед подступами к неприятельской позиции с тем, чтобы возможно было организовать огонь в несколько ярусов и перекрестный через голову наступающих подразделений вплоть до момента броска в атаку.

Очень важно, чтобы на сковывающем направлении действия велись активно, а в направлении главного удара—скрытая подготовка и решительный удар.

Наступательный бой в горах, распадаясь на ряд отдельных очагов борьбы, в целом характеризуется самостоятельностью действий (в зависимости от условий местности) отдельных горных частей, рот, взводов, упорством в бою за обладание высотами и перевалами и за сохранение над противником превосходства (иногда не численного, а только качественного и инициативы действий).

Больше шансов на успех будет принадлежать той части или подразделению, командир которой лучше сумеет сохранить физические силы бойцов до решительного момента боя.

Исходная позиция для наступления выбирается по возможности ближе к расположению обороняющегося противника; в дальнейшем продвижение к исходному рубежу для атаки прикрывается пулеметным и артиллерийским огнем наступающего.

При наступлении на сложнопересеченной местности очень важно ослабить наблюдение противника и меткость его огня. Это может быть достигнуто поднятием дымзавеса из дымовых шашек, дымснарядов или мин.

Дымзавеса<sup>1</sup> в виде сплошного облака на пересеченной местности хорошо маскирует наступающие части от наблюдения противника и значительно уменьшает потери от огня. Но в этом случае наступающие подразделения должны заблаговременно изучить местность и четко ориентироваться по отдельным местным предметам. В том случае, когда противник на каком-либо направлении или участке (хотя бы и на сковывающем направ-

<sup>1</sup> Так как направление ветра в ущельях и на горных склонах часто меняется (благодаря существующим завихрениям), метеорологическое наблюдение должно вестись с нескольких, разных по высоте, точек местности.

влении) проявит слабое сопротивление, это следует немедленно использовать для решительного и быстрого продвижения вперед.

Сбив или уничтожив противника на переднем крае обороны, первый эшелон наступающего должен стремительно продвигаться вперед и, уничтожая огнем, штыком и гранатой противника, занимать ближайшие командующие высоты для дальнейшего развития успеха. Закрепление пространства, пройденного первым эшелонам и уничтожение остатков обороняющегося противника на флангах или в окопах производится вторым эшелонам.

В основном усилия наступающего в горах должны быть направлены к тому, чтобы, сбив противника с занимаемого рубежа, можно было непрерывно развивать преследование, занимая главнейшие гребни отрогов или горных вершин, стремясь прижать противника к труднопроходимой преграде, отрезать ему пути отступления.

Высшие точки занятой местности следует использовать для огневых подразделений, чтобы огнем не дать возможности противнику задержаться на складках горного склона или на последующей командующей высоте.

При преследовании сбитого противника следует идти не только по пятам, но главным образом организовать параллельное преследование, хотя бы и мелкими частями без дорог и троп, широко применяя обходы и охваты, стремясь воспрепятствовать противнику занять командующие высоты и важнейшие перевалы в его тылу.

Выход одной из колонн на командующий над окружающей местностью гребень (вершину) хребта будет облегчать продвижение других частей; противник становится в невыгодное охватываемое положение, теряет в своем тылу пути отхода, что и облегчит его окружение и уничтожение.

Каждая отдельно действующая колонна должна стремиться как можно дальше проникнуть в глубь расположения противника и, закрепив за собой командующие высоты резервами, окружить и уничтожить войска противника.

## **Действия РО и авангарда**

При подходе горной стрелковой дивизии к оборонительной полосе противника на широком фронте по двум-трем ущельям развертывание производится под прикрытием разведывательных отрядов, выделенных от полков; при подходе по одному-двум ущельям развертывание дивизии происходит под прикрытием РО и авангарда (ГО).

Для выбора направления главного удара крупное значение имеет направление дорог (троп) и колонных путей, пролегающих по склонам хребтов или по их водоразделам и выходящих



Схема 7. Расположение горно-стрелковой дивизии в период боя РО с охранением противника.

во фланг и тыл противнику. Изучению этих направлений надлежит уделять особое внимание.

Для определения группировки противника, изучения характера местности, устройства проходов в обнаруженных заграждениях и в захвате выгодного рубежа для развертывания дивизии выделяются от горно-стрелковых полков разведывательные отряды — РО.

Удаление РО от главных сил, в зависимости от обстановки, — от полуперехода до перехода (см. схему 1 на стр. 54).

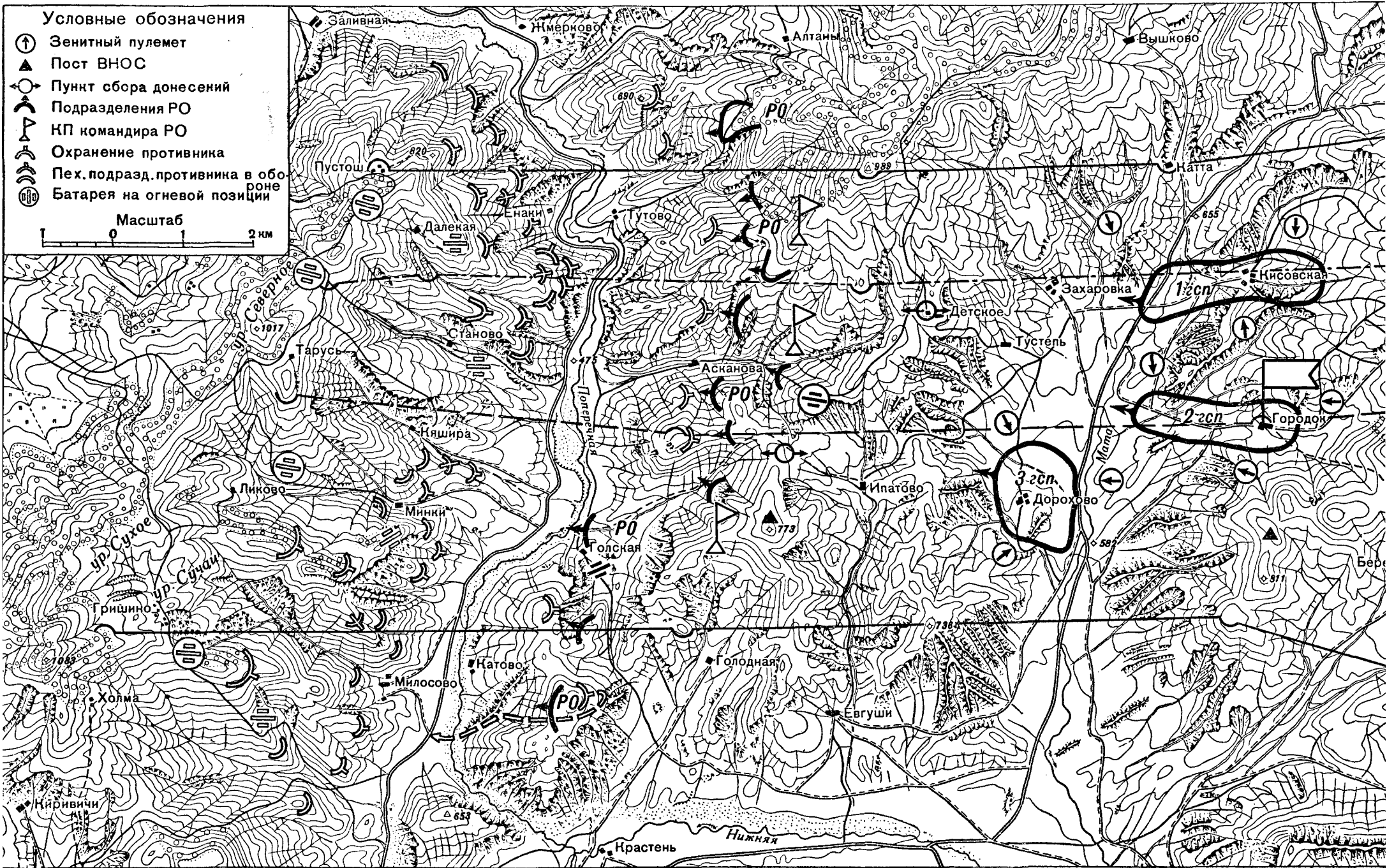
РО ведет разведку скрытно в расчлененном по фронту и в глубину порядке, тщательно просматривая складки горных склонов. Часто подразделения РО вынуждены действовать самостоятельно из-за встречающихся в полосе разведки труднопроходимых препятствий (горные отроги с крутыми, обрывистыми склонами, горные реки и т. д.); РО выполняет задачи не только разведывательные, но и по обеспечению (охранению) частей.

Исходя из указанного, каждому РО в соответствии с его численным составом должны быть приданы быстродействующие средства связи (радио, светосигнальные приборы, авиасигнальный пост и т. д.), подразделения для материального обеспечения (питание, запас огнеприпасов и т. д.) и средства санитарной и ветеринарной помощи. Очень важно установить тесное взаимодействие РО с авиаразведкой.

На сложнопересеченной местности разведка обычно производится пехотными разведывательными подразделениями (взвод, отделение, дозор), а на местности, проходимой для лошади (отлогие горные склоны, плато, широкие долины), конными подразделениями.

Артиллерийская разведка должна заблаговременно, до начала развертывания дивизии, определить труднопроходимые участки, наиболее удобные пути к районам развертывания артиллерии, места огневых позиций и наблюдательных пунктов.

Инженерная разведка должна определить наличие дорог, тропинок и проходов в полосе наступления дивизии, могущих быть использованными для передвижения пулеметных, артиллерийских выюков и частей специальных родов войск, наличие заграждений, горных препятствий и местных средств, могущих быть использованными для работы, характер заграждений оборонительной полосы противника.

Химическая разведка определяет наличие химических заграждений; при обнаружении зараженных ОВ участков намечает обходные пути и своевременно предупреждает войсковые части.

На наиболее важном направлении РО может быть усилен эскадром конницы и одной-двумя горно-вьючными батареями.

На сложнопересеченной местности РО передвигается скрытно перекатами от одного выгодного рубежа к другому. Действуя на

основе принципа внезапности, разведывательные подразделения РО занимают высшие точки местности, тщательно просматривают окрестные горные складки и, наметив направление пути, выходят на следующий возвышенный пункт с широким кругозором. При встрече с мелкими разведывательными или охраняющими группами противника разведывательные подразделения скрытым маневром окружают и захватывают их, по возможности внезапно, без выстрела.

Дальнейшие действия РО выразятся в:

а) разрушении заграждений на важнейших направлениях к оборонительной полосе противника;

б) уничтожении боевого охранения противника;

в) захвате и удержании наиболее выгодных высот и горных отрогов с целью прикрыть развертывание частей дивизии для наступления;

г) разведке переднего края оборонительной полосы противника;

д) своевременном и полном донесении командованию о группировке противника, о характере местности в полосе, намеченной для наступления, о наличии препятствий, заграждений и наиболее удобных подходов к оборонительной полосе противника.

При подходе дивизии к оборонительной полосе противника на нормальном или на узком фронте развертывание главных сил для наступления (по двум или одному ущелью) производится под прикрытием авангардов полков.

Действия авангарда должны быть смелыми и решительными. Сковав противника с фронта, авангард (или ГО) главный свой удар должен нанести во фланг или ближайший тыл противника. Во время боя авангарда уточняются сведения о противнике и о местности, уничтожается боевое охранение и окончательно устанавливается направление для нанесения наиболее сильного удара обороняющемуся противнику.

#### Боевой порядок

При наступлении боевой порядок горной стрелковой дивизии состоит: из ударной группы, в которую выделяется от половины до двух третей сил дивизии; из сковывающей — от одной четверти до одной трети и резерва — до одной четверти сил дивизии.

Боевой порядок полка строится, исходя из такого же распределения сил (схема 8).

Соотношение численности и средств подавления в ударной и сковывающей группах и в резерве не должно быть шаблоном. Соотношение сил может меняться в зависимости от характера горного рельефа, системы обороны противника и поставленных вышестоящим командованием задач.

Ширина полосы наступления дивизии определяется задачей, численным составом частей и степенью проходимости горной местности. Чем местность доступнее, чем больше дорог и проходимых для технических средств пространств, тем ширина полосы наступления дивизии может быть меньше, а средств усиления больше; на труднопроходимой местности с малым числом дорог полоса будет шире, а технических средств усиления (в зависимости от приспособленности их к движению в горных условиях) может быть меньше.

Однако полоса наступления горно-стрелковой дивизии не должна превышать 10 км.

Полоса наступления горного полка на сложном горном рельефе чаще всего ограничивается пределами одного ущелья с прилегающими к нему горными отрогами; во всяком случае она не должна превышать на главном направлении 3 км по фронту. Рота может наступать на фронте шириной от 1/5 (ударная группа) до 1,5 км (на сходящемся направлении).

Глубина полка при наступлении простирается до 2—3 км. Глубина ротного района — до 1 км.

На сложнопересеченной местности, с наличием большого количества мертвых пространств и скрытых подступов к оборонительной полосе противника, глубина боевого порядка полка будет обычно меньше, а на открытых пространствах горных склонов — больше.

Исходный рубеж для атаки выбирается, по возможности, ближе к переднему краю оборонительной полосы противника — обычно от 50 до 70 м, иногда больше, но не выше 200 м. Особенно тщательно следует намечать рубеж для броска в атаку, когда противник обороняется на горных склонах, расположенных выше исходной позиции наступающего. В этом случае наступающий при быстром движении вверх скоро изматывает свои силы, задыхается и бывает вынужден, пробежав около 50—70 м, ложиться. Кроме того, противник имеет преимущество в броске ручных гранат сверху, может попользоваться камнеметы и пр. Следовательно, исходный рубеж для атаки должен быть намечен с таким расчетом, чтобы одним энергичным броском достигнуть противника и уничтожить его штыковым ударом и гранатой.

Наступление на противника на сложнопересеченной местности чаще всего будет происходить по направлениям двух-трех горных ущелий; отдельные части могут оказаться отделенными труднопроходимыми отрогами или горными реками, перегруппировки совершать очень трудно; вторые и последующие эшелоны каждой части будут использоваться в пределах полосы наступления части. Поэтому необходимо для подкрепления удара и развития успеха выделять в дивизии резервы.

Резерв дивизии располагается и наступает, в зависимости от обстановки, местности и задачи, за одним из флангов на главном направлении, на стыке между ударной и сковывающими группами или расчленение по двум направлениям.

Во всех случаях должен устанавливаться порядок использования дивизионного резерва, организовываться разведка, намечаться пути в направлении наиболее вероятных действий резерва.

Резерв вводится в бой в решающий момент на решающем направлении.

Командир полка также должен будет иметь часть сил и огневых средств в резерве. В горах очень важно иметь резерв для оказания поддержки на флангах атакующих групп с целью отражения контратак противника или для развития успеха в тот момент, когда атакующим подразделениям потребуется поддержка из-за ослабления их наступательной способности. Кроме того, резерв может быть использован для парирования различных случайностей и изменений в обстановке.

Резерв полка располагается и наступает, в зависимости от характера местности, за одним из флангов полка в указанном ему направлении, обычно в полном составе.

Резерв располагается и наступает расчлененно, используя горные вершины или гребни как для маскировки, так и для поддержки огнем впереди наступающих подразделений через головы.

По направлениям, намеченным для действий резерва, разведкой определяются характер пути, исправность тропинок и устанавливаются опасные для оружейных и пулеметных выюков места. Для устранения на пути препятствий используются приданные саперные подразделения.

Начальник резерва, в зависимости от характера местности, должен вести свой резерв на такой дистанции от впереди действующих рот, чтобы во время обеспечить развитие успеха или отразить контратаку обороняющегося противника.

На сложнопересеченной местности резерву полка придается артиллерия не меньше двух орудий, которые до введения в бой резерва поддерживают своим огнем наступающие впереди роты.

Подход горно-стрелковых полков на исходную позицию для наступления производится по ущельям и горным склонам, укрытым от наземного наблюдения противника. Наступление полки ведут самостоятельно по заданному им задачей направлению.

Подход к оборонительной полосе противника облегчается большим количеством мертвых пространств; однако в горах обороняющийся часто будет высылать на определенные направления передовые части, которые займут для обороны сильные,



Схема 8. Действия горно-стрелковой дивизии на подступах к переднему краю противника.



естественные позиции; противник будет устраивать заграждения, завалы дорог, разрушения.

Уничтожение передовых частей и боевого охранения противника, а также устранение искусственных препятствий на пути наступления возлагаются в горно-стрелковых частях на РО и ГО.

Развертывание ГСП в боевой порядок делается под прикрытием РО и ГО, которые часто образуют сковывающую группу полка. Непосредственная подготовка к атаке осуществляется огнем артиллерии, минометов, пулеметов, гранатометов и ручными гранатами. Эта подготовка в то же время должна использоваться для преодоления последних препятствий, для скрытого продвижения и переползания к переднему краю, применяясь к малейшим складкам пересеченной местности.

Момент броска в атаку определяется командирами взводов и рот.

В атаке все подразделения полка должны действовать решительно, невзирая на трудности и не оглядываясь на почему-либо задерживающегося соседа. Заняв выгодное положение на командующей высоте, следует прокладывать себе дальнейший путь огнем и гранатой, оказывая тем самым содействие и соседнему подразделению.

Прорыв в глубину неприятельского расположения даже незначительными подразделениями в горных условиях может поколебать всю систему обороны противника. Для атаки на особо трудных участках следует выделять небольшие отряды из оборонных альпинистов.

В момент атаки переднего края оборонительной полосы и при начале отхода противника требуется огневое содействие авиации по артиллерии и резервам, а также по отдельным опорным пунктам противника, недостаточно подавленным или расстроенным артиллерийским огнем наступающего.

Овладев передним краем оборонительной полосы противника, горно-стрелковые полки занимают командующие высоты, перевалы или гребни отрогов и, организовав систему огня по сопротивляющимся на отдельных высотах группам противника, быстро продвигаются в глубь оборонительной полосы, стремясь выйти на основные тыловые пути с целью окружения и уничтожения противника.

Когда противник с переднего края сбит, очень важно, чтобы немедленно выкатывались станковые пулеметы и отдельные орудия на возвышенную местность для обстрела отступающего или для отражения подходящих резервов противника.

Наступление в горах должно обеспечиваться тщательной разведкой, охранением флангов и тыла и организацией воздушного наблюдения.

Каждый командир без напоминаний обязан своевременно высылать охранение на открытые фланги и тыл своей части

(подразделения) и организовать непрерывное наблюдение за действиями противника и своей части.

### **Использование артиллерии**

Учитывая сильную пересеченность горного рельефа, правильное распределение артиллерии между горно-стрелковыми полками имеет большое значение.

Так как полки в большинстве случаев ведут боевые действия самостоятельно и перегруппировка артиллерии в процессе наступления из одного ущелья в другое сопряжена иногда с почти непреодолимыми трудностями и во всяком случае потребует значительного времени, следует каждому полку придавать горно-вьючную артиллерию в количестве, обеспечивающем разрешение поставленных боевых задач на самостоятельном направлении.

Основными задачами артиллерии являются: устройство проходов в проволочном заграждении на главном направлении каждого полка; уничтожение живой силы и огневых точек противника; подавление его артиллерии; нарушение управления и работы тыла; на несложной горной местности и в междугорных долинах — уничтожение противотанковых средств и сопровождение артогнем танков.

Полкам, наступающим по направлениям со сложнопересеченным рельефом, следует придавать только горно-вьючную артиллерию, в тех же направлениях, где местность не столь сложна или где развита сеть колесных дорог, может быть придана, кроме горно-вьючной, и тяжелая дальнобойная артиллерия. Количество придаваемой полкам артиллерии определяется общей обстановкой, задачами и степенью изолированности действий полков в каждом направлении.

Во всяком случае каждому полку необходимо придавать не менее одного дивизиона дивизионной артиллерии.

Полковая артиллерия, как правило, распределяется между стрелковыми ротами и действует отдельными орудиями.

Дивизионная артиллерия, в зависимости от важности направления и характера рельефа, иногда также придается непосредственно наступающим ротам, обычно с началом атаки.

Приданные ротам батареи должны быть всегда готовы к быстрому продвижению за своей пехотой.

В период наступления дивизионная артиллерия по возможности сохраняет централизованное управление огнем, переходя к децентрализованным (даже по-батареино) действиям на сложнопересеченной местности и с началом атаки.

Артиллерия, приданная обходящим частям, как правило, децентрализуется.

На направлении главного удара при наличии тропинок и колесных дорог, допускающих развертывание горно-вьючной и

колесной артиллерии, старший артиллерийский начальник объединяет действия артиллерии для массированного огня по важнейшим пунктам обороняющегося противника.

Однако централизованное управление возможно только до захвата переднего края обороны противника.

Группа ДД может быть выделена при наличии достаточного количества артиллерии усиления и при благоприятных условиях местности. Обычно же борьба с артиллерией противника возлагается на артиллерию ПП.

Наиболее действенным средством наблюдения и корректировки огня в борьбе с артиллерией противника является авиация. Но следует учитывать, что высота горных массивов, низкая облачность, густые туманы, блеск солнца, резкие светотени и многочисленные укрытия в складках местности часто затрудняют визуальное воздушное наблюдение.

Артиллерийские подразделения, назначенные для поддержки вторых эшелонов или обходных колонн, могут привлекаться для поддержки первого эшелона, если по условиям местности окажется возможным вести огонь, не отрываясь от своих пехотных подразделений; однако эта артиллерия должна быть всегда готова для выполнения своей прямой задачи.

В дивизионный резерв артиллерия выделяется в зависимости от обстановки, состава стрелковых частей резерва, характера местности и наличия артиллерии. Резерв полка до ввода его в бой обеспечивается только своей полковой артиллерией.

При наступлении дивизионного резерва по двум самостоятельным направлениям (ущельям) резерв должен иметь полковую артиллерию в зависимости от численного состава резерва и, кроме того, не меньше двух батарей дивизионной артиллерии на каждое отдельное направление.

Огневые позиции артиллерии должны иметь: пути подхода и пути на случай маневрирования при продвижении вперед; возвышенные точки вблизи для наблюдательных пунктов; желательно, чтобы огневая позиция давала возможность вести фланкирующий огонь по соседним участкам.

Решение всех огневых задач с одной огневой позиции в горах очень редко бывает возможным. Отсутствие рокадных дорог (тропинок) затрудняет переброску материальной части с одного склона горы на другой и требует заблаговременного правильного нацеливания батарей (орудий) по направлению наступления полка.

Иногда приданная данному стрелковому подразделению артиллерия не сможет при наступлении вести огонь прямо перед собой по противостоящему противнику (из-за препятствий в виде выдающихся горных склонов или отрогов). В таких случаях следует вести фланкирующий огонь по противнику, обороняющемуся перед наступающим соседним подразделением, а

артиллерия последнего в свою очередь поддерживает фланкирующим огнем данное наступающее подразделение. Иногда только таким способом взаимодействия артиллерии можно на сложнопересяченной местности подавить и уничтожить обороняющегося противника.

Выбору огневых позиций в полосе наступления поддерживаемой части и их оборудований должно уделяться исключительно большое внимание. В сложной гористой местности редкая позиция позволит разместить все орудия батареи на нормальных интервалах и тем более на одинаковом горизонте. Часто придется ставить орудия не только уступами, но и в затылок друг другу на полуоткрытых и закрытых ОП. Запасные огневые позиции батареи и орудий намечаются одновременно с выбором основной.

Район огневой позиции батареи в горах по фронту и в глубину бывает значительно больше, чем на равнине.

При невозможности по условиям пересяченной местности расположить батарею на одной ОП, батарея рассредоточивается по орудийно.

Артиллерийская подготовка проводится на сложном горном рельефе не всегда. Решение будет зависеть от характера местности на подступах к оборонительной полосе противника, от наличия артиллерии и от возможности сосредоточения массированного огня на определенном участке наступления, от характера искусственных препятствий перед передним краем оборонительной полосы.

Нельзя упускать из вида, что достижение внезапности атаки в горах часто приведет к большему успеху, чем длительная артиллерийская подготовка. Однако, если обстановка не позволяет, необходимо проводить артподготовку хотя бы коротким, но интенсивным огнем. Артиллерийская подготовка ведется на направлении главного удара с целью пробить проходы в искусственных препятствиях на подступах к пунктам атаки, уничтожить и подавить на горных склонах огневые точки противника, которые могут создать огневые препятствия атакующим частям; подавить артиллерию противника, если ее огневые позиции точно установлены.

В момент выхода стрелковых подразделений на исходный рубеж для атаки артиллерия сосредоточивает огонь по противнику, препятствующему продвижению вверх по крутым склонам, и подготавливает данные для стрельбы по гребням отрогов и вершин, через которые ожидается контратака резервов противника.

В момент атаки переднего края оборонительной полосы противника большая часть артиллерии переносит огонь по огневым точкам противника, расположенным на ближайших командующих высотах, учитывая расстояние точек разрыва снарядов от

своих подразделений и наклон местности, чтобы не поразить своих осколками и осыпающимися камнями.

При занятии пехотой гребня или горного прохода внутри полосы обороны противника артиллерия должна быстро выкачивать орудия ПА и ДА вперед для уничтожения противника огнем на обратных скатах. В дальнейшем успех боя в глубине обороны противника во многом будет зависеть от умения артиллерии быстро организовать наблюдение за противником на впереди лежащей местности и быстро открыть огонь для поражения целей, мешающих продвижению пехоты, а также по контратакующим войскам противника.

Особое внимание старшего артиллерийского начальника должно быть обращено на бесперебойное обеспечение боеприпасами. В период подготовки к атаке огнеприпасы должны быть возможно ближе подтянуты (используя закрытые места за горными выступами или отрогами) к артиллерийским подразделениям на каждом направлении.

Учитывая значительные трудности в подвозе огнеприпасов, следует особое внимание уделять вопросу экономии их, чтобы не остаться при борьбе в глубине обороны без поддержки артиллерии.

Массирование огня следует производить в мере действительной потребности, строго учитывая важность цели.

## **Использование танков**

На горной местности, даже в общем и допускающей передвижение танков, могут встречаться на отдельных участках и направлениях крутые горные склоны, скалистые обрывы, узкие проходы (тропинки), глубокие овраги, леса, каменные нагромождения, которые представляют непреодолимые препятствия для действий танков.

На широкой междугорной и предгорной местности, на плоскогорье с округлыми холмами (сопками) и по отлогим склонам танки могут с успехом применяться в наступательном бою.

Всхолмленные складки местности создают танкам благоприятные условия для скрытого подхода к исходным рубежам и для внезапного появления в составе атакующей пехоты.

Следует учитывать, что скорость хода танков при подъемах даже на доступных склонах крайне замедляется.

В полосе наступления дивизии редко будут встречаться районы, пригодные для действий танков по всей ширине фронта наступления. Чаще танки смогут действовать в незначительных по ширине полосах по направлениям ущелий или долин, отделенных друг от друга скалистыми хребтами, отдельными вершинами и глубокими оврагами. Поэтому применение танков в горах в большинстве случаев окажется возможным только

в полосе наступления полка отдельными подразделениями — рота, взвод; использование массированно более крупных танковых частей возможно только на широких междугорных и предгорных пространствах.

На горной местности, допускающей применение танков, задачами танковых подразделений будут: а) устройство проходов в проволочных заграждениях; б) уничтожение огневых точек обороняющегося противника; в) быстрый захват и удержание командующих сопок (или узлов дорог) до подхода стрелковых (кавалерийских) подразделений (если, конечно, по характеру местности танки смогут выйти на высоту и маневрировать по склонам сопки); г) подавление артиллерии противника и нарушение управления и связи; д) ведение огня с места в качестве броневых огневых точек.

При использовании танков в наступательном бою исключительную роль играет командирская разведка направлений (пути) и районов действий. Каждому командиру танковой части (подразделения), начиная от командира танка и выше, должны быть хорошо известны: исходные позиции и пути к ним; направление атаки и характер местности; на какую глубину намечается атака и объекты атаки; наличие естественных горных и искусственных препятствий по направлению атаки; меры, принимаемые к их преодолению или устранению.

При использовании танков в наступательном бою в горах должно быть обращено особое внимание на прокладку пути, устранение препятствий, принятие мер безопасности на крутых горных склонах, а также на техническую помощь на местах задержки танков естественными препятствиями.

ПТ орудия в большинстве случаев будут большим препятствием для атакующих танков, так как в горах они малоуязвимы со стороны танков, и часто подход к ПТ орудиям для танков будет вовсе невозможным. Поэтому подавление ПТО противника и сопровождение атаки танков ПП должны быть хорошо обеспечены со стороны артиллерии.

Атака танков ПП должна происходить в тесном, безотрывном взаимодействии с горно-стрелковыми ротами и поддерживающей артиллерией.

Всякое продвижение танков в пределы оборонительной полосы противника должно быть быстро использовано стрелковыми частями.

Каждый успех танков по подавлению и уничтожению обороняющегося противника должен быть немедленно закреплен и расширен подразделениями горно-стрелкового полка.

Пункты сбора танков должны намечаться на горных склонах в наиболее безопасных от огня обороняющегося местами и при обеспечении окаймляющим огнем артиллерии. На пересеченной местности в горах танкам без надлежащего обеспечения артил-

лерией нецелесообразно увлекаться продвижением глубоко в полосу обороны противника, оторванно от своей части.

### **Особенности применения авиации**

На горнопоросеченной местности горная дивизия в большинстве случаев будет наступать на широком фронте и разрешать боевые задачи оперативного характера. Нигде так не чувствуется потребность в нанесении удара по всей глубине обороны противника, как в горах, имеющих большое количество мертвых пространств, ущелий, обратных скатов гор и отрогов, которые могут быть использованы для укрытия боевых подразделений.

Применение танков и дальнотойной артиллерии ограничивается труднопроходимой поросеченной местностью. Единственным надежным средством для поражения резервов, артиллерии и отдельных опорных пунктов противника является авиация.

Периодическое (желательно непрерывное) авианаблюдение за полем боя, своевременная передача по радио или вымпелами новых данных о группировке обороняющегося противника, поддержание авиасвязи командования с отдельно действующими частями, оказание иногда этим частям помощи в подвозе боеприпасов в критический момент боевой обстановки, высадка авиадесантов, корректирование артогня и, наконец, самое главное — нанесение сильного удара бомбардировочной и штурмовой авиацией по наиболее чувствительным местам боевого порядка противника в момент решительного удара дивизии — вот основные задачи авиации. Разнообразии задач и трудность налаживания взаимодействия наземных войск с авиацией настоятельно требуют, чтобы в состав горной дивизии организационно входила авиация разных видов, способная выполнять все те задачи, которые встанут перед ней в бою на горной сложнопоросеченной местности. Основой успеха явится заблаговременная, еще в мирное время, совместная боевая подготовка авиации с наземными частями дивизии; должен быть накоплен большой практический опыт по взаимодействию и взаимной помощи авиации и пехоты, авиации и артиллерии.

Ограниченное количество удобных мест под аэродромы и посадочные площадки в горах сильно затрудняет действия авиации.

Поэтому помощь пехоты авиации в первую очередь должна заключаться в обследовании местности, годной под аэродром и передовые (головные) посадочные площадки, а также систематическая помощь по оборудованию их и обслуживанию охраной, рабочей силой, подвозом на вьюках горючего и т. д. На сложнопоросеченной местности, кроме того, намечаются и оборудуются удобные площадки для приема грузов, сбрасываемых с парашютом, а также для связи с самолетами.

## Инженерное обеспечение

Основными задачами инженерного обеспечения наступательного боя дивизии являются:

а) непрерывная инженерная разведка местности и системы обороны противника;

б) подготовка дорог, троп и колонных путей на подступах к оборонительной полосе противника;

в) маскировка сосредоточения и продвижения наступающих частей;

г) заготовка материалов (приспособлений) для преодоления естественных и искусственных препятствий на пути наступления частей;

д) устранение, преодоление препятствий и заграждений;

е) закрепление за собой захваченных рубежей и устройство заграждений;

ж) организация снабжения войсковых частей водой;

з) устройство дорог и мостов для непрерывного питания войск из тыла.

Наступательный бой в горах во многом зависит от правильного использования частями мертвых пространств и различных складок местности для укрытого накопления и продвижения к оборонительной полосе противника. Однако следует иметь в виду не только наземное, но и воздушное наблюдение противника. Поэтому, кроме использования естественных маскирующих укрытий, необходима еще и искусственная маскировка в виде масок, сетей и пр. над наиболее важными пунктами сообщения и расположения отдельных боевых единиц.

Преодоление препятствий в горах значительно труднее, чем на равнинной местности. Поэтому вопросу организации преодоления препятствий должно быть уделено особое внимание. Чтобы избежать или уменьшить время задержки наступающих частей (подразделений) на естественных и искусственных препятствиях, необходимо заблаговременно определить (на основе характера горного рельефа и разведывательных данных), какие могут встретиться естественные и искусственные препятствия, и подготовить для преодоления их на каждом направлении: перекидные мостики, фашины, если имеется подручный материал, взрывчатые вещества для прокладки хотя бы тропы по скалистым крутым склонам, обойти которые очень трудно, тяжелый и специальный инструмент, который может потребоваться в определенных пунктах, в зависимости от характера препятствий, и т. д.

Устранение, преодоление естественных препятствий и искусственных заграждений обычно производится средствами РО, ГО или авангарда; в процессе наступления — специальными отрядами (командами), в состав которых должны включаться сапер-



ные, химические и стрелковые подразделения. Работа отрядов разграждения протекает под непосредственным руководством специалистов, в тесном взаимодействии с горно-стрелковыми частями и под прикрытием пулеметного и артиллерийского огня.

При продвижении вперед и овладении командующими высотами или горными отрогами следует, как правило, закреплять занятое за собой и, если по обстановке потребуется, выделять заслон для прикрытия фланга наступающих частей; при овладении рубежами в тылу обороняющегося противника, устраивать заграждения, в первую очередь из подручного материала.

Вопрос водоснабжения в горах является чрезвычайно важным, так как далеко не всегда можно легко найти источник с доброкачественной водой. Для обеспечения наступающих частей в горах водой требуется: а) проведение санитарно-гигиенических мероприятий в отношении всех родников и ручьев в полосе дивизии; б) увеличение дебета доброкачественной воды до размера, необходимого для удовлетворения полной потребности, путем устройства колодцев в районах родников; в) очистка воды от ила, песка и обезвреживание ее; г) в безводных районах — доставка воды к месту расположения и боевых действий частей.

При подготовке наступления очень важно, чтобы правильно и своевременно было распределено инженерное имущество между частями в соответствии с потребностью на каждом направлении. Неправильное распределение инженерного имущества может одни части напрасно обременить лишним грузом, а у других вызвать недостаток, что иногда может поставить часть в критическое положение.

При распределении инженерного имущества следует учитывать, что перевозка на вьюках инженерного имущества и строительных материалов дело очень сложное. Поэтому всякая излишняя переброска инженерного имущества из одного ущелья, иногда труднопроходимого, в другое, на другое направление, недопустима.

### **ПВО, ПХО, ПТО**

Противовоздушная оборона наступающей дивизии организуется средствами ПВО полков и управления дивизии.

Полки организуют ПВО в пределах полосы своего наступления. Штаб дивизии обеспечивает ПВО истребительной авиацией в пределах наступления частей дивизии; зенитными средствами обеспечиваются части, технические и тыловые подразделения, непосредственно подчиненные дивизии, и основная группировка войсковых частей на главном направлении удара.

На горнопересеченной местности требуется четкая, хорошо продуманная организация ВНОС. Посты ВНОС располагаются по фронту и в глубину на высших точках горных склонов и продвигаются скачками по оси горных вершин или по гребням

горных отрогов с дальним обзором, имея целью непрерывное наблюдение за воздухом.

Передовую линию наблюдения за воздухом составляют полевые дозоры ВНОС горно-стрелковых рот, а на флангах расположения полка и в глубине — посты ВНОС полка. Штадив выделяет посты ВНОС на горные вершины с достаточно широким и дальним обзором, обеспечивая их надежной связью.

Борьба с воздушным противником в горно-стрелковом полку ведется: а) стрелковыми отделениями, выделяемыми каждым взводом, ведущими огонь по самолетам, снижающимся до 400—500 м; б) пулеметными отделениями от каждой роты, ведущими огонь по самолетам на высоте до 1 000 м; в) третьим взводом (пулеметной роты и взводом ПВО полка.

Кроме того, расчет каждого пулемета должен быть подготовлен для ведения огня по снижающимся самолетам противника.

По условиям горного рельефа самолеты противника могут появляться на высоте в 500—1 000 м над гребнями горных хребтов и отрогов, но могут также делать внезапные налеты и вдоль ущелий ниже вершин и гребней горных отрогов. Поэтому огневые подразделения, предназначенные для борьбы с авиацией противника, должны занимать огневые позиции строго по плану, имея в виду необходимость ведения огня с разных по высоте точек местности, т. е. и с гребней высот и из ущелий.

**Противохимическая оборона.** При современной технике опасность химического нападения распространяется на всю глубину расположения и действия дивизии. Поэтому к противохимической защите должны быть готовы все части и подразделения при действиях на любом по сложности горном рельефе. Прежде всего должны быть четко организованы непрерывная химическая разведка и наблюдение за действиями наземного и воздушного противника.

На сложнопересеченной местности с ограниченным количеством дорог, тропинок и проходов на труднопроходимых пространствах заражение местности ОВ может создать большие трудности для наступающих частей.

Следует учитывать, что в горах ОВ и ДВ часто сползают с высот и возвышенных склонов в низины; в лощинах и ущельях при затаивающем ветре иногда создается большая и устойчивая концентрация ОВ.

Вести боевую работу в противогазах и защитной одежде в горах труднее, чем на равнинной местности, из-за разреженности воздуха на большой высоте и затраты физических сил при преодолении подъемов и спусков, особенно при высокой температуре воздуха.

Полевые посты ВНОС и связь должны быть использованы в полной мере для обеспечения химической службы. По воздушной тревоге все части и подразделения должны быть готовы

для противохимической обороны. При наступлении наибольшая вероятность встретиться с УЗ возникает на узких путях сообщения, в низких местах у источников воды, в полосе заграждений на подступах к оборонительной полосе и, возможно, в глубине обороны противника.

Не исключена возможность быстрого образования УЗ перед наступающим подразделением путем использования противником химических снарядов, мин и химических фугасов.

Авианалет возможен во все этапы боя и перед боем.

По основным направлениям наступающих частей (подразделений) должны быть подготовлены дегазационные команды с дегазационными средствами для быстрого устройства проходов.

Учитывая трудность перевозки на вьюках дегазационных средств, необходимо широко использовать подручные средства для устройства небольших проходов (лоза, кустарники, заваливание зараженных троп землей, устройство обходных троп и т. п.).

Обмывочные пункты всех частей и подразделений дивизии должны быть всегда готовы к обмывке пострадавших от ОВ. Передвижение обмывочных пунктов за наступающими частями совершается эшелонами с тем, чтобы обеспечить постоянную готовность к приему пострадавших от ОВ.

**Противотанковая оборона.** При наступлении на горной местности, допускающей хотя бы в некоторых районах или направлениях действия танков, необходимо в полной мере использовать танконедоступные и труднодоступные участки горных склонов.

Артиллерия должна быть готова к уничтожению танков в составе контратакующих частей противника.

ПТ орудия занимают недоступные для танков места в районе (направлении) наиболее вероятного появления танков.

ПТ орудия должны быть горно-вьючными; помимо борьбы с танками, они на горнопересяченной местности могут быть с успехом использованы для подавления и уничтожения станковых пулеметов, малокалиберных орудий, гранатометов, а также для обстрела наблюдательных и командных пунктов противника и других подходящих целей.

### **Особенности наступления ночью**

Ночные действия в горах возможны на хорошо известной и изученной войсковыми частями местности. Для наступления в горах ночью требуется тщательная подготовка частей и особенно огневых подразделений.

Ночью можно достигнуть полной скрытности при подходе наступающего вплотную к переднему краю обороны противника, так как складки горных склонов не всюду могут быть освещены прожекторами и ракетами.

Ночью потери наступающего от артиллерийского и пулеметного огня противника будут значительно меньшими, если наступающие подразделения хорошо попользуют мертвые пространства и все даже незначительные укрытия, которых так много обычно на горных склонах. Меткость прицельного огня ночью значительно понижается.

Ночью внезапность атаки обычно сильно воздействует на моральное состояние противника, расположенного не только на участках атаки, но и на соседних участках.

При подготовке наступления и атаки ночью следует:

а) заблаговременно поставить задачи подразделениям каждой части, точно указав объекты атаки и направления движения для скрытого подхода к переднему, краю оборонительной полосы противника;

б) засветло провести рекогносцировку местности с командным составом частей и подразделений, выделенных для ночной атаки; с высших точек местности показать и подробно объяснить порядок и направления скрытого наступления, обращая внимание комсостава на местные ориентиры в направлении движения каждого подразделения;

в) назначить и подготовить опытных проводников, по возможности из состава своей части, в крайнем случае — проводников из надежного местного населения;

г) наметить огневые позиции артиллерии и пулеметных подразделений с целью заблаговременной подготовки данных для стрельбы;

д) принять меры предосторожности для сохранения в тайне подготовки к наступлению.

Наступление дивизии ночью следует начинать с таким расчетом по времени, чтобы атака первыми эшелонами полков началась за полчаса до рассвета, а введение в бой вторых и последующих эшелонов — на рассвете.

## **Особенности устройства тыла**

Особенности боевых действий в горной сильнопересеченной местности, вызывающие часто необходимость на отдельные направления выделять отряды для самостоятельных действий, требуют от всей системы тыла особой мобильности и четкости работы. Организация подвоза зависит от сети путей, как и расположение тыловых органов и этапов эвакуации<sup>1</sup>. На схеме 8 указано примерное расположение тыловых органов в наступлении. При выборе района ДОП, помимо общих требований в отношении маскировки, ПВО и пр., необходимо учитывать нали-

<sup>1</sup> Работа военно-санитарной и военно-ветеринарной служб изложена в главах 10 и 11.

чие дорог и троп, качество их и характер горного рельефа по направлениям подвоза.

ДОП обычно располагается в узле дорог или троп. Когда необходимо, принимаются меры к расширению существующих троп и оборудованию дорог. Особое внимание должно быть уделено регулированию движения на узких дорогах и тропах. Иногда возникает необходимость создавать специальные площадки для разъезда при встречном движении. Удобнее, конечно, иметь по каждому направлению минимум две дороги (тропы) — одну для движения в сторону фронта, другую — для обратного движения.

Если двух дорог иметь нельзя и оборудование площадок для расхождения займет много времени, устанавливается определенное время для движения в ту и другую сторону.

На больших крутых подъемах, особенно если пути сильно извилисты, необходимо устраивать механизированные канатные дороги.

Расположение тыловых органов дивизии гари наступлении обычно будет в расстоянии 20—30 км от наступающих частей; в полку первые эшелоны полковых обозов — в 3-5 км от линии фронта, вторые эшелоны — в 8-10 км.

Ротный патронный пункт обычно располагается в одном-полтора километрах, взводный — около 500 м от расположения стрелковых отделений. Подвоз патронов в расположение РПП ведется вьючным транспортом, от РПП до ВПП, в зависимости от наличия троп и характера местности, подвозится на вьюках или подносится людьми; от ВПП к стрелковым отделениям (пулеметам) огнеприпасы подносятся. В этом звене подвоза полезно использовать собак.

ВПП и РПП должны быть в зрительной связи с соответствующими командирами, по сигналам которых производится доставка боеприпасов.

## **Преследование**

Если противник, не выдержав удара наступающих частей, перейдет к отступлению частичному или на всем фронте дивизии, следует немедленно организовать безотрывное преследование с целью уничтожения противника.

Преследование должно начинаться по инициативе каждого командира вплоть до мелких подразделений.

Успешность преследования в горах достигается: а) быстротой движения частей за отступающим противником с фронта и, используя характер местности, параллельным движением в обход одного или обоих флангов отходящего противника; б) организованным огнем по отходящим и сопротивляющимся еще группам противника, по местам скопления его на подъемах к перевалам, на перевалах и узких проходах (теснинах), используя

дальнобойность огневых средств и фланговый огонь параллельно преследующих частей (подразделений); в) решительными действиями штурмовой и легкобомбардировочной авиации по отходящим, скопляющимся у теснин и организуяшим сопротивление на отдельных опорных рубежах группам противника, по дорогам (тропам) с целью разрушения их, особенно на труднопроходимых участках на вероятных направлениях его отхода.

Части, фронтально преследующие отступающего противника, особенно при малейшем отрыве от него, могут встретить различные препятствия в виде разрушений или заграждений, могут подвергнуться нападению засад противника или попасть под огонь арьергардов с высот и возвышенных рубежей. Для преодоления естественных и искусственных препятствий боевыми частям, преследующим противника, следует придавать специальные группы для разграждения и исправления пути.

Части (подразделения), предназначенные для параллельного (флангового) преследования, должны преимущественно использовать пути по гребню и склонам горных отрогов, командующих над долинами (ущельями), с целью быстро выйти на тыловые узлы сообщений или на теснины (на переправу через горную реку, труднопроходимое ущелье, на перевал в тылу и т. д.), прежде чем главные силы противника смогут достигнуть этих пунктов.

Отряд параллельного преследования не должен быть громоздким, но достаточно сильным для самостоятельных действий во фланг противника, а при выходе в тыл на узловые пути отступления отряд должен обладать достаточной боеспособностью, чтобы захватить и удержать рубежи, преграждающие пути отхода противника, до подхода своих главных сил.

Отряду параллельного преследования придаются огневые и технические средства борьбы только на вьюках, чтобы он был достаточно подвижен на сложнопереесеченной местности и мог во всяком случае передвигаться с большей скоростью, чем отходящий противник.

Если имеется колесная дорога, то, конечно, нужно дать отряду параллельного преследования наиболее быстроходный транспорт не только для технических средств, но и для всех бойцов.

Артиллерийские и пулеметные подразделения, располагаясь на отдельных высотах или на склонах горных отрогов, должны по возможности сосредоточивать свой огонь по наиболее крупным группам отступающего противника и создавать огневое препятствие на узких теснинах и на подъемах к перевалам.

При организации преследования противника артиллерия должна проявить, несмотря на все трудности горных условий, наибольшую подвижность и энергию для уничтожения отступающего противника. По направлениям, имеющим колесные пути, используется и тяжелая артиллерия для огня по дальним узлам сообщений или по узким проходам на путях отступающего.

## Глава 7

# Оборона

**Горные** хребты и отроги, прорезанные ущельями и долинами, обычно имеют большой выбор удобных позиций для обороны с широким обзором и обстрелом.

Численность и состав войск, занимающих ту или иную позицию для обороны, зависят от задачи, свойств местности, количества и качества дорог и времени года.

Горная стрелковая дивизия с приданными частями усиления, как правило, организует оборону в горах на широком фронте.

Оборонительная полоса горной стрелковой дивизии состоит из участков обороны горно-стрелковых полков. Участки обороны выбираются исходя из:

а) наиболее целесообразного использования для активной обороны командующих высот, горных отрогов и склонов;

б) возможности использовать для организации системы огня и заграждений естественных горных препятствий с целью измотать и расстроить противника на подступах и в дальнейшем уничтожить;

в) возможности выгодно расположить ударные группы и резервы на вероятных направлениях наступления противника, не упуская из вида и обеспечения флангов, а также в предвидении оказать поддержку резервами частям, ведущим оборону на тех направлениях, на которых по условиям местности части получают значительную самостоятельность.

Пересеченные складки горного рельефа дают возможность обороняющемуся располагать большую часть своих сил укрыто от противника, но в полной готовности для применения мощного огня своего оружия.

Правильная организация системы огня в сочетании с умелым использованием естественных торных преград, усиленных искусственными препятствиями, является основой упорной и активной обороны в горах.

Каждая горная гряда, ее отдельные отроги и высоты могут быть использованы на широком фронте для упорного сопротивления против превосходящих сил наступающего противника.

При использовании для обороны тех преимуществ, которые предоставляет горный рельеф, создается возможность незначительными силами сковать противника на второстепенных участках, с тем чтобы составить сильную группировку войск для наступления на важнейшем направлении.

Цели и задачи обороны в горах те же, что и на равнинной местности (ПУ-36, ст. 224).

Успех обороны в горах достигается активными действиями горных частей.

Активность действий выражается:

а) в удержании отдельных командующих высот горных перевалов, на сложнопересеченном рельефе — ущелий и долин, имеющих пути сообщения;

б) в создании системы естественных и искусственных препятствий для изнурения живой силы наступающего противника при преодолении им трудных подъемов на подступах к переднему краю оборонительной полосы;

в) в уничтожении противника ружейным, пулеметным, артиллерийским огнем и гранатой при подходе его к переднему краю обороны;

г) в вовлечении противника при его прорыве в «мешок», создаваемый между горными отрогами и вершинами, с целью его окружения и уничтожения;

д) в маневре ударных групп и резервов с внезапными контратаками как перед передним краем обороны (в отдельных благоприятных случаях), так и при прорыве противника в глубину, не допуская его захватывать командующие высоты;

е) на местности, где могут действовать автоброневые или танковые части противника, в создании противотанковых препятствий, затрудняющих продвижение танков в глубину оборонительной полосы дивизии, с целью их уничтожения.

Оборона в горах благодаря разнообразию местности может иметь много различных вариантов, однако наиболее характерными из них являются три:

1) оборона горного рубежа с перевалами на обращенных к противнику скатах большого массива, когда высшие точки хребта находятся в тылу обороняющегося;

2) оборона районов для удержания административных и экономических пунктов или важнейших центров сообщений при подходе противника от главного хребта вниз по отрогам и долинам;

3) оборона параллельных отрогов в предвидении наступления противника в направлении, перпендикулярном к этим отрогам.

Каждый из этих видов обороны имеет свои особенности. По первому варианту обороняющиеся части имеют большие преимущества:



а) огневые подразделения укрыты в складках командующих высот, имеют дальний обзор и обстрел;

б) возможна организация системы косога и перекрестного огня в несколько ярусов по подступам вероятного наступления противника;

в) сравнительно легко создать труднопроходимые препятствия, используя крутые склоны и обрывы;

г) возможна скрытая перегруппировка резервов, используя складки местности на обратных склонах;

д) возможна организация засад и отдельных опорных пунктов с кинжальным огнем.

К отрицательным моментам этого варианта относятся:

а) большой отрыв строевых частей от своих тылов, так как последние в большинстве случаев должны будут находиться за горным хребтом; это приведет к затруднениям по обеспечению огнеприпасами, техническими средствами и продовольствием;

б) необходимость обеспечения частей на высокогорном склоне теплой одеждой, что в летний период является обременительным.

Во втором варианте (когда обороняющийся занимает нижние части склонов в предвидении наступления противника от главного хребта) имеется полная возможность использовать тяжелую артиллерию и другие громоздкие технические средства борьбы и легче разрешается вопрос обеспечения огнеприпасами и продовольствием.

В этом варианте обороны противник имеет за собой высоты, командующие над местностью, где расположены части обороняющегося. Ввиду этого следует организовать оборонительную полосу на горных отрогах, отдельных высотах и холмах в удалении от обороняемого административного или экономического центра, чтобы обеспечить его от артогня наступающего противника.

Обороняющемуся выгодно организовать на фланговых горных отрогах опорные пункты, которые должны явиться исходными рубежами для контрнаступления с целью перерезать главные пути сообщения противника с тылом, имея в виду, что чем ниже будет спускаться и отдаляться от главного хребта наступающий противник, тем труднее будет ему осуществлять подвоз материальных средств из-за растяжки тыла.

Третий вариант обороны применяется обычно в том случае, когда центр наступления противника предполагается вдоль главной долины, а фланги его направляются через параллельные отроги, идущие от главного горного хребта.

При организации обороны на параллельных отрогах ближайший к противнику горный отрог занимается сковывающими подразделениями, а другой — ударной группой и резервом, если

расстояние между этими отрогами небольшое и не будет препятствий для действий ударной группы.

При этом следует учитывать, что противник главную массу технических средств будет использовать преимущественно вдоль широкой долины, а главный свой удар может направить во фланг.

В этом варианте обороны особое значение приобретает организация системы многоярусного огня по направлению того склона, через который вероятно будет наступать противник, а также устройство заграждений перед линией боевого охранения и перед передним краем обороны.

### **Выбор оборонительной полосы**

Положительными свойствами горной местности с точки зрения организации обороны являются:

- а) широкий кругозор и обстрел сверху вниз;
- б) наличие складок местности для укрытого расположения огневых точек;
- в) возможность организации многоярусной огневой обороны;
- г) наличие крутых склонов и обрывов, которые могут быть использованы обороняющимся и могут быть еще усилены искусственными препятствиями;
- д) возможность скрытой перегруппировки в нужном направлении, используя складки местности.

Наряду с этими выгодными тактическими свойствами организация обороны осложняется:

- а) наличием многочисленных мертвых пространств и подступов, удобных для скрытого подхода и накопления противника;
- б) наличием труднопроходимых пространств (ущелья с обрывистыми горными склонами, горные реки и т. д.), которые создают затруднения для маневрирования ударных групп и резервов обороняющегося;
- в) трудностью подвоза и подачи к обороняющимся подразделениям огнеприпасов, технических средств борьбы и продовольствия.

Полоса местности перед передним краем обороны должна представлять систему препятствий и находиться под фронтальным и косопрямленным огнем.

Успех обороны в горах во многом зависит от расположения пулеметных и артиллерийских огневых средств как в пределах переднего края, так и в глубине оборонительной полосы.

На основании поставленной старшим начальником задачи и своего замысла командир дивизии намечает полковые участки обороны. На направлениях наиболее вероятного движения противника оборонительные участки намечаются по фронту более

узкие; на других — шире. На отдельных возвышенных горных склонах и отрогах, имеющих важное тактическое или оперативное значение, создаются опорные пункты.

Оборонительная полоса должна перехватить все главнейшие пути, идущие от наступающего.

Тщательной разведкой горного хребта определяются все участки местности, которые хотя и не имеют дорог, но допускают просачивание противника.

Оборонительная полоса должна удовлетворять следующим требованиям:

а) широкий обзор и дальний обстрел как перед передним краем, так и между отдельными ротными районами и оборонительными пунктами (круговая оборона);

б) танконедоступность;

в) наличие в пределах оборонительной полосы командующих высот или параллельных горных отрогов, могущих быть занятыми ударными группами и резервами;

г) скрытность расположения живой силы и огневых средств;

д) наличие путей подхода и подвоза к оборонительной полосе с тыла;

е) наличие террасы, плоскогорья или долины для оборудования посадочных площадок и пунктов для сбрасывания с самолетов грузов на парашютах;

ж) наличие крутых склонов и скалистых обрывов, могущих служить препятствиями для противника на подступах к переднему краю обороны;

з) наличие источников пригодной для питья воды.

При обороне горного перевала основное значение приобретают прилегающие и образующие седло перевала высоты. Подступы к ним должны быть тщательно обследованы и обеспечены огнем обороны. На перевале и горных отрогах, окаймляющих подступы к перевалу, должны быть созданы искусственные препятствия (в дополнение к естественным); они должны находиться под перекрестным огнем с прилегающих высот.

Полковой участок создается из ротных и взводных районов обороны.

При умелом выборе местности для обороны подразделений горно-стрелкового полка каждая выделяющаяся возвышенность, складка горного рельефа может явиться опорным пунктом, малоуязвимым со стороны наступающего противника.

Роты и взводы, занимая отдельные высоты, составляют самостоятельные гарнизоны для круговой обороны. Интервалы между ними должны обеспечиваться перекрестным огнем и препятствиями.

## Боевой порядок

Основная оборонительная полоса горной стрелковой дивизии состоит из:

а) сковывающих групп полков — около двух третей их состава;

б) ударных групп и частных резервов полков — около одной трети их состава;

в) дивизионных ударных групп или резервов — до одной четверти состава всех сил;

г) огневых средств усиления.

Дивизия в обороне занимает полосу, в зависимости от характера горного рельефа, по фронту 9—12 км, в глубину 4—6 км.

Горно-стрелковый полк занимает оборонительный участок по фронту 3—6 км и в глубину 2,5—3 км; рота занимает район по фронту 1—1,5 км, в глубину до 1,5 км (схема 9).

Основой обороны в горах является ротный район.

Промежутки между взводными и между ротными районами обороны должны обеспечиваться действительным огнем ручных пулеметов (до 750 м) или действительным огнем станковых пулеметов (до 1 000 м).

В стыках между оборонительными районами, особенно в долинах и ущельях, должны устраиваться заграждения. На отдельных наиболее важных направлениях в промежутках оборонительных районов устанавливаются станковые пулеметы и орудия кинжального действия.

Когда оборона готовится вне соприкосновения с противником, высылаются вперед от полков сковывающей группы передовые отряды в составе от взвода до роты, усиленные пулеметами, артиллерией и инженерно-химическими подразделениями.

Число высылаемых ПО будет зависеть от характера горного рельефа, ширины оборонительной полосы дивизии, количества и состояния путей на подступах к оборонительной полосе.

Удаление ПО от переднего края полосы обороны, в зависимости от характера местности, будет до 8—12 км.

Задачи ПО:

а) заняв наиболее выгодные рубежи, используя естественные и искусственные препятствия, задержать противника, заставить развернуться и выяснить его основную группировку, направление движения, силу и состав колонн;

б) под давлением превосходных сил противника отходить перекатами от одного выгодного рубежа к другому, оказывая огневое сопротивление, устраивая засады с целью внезапного поражения наступающего противника огнем;

в) подвести противника к переднему краю под перекрестный огонь.

ПО (придается горно-вьючная артиллерия, в зависимости от состава ПО, поставленной задачи и характера горного рельефа. Приданной ПО артиллерии необходимо располагаться рассредоточенно по фронту (до отдельного орудия); по подходе к переднему краю оборонительной полосы передовые отряды вливаются в ударные группы своих полков.

Перед оборонительной полосой дивизии располагается боевое охранение. Обыкновенно общая линия боевого охранения намечается командиром дивизии.

Боевое охранение располагается на гребнях отрогов и на возвышенных горных склонах с достаточным обзором всех путей, идущих со стороны противника. Боевое охранение занимает позиции отдельными гарнизонами в виде небольших опорных пунктов, которые устанавливают непрерывное наблюдение в сторону противника, за флангами и по направлению к своим частям. Особое внимание обращается на то, чтобы мелкие партии противника не прошли незаметно, используя пересеченные складками горные склоны. Боевое охранение оборудует свои позиции с хорошим обстрелом. Создаются запасные позиции для маневрирования как по фронту, так и в глубину, на случай упорного сопротивления разведывательных групп и мелких передовых частей противника. Перед позициями создаются заграждения.

Удаление линии боевого охранения от переднего края обороны зависит от характера рельефа на подступах к оборонительному участку полка; обыкновенно удаление боевого охранения— 1—3 км. В том случае, когда перед полосой обороны дивизии на этом расстоянии не окажется удобных пунктов с достаточным обзором (например, ущелье, за ним большой горный отрог, на внутреннем скате которого наблюдение снизу вверх крайне ограничено), боевое охранение выдвигается на высоты на расстояние до 5 км. На такое же дальнейшее расстояние высылается вперед усиленное боевое охранение, когда по обстановке ПО не высылается. Силы и состав боевого охранения, высылаемого полком по каждому отдельному направлению, различны, в зависимости от условий местности и задачи, обычно — от отделения до взвода, усиленных огневыми средствами. Число взводов и отделений, выделяемых в боевое охранение, определяется обстановкой и характером местности. Расположение и действия боевого охранения обеспечиваются артиллерийским огнем с основных позиций оборонительного участка полка. Усиленное боевое охранение поддерживается специально выделенной артиллерией с временных огневых позиций. Во всех случаях желательно придавать отдельные орудия каждому взводу боевого охранения.

В задачу боевого охранения входит: а) своевременно обнаружить наступающего противника, б) решительно противодействовать разведке противника, не допуская ее к полосе обороны;

в) при наступлении передовых частей противника организованным огнем со своих оборудованных позиций заставить его развернуться с целью обнаружить его силы и группировку. При натиске крупных сил противника боевое охранение планомерно отходит в направлении, указанном командиром полка.

На ночь боевое охранение усиливается для выставления дополнительных наблюдательных постов в лощинах и ущельях, имея в виду, что темной ночью в горах лучше видно снизу вверх, чем сверху вниз. Кроме того, в наиболее важных направлениях выставляются секреты. Боевое охранение должно учитывать возможные попытки со стороны противника захватить ночью командующие высоты в районе расположения боевого охранения и быть готовым к их отражению.

В отдельных направлениях в целях упорного сопротивления создаются опорные пункты. Расположение их должно быть тщательно замаскировано. Линия опорных пунктов должна ввести противника в заблуждение, создавая у него впечатление, что это передний край обороны.

Применение инженерно-химических заграждений и на линии боевого охранения и. у опорных пунктов имеет особо важное значение.

Упорное сопротивление боевого охранения и опорных пунктов должно затруднить развертывание передовых частей противника на удобных позициях, огнем и заграждениями измотать и расстроить наступательную способность этих частей. Кроме того, упорное сопротивление обеспечит сбор дополнительных и уточняющих сведений о силах, группировке и направлении главного удара наступающего противника.

На высокогорной местности передний край оборонительной полосы лучше располагать в виде ломаной линии на скатах горных вершин и отрогов, обращенных в сторону противника.

При установлении на скатах горных отрогов системы ротных оборонительных районов и опорных пунктов необходимо стремиться к созданию вдоль долин и ущелий огневых секторов перекрестного и флангового огня пулеметов и артиллерии.

Передний край оборонительной полосы должен в основном проходить на высоте (по отношению к подошве горы), обеспечивающей дальность обстрела стрелкового оружия, возможность наилучшего обстрела косоприцельным огнем мертвых пространств на дистанции действительного ружейно-пулеметного огня и возможность устройства труднопреодолимых препятствий на крутых горных скатах.

Передний край обороны следует намечать на горных склонах с учетом наилучшего использования пулеметных и артиллерийских средств для уничтожения наступающего противника до подхода его к переднему краю обороны. Чтобы создать больше трудностей для наступающего противника на подъемах горных

склонов, передний край обороны должен проходить по возможности над крутыми обрывами на удалении не меньше 200 м от подошвы горы. На полосе горного ската между подошвой горы и передним краем обороны должны создаваться противотанковые и противопехотные препятствия.

В больших горах ротные и взводные районы обороны, а иногда целые полковые участки обороны располагаются на скатах, обращенных к противнику, ниже топографического гребня. На холмистой не высокогорной местности следует избегать занятия топографических гребней во избежание демаскировки.

Вообще начертание переднего края обороны не должно быть шаблонным. Тщательной маскировкой действительных оборонительных построек и созданием ложных стрелковых окопов и препятствий следует вводить противника в заблуждение и скрывать действительную систему обороны.

Внутри оборонительной полосы на высотах создаются отсечные позиции.

Назначение отсечных позиций различно, в зависимости от обстановки и характера местности внутри оборонительной полосы. Наиболее важным их назначением является:

а) обеспечение огнем и заграждениями исходного положения ударной группы или резерва для контратаки противника по каждому намеченному направлению;

б) обеспечение флангов ударной группы при выдвижении ее для контратаки.

Отсечные позиции являются и рубежами для упорного сопротивления отошедших с переднего края обороны подразделений под сильным давлением превосходящих сил противника.

Горное пространство, где будет обороняться дивизия, в большинстве случаев окажется сильно пересеченным ущельями, а горные отроги часто имеют обрывистые склоны. Пути будут обычно только по направлению ущелий, движение же по фронту оборонительной полосы будет затруднено. Чем сложнее горный рельеф, тем больше окажется препятствий для маневрирования ударной группы и резерва дивизии.

Как бы сковывающая группа ни была сильна, она не решает исхода боя. Бой в большинстве случаев будет решаться ударными группами и резервами.

Поэтому успех обороны дивизии будет во многом зависеть от умелого расположения ударной группы и резерва с расчетом нанесения удара противнику в любом и особенно на главном направлении, до выхода его на основной командующий гребень оборонительной полосы.

Наиболее положительные результаты действий ударной группы и резерва достигаются:

а) внезапным нанесением удара во фланги противнику;

б) контратакой с исходного возвышенного рубежа сверху вниз (а не наоборот), чтобы не допустить противника к захвату командующих высот в пределах оборонительной полосы;

в) быстрым передвижением и решительностью действий из-за отдельных вершин или гребней высот;

г) своевременной поддержкой артиллерией, а где условия горной местности позволяют — танками.

Отсюда следует, что ударная группа дивизии должна располагаться на обратных скатах незначительных высот и гребней или укрыто в складках больших хребтов на склонах, обращенных к противнику.

В обоих случаях ударной группой создаются оборонительные рубежи для ведения огня по противнику, ворвавшемуся внутрь оборонительной полосы.

Часто обстановка требует располагать ударную группу расчлененно по фронту за оборонительными участками, по возможности на важнейших узловых путях главных направлений.

Численный состав ударной группы зависит от задачи и характера местности. Например, на главном направлении сложнопересеченной местности часть ударной группы должна быть сильнее — до двух-трех рот с приданной артиллерией, а на второстепенном — слабее, до одной роты с артиллерией.

Резерв дивизии располагается в глубине оборонительной полосы, за одним из оборонительных участков, на наиболее вероятном направлении наступления главных сил противника.

В исключительно редких случаях, когда характер горной местности, достаточная сеть путей и ширина фронта обороны позволяют свободно маневрировать, дивизионная ударная группа и резерв не расчленяются.

Удаление ударной группы дивизии от переднего края — от 3 до 5 км.

Ударные группы и резерв должны в основном располагаться на таком удалении от переднего края оборонительной полосы, которое позволило бы им своевременно подойти в угрожаемые участки обороны.

Для скрытого маневрирования ударной группы и резерва оборудуются пути на обратных скатах горных склонов, обеспечивающих от наземного наблюдения и по возможности от действительного артогня противника.

Распределение сил и средств полка производится не равномерно по всему фронту, а в зависимости от характера занимаемой местности, качества горных путей и задачи.

Наметка распределения сил и средств делается при принятии командиром полка предварительного решения, а уточняется после рекогносцировки оборонительного участка.

В результате рекогносцировки местности определяется:



а) какие пункты местности на участке полка имеют особо важное значение в тактическом отношении и должны быть заняты большими силами;

б) какие пункты могут быть заняты более слабыми силами;

в) на каких участках местности на фронте полка достаточно только перекрестного огня пулеметов и артиллерии;

г) какую особенность представляет местность на подступах к оборонительному участку и на флангах; сможет ли противник использовать рельеф местности для охвата и обхода;

д) где выгоднее расположить ударную группу и резерв; направление контратак;

е) какие пункты должны быть заняты в тылу резервами и ударной группой для ведения огня из глубины расположения через головы подразделений на переднем крае;

ж) какая возможность имеется для устройства искусственных препятствий в дополнение к естественным;

з) особенности местности в отношении организации ПВО, ПТО, ПХО;

и) наличие путей сообщения в складках горного рельефа по фронту и в глубину для маневрирования резерва и ударной группы;

к) какие потребуются работы для постройки окопов, оборудования путей внутри оборонительного участка полка и устройства заграждений.

Принимая окончательное решение, командир полка назначает в сковывающую группу оборонительного участка полка около двух третей состава полка и одну треть в ударную группу и резерв. В последнем необходимо иметь от одной шестой части до четверти состава полка.

Расположение сковывающей группы должно давать возможность вести из глубины обороны многоярусный огонь через головы передовых обороняющихся подразделений и в интервалы между ними, чтобы использовать наибольшее количество огневых средств для нанесения противнику поражения на подступах к переднему краю оборонительного участка.

При обороне на широком фронте за счет сковывающей группы усиливается резерв с целью уничтожения противника, вклинившегося внутрь оборонительного участка.

Взводы пулеметных рот, как правило, придаются стрелковым ротам.

Ударные группы и резервы полков располагаются, в зависимости от характера местности, в складках горных склонов своих оборонительных участков. Располагаться они должны так, чтобы:

а) могли оказать огневую помощь сковывающей группе с возвышенных мест через головы обороняющихся впереди подразделений;

б) были готовы контратаковать противника перед передним краем, на флангах и внутри оборонительной полосы.

Основная задача ударной группы полка:

а) используя момент ослабления наступательной способности противника под сильным воздействием огня обороняющихся подразделений, окончательно добить расстроенного противника внезапной контратакой во фланг перед передним краем обороны;

б) в случае прорыва противника внутрь оборонительного участка нанести ему поражение организованным огнем, по возможности с занимаемых позиций, и решительной контратакой во фланг окончательно его уничтожить, не допуская распространения в глубь оборонительной полосы.

Резерв полка часто имеет решающее значение при отражении вклинившегося противника в глубину оборонительного участка и для контратак противника, охватывающего фланг и тыл оборонительного участка.

При обороне полка в районе одного ущелья выделяется одна ударная группа, которая располагается укрыто на возвышенном горном склоне за одним из флангов обороны или расчлененно за обоими флангами. Если на участке полка два ущелья с горным отрогом между ними, то создаются две ударные группы; располагаются они в укрытых складках по обоим склонам горного отрога.

Резерв полка располагается за одним из флангов или за серединой, на наиболее ответственном направлении оборонительного участка полка.

Оборудованию позиций ударной группы и резерва должно уделяться внимание не меньше, чем переднему краю обороны. Следует выбирать позиции преимущественно с достаточно широким обстрелом через головы и в интервалы передовых обороняющихся подразделений, кроме того, эти позиции должны являться не только удобным исходным пунктом для перехода в контратаку, но и вторым рубежом обороны.

## **Организация системы огня и заграждений**

Система огня организуется в каждом оборонительном участке самостоятельно.

Устройство стрелковых окопов в горах подчинено требованиям организации системы огня. Каждый стрелковый окоп должен быть прежде всего приспособлен для удобства ведения огня по противнику на подступах к переднему краю обороны и для защиты бойцов от настильного и по возможности навесного огня противника.

Расположение стрелковых окопов во взводных и ротных районах обороны крайне разнообразно, в соответствии с характером горных склонов и огневых задач.

Наличие в горах многочисленных мертвых пространств затрудняет ведение фронтального огня. Противодействие передвижениям и накоплению противника за выпуклыми горными склонами или за выступами, а также по ущельям может быть оказано в большинстве случаев только фланговым, косоприцельным, а на некоторых укрытых направлениях кинжальным огнем. Однако это ни в коем случае не означает, что нужно мириться с ограниченной возможностью ведения фронтального огня на ближайших, непосредственно прилегающих к переднему краю обороны подступах. Следует все живые средства располагать так, чтобы свойства каждого оружия были вполне эффективно использованы. Таким образом, огневая система на пересеченной местности в горах должна обязательно предусматривать сочетание фронтального, флангового и косоприцельного огня, чтобы каждая огневая точка и стрелки имели возможность поражать наступающего противника не только перед собой, но и перед фронтом соседнего подразделения.

Организация ротных и взводных районов обороны, начинается с рекогносцировки местности в соответствии с огневыми задачами. Рекогносцировкой устанавливается:

а) какие подступы и на каком расстоянии должны находиться под фронтальным огнем стрелковых отделений и взводов;

б) какие дополнительные направления должны обстреливаться косоприцельным и перекрестным огнем;

в) какие стрелковые и пулеметные подразделения должны подготовить огонь на случай появления противника на гребнях отрогов, высот, при выходе из-за укрытий и т. д.

Пулеметные взводы подготавливают:

а) обстрел важнейших подступов к переднему краю, места стыков;

б) заградительный огонь с замаскированных позиций по рубежам на дальние и средние дистанции;

в) огневую поддержку контратак резерва роты или ударной группы полка;

г) данные для кинжального действия.

Пулеметы для кинжального действия особенно выгодно применять по выходам из лощин, ущелий, рощ и по узким тропам на крутых склонах.

Оружие навесного боя имеет в горах особо важное значение. Минометы, дополняя действия артиллерии на близких дистанциях, используются для уничтожения противника, накапливающегося в укрытых складках местности, которые являются недоступными для оружия с настильной траекторией.

Граната является весьма эффективным средством ближнего пехотного боя против противника, засевшего в укрытых складках перед передним краем обороны. Выгодно забрасывать про-

тивника гранатами сверху (большая дальность броска и значительный эффект действия).

Горный рельеф представляет много удобств при выборе ротных районов обороны с танконедоступными и труднодоступными для пехоты подступами, однако естественные горные преграды могут быть серьезным препятствием для противника лишь при условии усиления их инженерно-химическими заграждениями.

Задачами инженерных частей при обороне в горах являются:

- а) устройство заграждений в полосе ПО;
- б) устройство заграждений в пунктах расположения засад между ПО и боевым охранением;
- в) разрушение дорог, тропинок на путях движения противника;
- г) устройство завалов, камнеметов, подрывы скал для обвалов и сооружение всякого рода искусственных препятствий перед передним краем оборонительной полосы;
- д) устройство заграждений между опорными пунктами вокруг ротных, иногда взводных, районов обороны внутри оборонительного участка;
- е) устройство дорог и троп в направлениях контратак ударных групп и резерва; то же для передвижения артиллерии и танков;
- ж) оборудование площадок для приема грузов, сбрасываемых на парашютах;
- з) организация водоснабжения: устройство и оборудование колодцев, очистка воды (фильтрация) от ила и песка.

В пятикилометровой полосе перед передним краем обороны вероятно будет сосредоточение и развертывание главных сил противника для наступления и атаки.

В пределах этой полосы должно быть обращено сугубое внимание на создание отдельных очагов заграждений на скрытых пространствах — в ущельях, в лесах, и перед командующими высотами на подступах к боевому охранению.

Все виды заграждений должны устраиваться замаскированно, чтобы они являлись неожиданностью для противника.

При удалении боевого охранения больше чем на 2 км от переднего края обороны следует создавать для боевого охранения запасные позиции с заграждениями для противодействия наступающему противнику.

Заграждения должны, кроме содействия максимальному упорству боя на каждом отдельном пункте, обеспечивать по возможности безопасный отход боевого охранения на следующий рубеж (запасную позицию).

Заграждения должны также служить препятствием противнику в занятии высот под командные и наблюдательные пункты.

В полосе действий боевого охранения могут создаваться, в зависимости от характера горного рельефа, противотанковые мин-

ные поля на танкодоступных участках, завалы из стволов деревьев или камней, заграждения из малозаметных и переносных проволочных препятствий в ущельях и долинах.

Перед передним краем оборонительного участка следует увеличивать крутизну ската путем устройства эскарпов, устраивать камнеметы, фугасные и минные поля на танкодоступных направлениях, устанавливать проволочные и другие противопехотные препятствия.

Круговая оборона ротных и взводных районов должна обеспечиваться противотанковыми и противопехотными препятствиями. На танкодоступных склонах по направлениям вероятного появления танков противника следует разрушать дороги, эскарпировать скаты, устраивать противотанковые рвы и завалы.

Заграждения должны применяться со строгим учетом характера местности, возможности использования местных средств, технического оснащения противника (танки, артиллерия), имея в виду, что подвоз инженерных материалов на выючном транспорте очень труден (для перевозки одной тонны инженерного груза требуется 11—12 выюков).

Все виды заграждений и препятствий могут относительно легко преодолеваться, если наступающий не будет поражаться в полосе заграждений огнем обороняющегося.

Система заграждений должна сочетаться с тщательно продуманной организацией системы огня.

### **Особенности использования артиллерии**

Артиллерия в оборонительной полосе располагается рассредоточенной как по фронту, так и в глубину.

Задачи артиллерии ПП:

а) уничтожение наступающего противника на подступах к оборонительной полосе (имея в виду, что обычно противник накапливается в мертвых пространствах);

б) уничтожение (ослепление, подавление) наблюдательных и командных пунктов противника;

в) уничтожение огневых точек противника;

г) поражение дальним огнем частей противника, обнаруженных на узких карнизах, в теснинах ущелий, на переправах через горные реки;

д) борьба с артиллерией противника (если группы ДД нет).

Наиболее эффективным огнем артиллерии в горах является фланкирующий. На ОП батареи и отдельные орудия располагаются исходя из необходимости оказывать взаимную помощь огнем. Для обстрела мертвых пространств следует широко использовать запасные ОП. В том случае, когда с основных ОП не удастся нанести поражение противнику, укрывающемуся за вы-

дающимися складками горной местности, это достигается часто с других ОП, на которые переходят батареи или отдельные орудия. При выборе основных и запасных ОП следует одновременно намечать и оборудовать укрытые пути между ними, используя обратные скаты гор и лощины.

Маневр артиллерии на колесах или выюках часто бывает затруднен пересеченностью горного рельефа. Поэтому артиллерия в горах, как правило, децентрализуется и придается полкам и ротам. В том случае, когда местность позволяет и артиллерии достаточно, часть ее (дивизион) может быть использована в централизованном порядке. Централизованное управление артиллерией в масштабе дивизии возможно как редкое исключение при развертывании боевых действий вдоль широких долин и на плоскогорьях.

Артиллерийская группа ДД в дивизии может быть выделена за счет артиллерии усиления.

Полковая артиллерия придается ротам и используется по-орудийно при стрелковых взводах. При обороне на нормальном фронте батареи дивизионной артиллерии остаются в распоряжении командира полка; при других видах обороны придаются ротам.

Часть батарей и отдельных орудий располагается на ОП замаскированно, по возможности на близком расстоянии от переднего края обороны; некоторые орудия устанавливаются в окопах на линии передовых обороняющихся подразделений. Остальная артиллерия эшелонируется на ОП по глубине обороны, в районах расположения ударной группы или между передним краем и ударной группой.

Дробление батарей по-орудийно и занятие орудиями и батареями огневых позиций расчленению по фронту и в глубину увеличивает упругость обороны, обеспечивает непрерывность огня при случайных колебаниях оборонительного участка и представляет больше удобств для ведения косоприцельного и перекрестного огня по укрытым складкам местности.

Трудноуязвимые (мертвые) пространства в горах могут быть взяты под обстрел:

а) батареями и отдельными орудиями, расположенными в складках горных склонов, обращенных к противнику, или фланкирующим огнем — взаимная огневая артподдержка соседей;

б) гаубичной артиллерией, если по характеру местности она сможет занять ОП в нужном направлении;

в) минометами, приспособленными для перевозки на выюках.

Вообще следует отметить, что в горно-стрелковых соединениях необходимо увеличение числа выючных гаубиц и других выючных огневых средств навесного огня.

Контратаки поддерживаются батареями, находящимися вблизи района действия ударных групп и резервов. Кроме того,

в зависимости от обстановки и характера местности, ударным группам придается артиллерия для сопровождения (поддержки) не только огнем, но и на колесах или выюках.

### Особенности использования танков

Танковые подразделения обыкновенно располагаются в районе ударной группы дивизии (или полка, при причае их полку), если по характеру местности это окажется возможным.

Танки располагаются укрыто от наземных наблюдателей противника и маскируются от наблюдения авиации противника (перекрытия масксетями, расположение танков у крутых склонов, также перекрытых масксетями).

На танкодоступной местности в горах очень выгодно применять танки:

а) для внезапной контратаки противника на подступах к оборонительной полосе путем выхода из-за горных отрогов или скрыто по ущелью во фланг его основной наступающей группировке;

б) для контратаки во фланг вклинившегося в оборонительную полосу противника;

в) для контратаки обходных колони противника;

г) для поражения противника огнем путем внезапного выдвижения танков из-за укрытий в наиболее уязвимых местах оборонительной полосы;

д) в качестве бронированных огневых точек (из-за укрытий, замаскированно).

Контратакуют танки совместно с ударной группой (резервом) и при поддержке огня артиллерии.

Успех действий танков обеспечивается:

а) тщательной разведкой и оборудованием исходных позиций и путей по направлениям контратак;

б) инженерной и технической помощью в наиболее труднопроходимых местах горных склонов;

в) тщательной организацией взаимодействия со стрелковыми частями (подразделениями) и артиллерией.

По направлениям, намеченным для контратаки и маневрирования танков, тщательно изучаются пути, неисправные приводятся в полный порядок, а в некоторых районах, если требует обстановка, прокладываются новые, вполне пригодные для передвижения танков как днем, так и ночью.

Командиры танковых подразделений должны подробно изучить район исходных позиций, район действий, места расположения заграждений и своей артиллерии. Следует заблаговременно наметить расположение пунктов технической помощи и установить порядок пополнения огнеприпасами и горючим.

## Особенности организации боевого обеспечения

Успех обороны горно-стрелковой дивизии в горах во многом зависит:

а) от заблаговременного получения данных о силе, месте нахождения противника, о его группировке и направлении движения;

б) от боевого обеспечения не только с фронта, но, что не менее важно, флангов и тыла;

в) от правильной организации ПВО, ПХО и ПТО;

г) от организации непрерывного и тщательного наблюдения за противником (перегруппировки, характер действий и состояние наступающего противника).

Обнаруженная авиацией группировка противника изменяется в большинстве случаев медленно, в зависимости от крутизны горных склонов и наличия оборудованных проходов. Авиация должна вести регулярное наблюдение за движением и действиями противника, начиная с дальних расстояний.

Активным средством боевого обеспечения является наземная разведка. По данным авиационной разведки наземная разведка уточняет наличие и состав колонн противника в каждом ущелье, по каждому направлению. Наземная разведка, обнаружив противника, не должна упускать его из вида. Пользуясь командующими высотами обследованной (изученной) местности, разведорганы ведут скрытое наблюдение не только за передовыми частями противника, но и в глубине его расположения, сосредоточивая свое внимание на направлении движения главных сил противника. В то же время разведорганы не должны упускать из виду тех участков сложнопересеченной местности, где (независимо от степени проходимости) противник может незаметно накапливаться с целью захвата командующих высот или для выхода во фланг обороняющегося.

Дивизия в обороне ведет наземную разведку разведывательными отрядами и отдельными разведывательными подразделениями (взвод, отделение).

Сила и состав разведорганов зависят от удаления противника, характера местности и задачи.

При удалении противника от одного до двух переходов РО выбрасывается по каждому направлению наиболее вероятного движения противника; состав РО — до одной стрелковой роты, каввзвод, пулеметный взвод, взвод артиллерии, химики, саперы и технические средства связи. Удаление РО от переднего края обороны — до 20 км.

При подходе противника до полуперехода, когда РО войдет в соприкосновение с противником, РО высылается на отдельные направления в меньшем составе: до одного стрелкового взвода, усиленного 1—2 пулеметами, орудием, химиками, сапе-



рами и техническими средствами; удаление его — до 8 км от переднего края оборонительной полосы.

Ночью, помимо постоянного наблюдения за противником, разведка стремится незаметно проникнуть в глубь его расположения, внезапно, бесшумно захватить в плен солдат разведывательных или охраняющих органов противника и выяснить, что делает противник.

В зависимости от обстановки, кроме ежедневных разведывательных поисков, следует периодически вести разведку боем сравнительно сильным разведывательным органом (стрелковая рота) при поддержке артиллерии и пулеметов.

Такая разведка боем обыкновенно практикуется в период подготовки противника к атаке; цель ее — уточнить данные о его группировке, иногда — сорвать его атаку. При разведке ночью боем очень важно захватывать ближайшие наблюдательные и командные пункты противника; здесь обычно можно захватить документы и наблюдателей, что может дать много ценных сведений.

Разведка боем поддерживается артиллерией и станковыми пулеметами; огонь открывается по определенным целям по заранее установленным сигналам разведчиков.

## ПВО

Особенностью ПВО в горах является тщательное применение войск к складкам горной местности с использованием для маскировки теневых сторон крутых склонов, леса, кустарника и искусственных масок под фон окружающей поверхности (скал, валунов, растительности и т. д.).

Основными активными средствами ПВО при обороне являются: зенитная артиллерия и запасные пулеметы, взвод пулеметной роты от каждого полка, три стрелковых отделения от каждой роты (по одному отделению от взвода) и все снайперы.

Создается широкая сеть постов и дозоров ВНОС. Посты ВНОС устанавливаются на высших точках местности в районе расположения органов общевойсковой разведки ПО, боевого охранения, штабов и в тылу до 5 км от расположения ударных групп; тыловые органы выставляют также посты ВНОС.

На горных склонах, покрытых лесом и высокой травой, часто вспыхивают пожары от разрыва авиабомб, артснарядов, дымовых шашек и даже от неосторожно брошенной папиросы. Огонь быстро распространяется на большой площади и создает иногда тяжелое положение для обороняющейся части, особенно в момент наступления противника. Поэтому на местности, где возможно возникновение пожара, следует принимать особые меры против небрежного обращения с огнем; следует устанавливать постоянное наблюдение за площадью, опасной в пожарном от-

ношении, назначать дежурные подразделения для ликвидации пожара; заблаговременно наметить на случай пожара запасные позиции и пути с учетом направления ветра.

### ПХО

В мероприятия по противохимической обороне входит:

- а) организация регулярного метеорологического наблюдения;
- б) организация непрерывного химического наблюдения и разведки в ущельях и на горных склонах в районах наиболее вероятного использования ОВ противником;
- в) устройство газоубежищ в складках горных склонов с учетом направления господствующих ветров;
- г) устройство запасных позиций для тех подразделений, которые находятся в опасных в отношении возможности заражения пунктах;
- д) наблюдение за постоянной готовностью к быстрому использованию индивидуальных средств противохимической защиты;
- е) подготовка всех необходимых средств для ликвидации последствий химического нападения противника.

Непрерывное химическое наблюдение и разведка обеспечиваются включением химиков в состав разведывательных органов, ПО и боевого охранения; в ротных районах обороны устанавливаются посты химического наблюдения.

Посты химического наблюдения по возможности объединяются с постами и дозорами ВНОС

Для ликвидации последствий химического нападения заблаговременно готовятся обмывочные пункты в местах расположения ротных и полковых пунктов медпомощи и дегазационные команды с дегазационными средствами.

Принимаются меры защиты от ОВ продфуража и источников воды.

### ПТО

На танкодоступных участках обороны создаются противотанковые препятствия (увеличивается крутизна скатов перед передним краем обороны; устраиваются эскарпы и контрэскарпы как перед передним краем, так и внутри оборонительного участка на вероятных направлениях появления танков противника; на скалисто-каменистых скатах устраиваются камнеметы и завалы). Для усиления естественных препятствий следует применять малозаметные препятствия — мины и фугасы.

Противотанковые орудия располагаются в ротных и взводных районах обороны замаскированно. Для противотанковой борьбы используются также орудия ПА и дивизионная артиллерия.

На танкодоступных узких проходах (дорога, русло ущелья, лощина с небольшой крутизной и т. д.) выгодно организовать

пулемётный огонь по щелям, а бронебойными пулями - по уязвимым частям танков.

Для уничтожения пехоты, следующей за танками, в ограниченных танкодоступных проходах располагаются замаскированные кинжальные станковые пулеметы. Вблизи танкодоступных проходов, используя пересеченные складки горных склонов, укрыто располагаются гранатометчики.

Стрелковые подразделения, тщательно применившись к горным складкам, направляют всю мощь своего огня на близких дистанциях (до 400 м) по пехоте, стараясь в полосе созданных препятствий отделить ее от танков противника и нанести ей сильное поражение.

Горный рельеф при умелом его использовании представляет возможность организовать ПТО в каждом ротном и взводных районах обороны.

### **Особенности управления**

Окончательное решение по организации обороны командир дивизии принимает после рекогносцировки оборонительной полосы и участков местности, где намечено возвести заграждения.

В целях выигрыша времени рекогносцировка пересеченной местности производится двумя-тремя группами штадива под общим руководством командира дивизии.

Параллельно с рекогносцировкой командира и НШ дивизии должны работать и рекогносцировочные группы стрелковых полков, а также специальных родов войск.

В состав общевойсковых рекогносцировочных групп должны входить и ответственные представители специальных родов войск.

На рекогносцировке старший войсковой начальник уточняет свое предварительное решение, дает конкретные указания командирам подчиненных ему и приданных частей; устанавливает задачи специальным родам войск.

При расположении дивизии на сложнопересеченной местности некоторые части и подразделения могут оказаться оторванными друг от друга труднопроходимыми препятствиями, и командование дивизией не всегда может рассчитывать, что ему постоянно удастся влиять и непосредственно руководить всеми частями, расположенными на оборонительных участках. В этом случае управление децентрализуется. Каждый командир части (в отдельных случаях и командиры рот), исходя из поставленной старшим начальником задачи, должен проявлять инициативу и принимать ответственные решения самостоятельно, в соответствии со сложившейся обстановкой, для достижения общей цели.

Взаимодействие частей в условиях горной пересеченной местности может быть с успехом осуществлено лишь при правиль-

ном использовании местности обороняющимися частями и подразделениями и при условии, что командир каждого подразделения и части будет действовать со всей решительностью, добиваясь во что бы то ни стало выполнения поставленной ему задачи.

Управление должно быть гибким и решительным. Командир и его штаб должны находиться на решающем направлении, ближе к передовым частям, но в таком расстоянии, чтобы бой этих передовых частей по возможности не нарушал системы управления. Удаление основного командного пункта командира дивизии будет обычно от переднего края обороны в 3—5 км, в зависимости от характера местности.

Наблюдательный пункт командира дивизии располагается невдалеке от оперативной группы КП на высших точках горного рельефа с широким обзором местности, в районе наиболее тактически важного участка обороны.

Когда с основного наблюдательного пункта командира дивизии горные складки в нужном направлении недостаточно просматриваются, создаются дополнительно передовые и боковые НП.

Следует обращать особое внимание на маскировку КП, если он располагается на командующей высоте. Лучше основной КП располагать в складках местности, не имеющих демаскирующих признаков. Обычно в этом случае обзор бывает менее широк, поэтому нужны будут дополнительные КП для просмотра отдельных направлений. Следует создавать и запасные КП.

Командный пункт командира полка располагается в 2—3 км от переднего края, на наиболее ответственном направлении оборонительного участка полка.

Планомерность и непрерывность управления зависят от бесперебойной работы органов связи.

Командир полка ввиду трудности управления ротными районами обороны и огневыми средствами усиления, часто расположенными на широком пространстве или изолированными труднопроходимыми горными преградами, должен будет часто предоставлять подчиненным командирам вести боевые действия самостоятельно. Однако командир полка должен так наладить связь и наблюдение, чтобы знать все, что происходит на участке полка и во-время и в нужном месте ввести в бой ударную группу и резерв и маневрировать огневыми средствами усиления (маневр траекториями и колесами).

Чтобы заранее знать наиболее слабые пункты оборонительного участка, командир полка и штаб детально изучают еще в период производства оборонительных работ сильные и слабые стороны каждого ротного и взводного района обороны (сила огня, степень надежности укрытий от пехотного и артиллерий-

ского огня противника, обеспеченность противопехотными и противотанковыми препятствиями).

Когда обстановка позволяет, следует в стрелковых окопах оставлять только дежурные подразделения; остальным предоставляется отдых. Устанавливается строгий порядок занятия убежищ (укрытых от огня противника мест) и выхода по тревоге. Свойства горного рельефа позволяют располагать большую часть подразделений и материальную часть укрыто (например, в период артподготовки противника) и быстро занимать стрелковые окопы (огневые позиции) для уничтожения атакующего противника.

Гибкость управления выражается в быстром реагировании на изменения в обстановке, правильном маневрировании живыми силами и огневыми средствами, используя обратные скаты и пересеченные складки местности для скрытого передвижения и своевременной помощи огнем и ударом живой силой в решающий момент на решающем направлении (при удержании важной командующей высоты или перевала).

Стойкость и упорство оборонительного боя во многом зависят от регулярного обеспечения боеприпасами, продовольствием и пр.

При ведении подвижной обороны полки по указанному командиром дивизии направлению совершают отход перекатами от одного горного рубежа к другому.

Рубежи избираются заблаговременно на удалении 3—5 км один от другого. Каждый оборонительный рубеж должен иметь дальний обзор и хороший обстрел, наличие препятствий на подступах к переднему краю и укрытые складки за гребнем рубежа для незаметного отрыва от противника.

Отход на каждом оборонительном участке производится по-ротно, по заранее намеченным путям.

При сильном давлении превосходящих сил противника первым рубежом сопротивления будет оборонительный район обороны ударной группы и резерва.

Отрыв от противника очередных отходящих рот делается под прикрытием огня артиллерии и соседних рот. Отход совершается скрытно. Для введения противника в заблуждение каждая рота, отходя, оставляет в районе обороны роты три-четыре стрелковых отделения, усиленных станковыми пулеметами, которые ведут огонь по противнику до выхода роты из зоны действия огня противника или до выхода ее на намеченный тыловой рубеж.

Пулеметная рота и артиллерия отходят на тыловые ОП также перекатами, по-взводно, а приданные ротам взводы артиллерии — по-орудийно, с таким расчетом, чтобы ведение огня по важнейшим целям, препятствующим планомерному отходу очередных рот, не прекращалось.

На непрерывную связь артиллерии со стрелковыми подразделениями, на четкость взаимодействия между ними и на организацию обеспечения флангов командиры полков и штабы должны обращать особое внимание.

Последними отходящими ротами с помощью инженерных подразделений разрушаются узкие пути и устраиваются в намеченных районах заграждения.

На подступах к очередным рубежам подвижной обороны устраиваются заграждения заблаговременно; оставляются проходы для отходящих рот и артиллерии.

Тыловые органы отводятся в новые районы расположения первыми, заблаговременно, чтобы не создавать затруднений отходящим боевым подразделениям.

На каждом оборонительном рубеже войска, упорно сопротивляясь, наносят противнику с выгодных горных позиций поражение, принуждают его к разворачиванию, изматывают силы на преодоление естественных препятствий, усиленных заграждениями и обстреливаемых всеми видами огня и, не доводя дела до решительного столкновения с противником, отходят на последующий оборонительный рубеж. На танкодоступных пространствах в горах для прикрытия отходящих рот и артиллерии применяются и танки.

### **Особенности обороны ночью**

Темнота ночи в горах усложняет оборону, особенно на сложнопереесеченной местности. К оборонительным действиям ночью следует особо тщательно подготовить части и подразделения до наступления темноты.

Противник, пользуясь темнотой и пересеченными складками местности, будет пытаться незаметно подойти к переднему краю обороны и атаковать отдельные пункты с целью захвата командующих высот или горных отрогов, имеющих решающее тактическое значение для развития действий днем.

Подготовка к отражению и уничтожению противника ночью заключается в следующем:

1. Изучив засветло все подступы к оборонительной полосе, следует определить, какими огневыми средствами возможно наиболее выгодно нанести поражение наступающему противнику по определенным направлениям (перед фронтом, вправо, влево), по которым ему лучше всего будет подходить в темноте.

В соответствии с этим производится перестановка (если нужно) огневых средств на ночные ОП засветло, причем всякие передвижения не должны быть видны со стороны противника.

2. Определяются расстояния до отдельных четко заметных скал, гребней высот, ущелий и т. п. местных предметов. Производится, если обстановка позволяет, пристрелка, Пристрелка

ведется со строгим соблюдением маскировки. Чтобы избежать демаскировки огневых средств, расположенных на ночь, к пристрелке следует прибегать только при крайней необходимости.

3. Ударные группы, резервы, артиллерию, танки и другие огневые средства следует располагать с учетом рельефа местности и реальных возможностей для нанесения поражения противнику огнем и контратакой. Устанавливаются ориентиры и изучаются пути для ночных передвижений, вызываемых боевой обстановкой.

4. Организуются на ночь разведка, наблюдение и охранение.

5. Устанавливаются порядок и очередность занятия подразделениями окопов (огневых позиций), отвода их в блиндажи и другие укрытия; устанавливается порядок выхода всех по тревоге к бою и т. д.

6. Устанавливаются сигналы к бою, переносу и прекращению огня.

7. Особое внимание уделяется расположению пулеметов и орудий кинжального действия.

8. Организуются освещение прожекторами и светящимися ракетами подступов к оборонительной полосе.

### **Особенности обороны зимой**

Глубокий снег, морозы и снежные бури в горах создают тяжелые условия для войсковых частей. Снежный покров увеличивает препятствия на горных склонах для передвижения, действий войск и в отношении использования технических средств борьбы. Зима затрудняет проведение оборонительных работ, маскировку, маневрирование.

В горах население редкое и населенных пунктов очень мало. Поэтому войскам в оборонительной полосе приходится оборудовать жилища самостоятельно.

При обороне в горах зимой необходимо:

а) устраивать пещеры и бараки, где бойцы могут обогреться и отдохнуть;

б) обеспечивать бойцов теплой одеждой, лыжами или снегоступами, регулярным питанием, горячей пищей и чаем;

в) обеспечивать мелкие подразделения, выполняющие специальные задания (наблюдатели, разведчики и органы охранения), топливом и индивидуальными грелками;

г) устраивать стрелковые окопы и ОП на горных склонах таким образом, чтобы было возможно нести боевую службу в независимости от колебаний зимней температуры и атмосферных условий (сильный снегопад, ветры, снежные бураны). Необходимо также предусмотреть возможность отвода бойцов по очереди для обогревания в пещерах и блиндажах,

Во избежание обмороживания и заболеваний необходимо особое внимание уделять санитарно-гигиеническим условиям и быту бойцов.

Наряду с профилактическими мероприятиями должно быть обращено серьезное внимание на организацию медицинской помощи, своевременной эвакуации больных и раненых в лечебные органы, расположенные в более благоприятных условиях.

Зимой должны быть предусмотрены два варианта боевого порядка: 1) для оборонительных действий в полном составе частей и подразделений, когда обстановкой потребуются отражение и уничтожение наступающего противника, и 2) для постоянного расположения в опорных пунктах небольшими гарнизонами на наиболее ответственных направлениях, перехватывающих главные пути вероятного наступления противника.

Зимние условия представляют возможность на подступах к оборонительным районам создавать дополнительные виды препятствий—искусственное покрытие льдом горных крутостей, устройство снежных обвалов.

На случай маневрирования по горным склонам все части должны быть обеспечены лыжами, а на сложнопересеченной местности снегоступами и ледорубами (облегченными киркомотыгами). Для перевозки вручную станковых пулеметов требуются салазки из лыж, а для орудий—специальные сани.

Очень важно иметь в составе каждой горной части хорошо натренированных альпинистов, из которых должны создаваться специальные разведывательные и стрелковые подразделения, которые смогут относительно быстро разрешать отдельные боевые задачи на сложнопересеченной местности зимой.

Зимой на сложнопересеченной местности в горах живая связь из-за постоянных снежных заносов, обвалов и обледенения горных склонов сильно затрудняется. Поэтому в пределах оборонительной полосы необходимо оборудовать рокадные для сообщения с тылом пути, которые должны периодически очищаться от снега.



## *Глава 8*

# **Снаряжение горных частей**

Трудности передвижения в горах вызывают большую затрату энергии. В целях наибольшего сохранения сил бойцов и восстановления затраченной ими энергии необходимо уделять особое внимание пригонке обмундирования, специальному снаряжению бойцов и организации питания.

Обмундирование должно быть просторно и мягко, чтобы не стесняло движений и не вызывало потертостей. В то же время обмундирование должно защищать бойца летом от солнечных лучей, а зимой от морозов и снега. Немаловажное значение имеет норма нагрузки бойца в горах. При тяжелом снаряжении боец естественно становится малоподвижным, особенно на крутых горных склонах. Боец должен быть не носильщиком груза, а подвижным стрелком, могущим большую часть своей энергии направить для действий в маневренном бою.

### **Вещевое довольствие**

Головные уборы. Панама хорошо защищает от солнца; она для горных условий имеет преимущества перед фуражкой. При аккуратной пошивке и пригонке панамы вполне пригодна для носки в горных и степно-пустынных районах.

Пилотка совершенно не защищает лба от горячих солнечных лучей, что особенно важно при температуре выше 20°. Голова в этих условиях быстро заболевает. В пилотке при ярком солнечном свете трудно смотреть вдаль.

Стальной шлем тяжел. В жаркую погоду он сильно раскаляется от солнечных лучей; иногда получают ожоги ушей; непосредственно у темени создается чрезвычайно высокая температура. Необходимо в стальной шлем внести конструктивные поправки.

Суконный шлем является хорошим головным убором для зимнего периода и для лета на высокогорной местности.

На высокогорной местности, где бывает резкое понижение температуры к ночи, для утепления головы необходимо иметь легкий вязаный полушлем.

**Летнее обмундирование.** Летнее обмундирование из тканей существующего типа соответствует своему назначению. Максимальный срок носки летнего обмундирования в горах 3-3,5 месяца, стойкость в носке без ремонта — до одного месяца. На высокогорной местности летнее обмундирование недостаточно защищает бойца от низкой температуры и ветра, особенно при влажной погоде. В таких районах необходимо иметь теплое белье.

**Суконное обмундирование.** При наличии летнего теплого белья потребности в суконном обмундировании летом в горах не имеется; зимой — оно обязательно.

В районах с колючей растительностью суконное обмундирование желательно иметь и в летнее время, еще лучше кожаные шаровары.

На летний период наиболее удобной верхней одеждой в горах могут быть ватная куртка для носки при пониженной температуре и плащ для защиты от атмосферных осадков. Для укрывания во время отдыха необходимо одеяло.

Куртка и одеяло весят вместе около 3 кг, вес шинели же — 3,5 кг.

В зимний период необходим полушубок; он является отличным утепляющим средством и по своему покрою удобен при передвижении по горным склонам.

Шинель в качестве верхней одежды в горах неудобна. При подъемах на гору полы шинели попадают под ноги, а при спуске шинель волочится по земле, стесняя движения бойца. В сырую погоду на полы шинели налипает много грязи.

Ватные шаровары существующего образца для носки в горах непригодны. При подъемах и спусках они часто рвутся в шаг.

Ватные шаровары для горных частей по покрою должны быть простыми и просторными, чтобы не связывали свободу движения при разнообразных положениях.

**Обувь.** К основным видам обуви бойца в горах относятся: ботинки, сапоги, валенки. Горный ботинок должен быть на низком каблуке и на прочной подошве особой конструкции. Для увеличения цепкости ног при движении по горным склонам и в целях удлинения срока носки следует подошву и каблук ботинка обивать гвоздями с полукруглыми шляпками.

В условиях горной местности обмотки быстро разматываются и представляют много неудобств при движении по скалистым горным склонам и в местах, покрытых колючим кустарником. Вместо обмоток в горах нужны гетры. Лучше всего шить парусиновые гетры на подкладке корд. Гетры из бумажного материала для боевой обстановки непригодны.

Сапоги лучше защищают ноги от воды при переправах через реки, от снега, при движении по сугробам и ледникам, от щебня и песка, но в жаркую погоду в сапогах труднее передви-

гаться, чем в ботинках с гетрами, так как ноги в сапогах сильно потеют.

В зимний период для разведывательных и охраняющих подразделений, а также для пунктов медицинской помощи на время сильных морозов и снежных буранов необходимо иметь валенки.

На время отдыха на больших привалах и на ночлеге очень полезно иметь туфли, летом — кавказского образца, а зимой — войлочные (валяные). Мягкие валяные туфли имеют большое значение зимой для отепления ног ночью, когда сырую обувь необходимо снимать во избежание обмороживания ног.

При ночевках на высокогорной местности в летнее время для отепления ног необходимо иметь теплые портянки. Боец в горах должен иметь две пары портянок, носимые одновременно, для внутренней обертки из саржи и для второй обертки из холста или бумази. Этого комплекта портянок должно быть две смены.

Кроме того, для отепления ног на ночевках должна быть еще одна пара суконных портянок, а лучше — шерстяных чулок.

Потребность в когтях на подошвах возникает при переходах по ледникам, а зимой по обледенелым склонам. Четырехшиповые когти, наиболее простые, прикрепляются к подошве под изгиб ступни. При движении по крутым склонам они часто вывертываются из-под ступни набок, поэтому требуется ставить ногу осторожно, чтобы внезапно не сорваться. Шестишиповые когти являются более надежными, так как прикрепляются ремнями ко всей подошве и к каблуку.

Нательное белье. В горах летом температура днем высокая; бойцы сильно потеют; ночью же температура понижена, иногда очень резко. Поэтому необходимо для предохранения от простуды белье, особенно рубашку, на ночь сменять. В межгорных долинах с лессовой почвой благодаря большой пыли потное белье быстро загрязняется. В носимом запасе необходимо иметь не меньше двух пар белья.

На высокогорной местности, особенно в альпийской зоне, при резком колебании температур и летом нужно теплое белье.

Обыкновенно это белье надевается только на ночь на время сна, чтобы обеспечить от простуды, а днем хранится в ранце.

## **Снаряжение**

На сложном горном рельефе, где затрачивается много сил на преодоление препятствий и на переходы по крутым склонам, общеармейское снаряжение по своей конструкции и порядку пригонки является непригодным.

Горное снаряжение должно состоять из боевого и хозяйственного (предметов продовольственного и вещевого обеспечения).

**В боевое снаряжение необходимо включить следующие предметы:**

1) поясной ремень	1
2) кожаные подсумки	2
3) запасные патронные сумки	2
4) гранатная сумка	1
5) шанцевый инструмент в чехле	1
6) фляга в чехле	1
7) противогаз	1

Первые пять предметов боевой части снаряжения должны располагаться на поясе, а фляга и противогаз надеваются через плечо поверх всего снаряжения (боевого и хозяйственного).

Хозяйственное снаряжение должно состоять из ранца с широкими наплечными лямками достаточного объема для укладки продовольствия, верхней одежды и полотнища-палатки, приторачиваемых к ранцу.

Вес всего снаряжения должен распределяться в основном на плечи и на верхнюю часть бедер, чем достигается более правильное и равномерное распределение нагрузки.

Плечевые лямки должны прикрепляться к поясному ремню с помощью металлических крючков и вспомогательных ремней.

Ранцы должны быть из прочного и непромокаемого материала.

Ассортимент предметов, носимых бойцом, должен быть сведен до минимума, необходимого в походной и боевой обстановке, с учетом особых требований специальных служб: связи, химической, саперной и т. д.

Хозяйственная часть снаряжения должна быть скомплектована так, чтобы во время остановки на малый привал или при сбрасывании ранца для действий на крутых горных склонах можно было быстро и легко отделить хозяйственную часть снаряжения от боевой.

В школах в войсковых частях необходимо ввести в программу обучения порядок укладки вещей, пригонки снаряжения и правила пользования по определенно выработанной системе, чтобы каждый отдельный предмет, как, например, гранаты, шанцевый инструмент, противогаз и т. д., быстро к умело отделялся.

**Ледоруб.** При переходах по горным склонам требуется постоянная опора рукой на альпеншток, чтобы облегчить перенос ноги на подъеме и перемещение туловища с тяжелым снаряжением в устойчивом положении. На спусках альпеншток должен служить опорой для сохранения равновесия и в некоторых случаях тормозом при движении вниз по сыпучим крутым склонам и по скользким ледниковым скатам.

Часто приходится бойцам оборудовать тропу или высекать на обледенелом склоне ступеньки, особенно осенью, весной и зимой. Для этой цели только альпенштоки, т. е. палки с железными наконечниками, недостаточны. На основании многолетнего опыта мы пришли к заключению, что наилучшим средством, обеспечивающим передвижение по крутым, обледенелым фирновым склонам и ледникам, является ледоруб.

Чтобы не увеличивать число предметов горного снаряжения и вес нагрузки бойца, но в то же время обеспечить бойца универсальным шанцевым инструментом, необходимо снабжать горные части ледорубами со следующими изменениями в отношении ледорубов обычного туристского типа: лезвие киркоматыги должно быть из неломкой стали; головка ледоруба должна быть массивнее туристского ледоруба, иметь большую прочность при использовании для устройства пути; черенок с железным наконечником должен быть также прочнее; на лезвие ледоруба следует сделать кожаный чехол, носится ледоруб на поясе черенком вверх (рис. 1).



Р и с. 1. Ледоруб.

Очки-консервы. Долголетний наш личный опыт и опыт туристских организаций подтверждает, что при действии в горах, покрытых снегом, обязательно требуются очки со стеклами желто-зеленого цвета. Очки-консервы с кожаной оправой в жаркую погоду вызывают сильное потение вокруг глаз и помутнение стекол. Открытые очки недостаточно предохраняют от пыли и песка в ветреную погоду и от ярких лучей солнца. Необходимо иметь на снабжении горных частей очки-консервы с дымчатыми и желто-зелеными стеклами в мелкосетчатой оправе, в прочном футляре. Носятся они в ранце. Без футляра очки быстро портятся. Сдвигать очки на головной убор не следует, так как блеск стекол в солнечные дни является демаскирующим признаком.

Для стрельбы в очках-консервах необходима предварительная тренировка. Без тренировки меткость стрельбы весьма незначительна.

Походные палатки. В боевой обстановке редко представляется возможным расположиться по квартирам, так как в аулах, летовках и зимовках жилых построек встречается мало, да они и маловместительны.

В жаркие солнечные дни при стоянке на месте палатка защищает от солнечных лучей и может служить средством маскировки в индивидуальных (наблюдатель, дозор) и ячейковых окопах от воздушного противника.

В дождливых районах с сильными ветрами и на высокогорной местности с частыми снежными бурями настоятельно требуется палатка для защиты от атмосферных осадков.

Личный наш опыт походов на высокогорной местности приводит к выводу о необходимости замены старых полотнищ для устройства палаток плащом-палаткой (фото 34).

Плащ-палатка в сравнении со старыми полотнищами имеет следующие преимущества:

- конусообразная форма дает возможность легко выбрать небольшую террасу на горном склоне для установки палатки;

- конусообразная форма палатки делает ее более устойчивой при ветре;

- может быть использована как верхняя одежда (плащ), надеваемая поверх ватной куртки, а зимой на полушубок.

Плащ-палатка должна быть простой конструкции для быстрой установки и разборки;

- не стеснять движений бойца при пользовании ею как плащом;

- должна быть приспособлена для установки в качестве палатки на группу или отделение любого состава (на 3, 5, 7 и 9 человек);

- материал должен быть прочен и водонепроницаем.

Наряду с плащом-палаткой были проделаны опыты и с двухскатными палатками туристского образца (полудатская). Эта палатка имеет полотняный пол, что имеет большое значение при расположении на мерзлой или сырой земле или на ледниках. Помещаются в ней 3 человека. Проста, но удобна для отдыха.

Грелки. Зимой (а на высокогорной местности и летом) часто возникает потребность согреться; начинается хлопанье руками, бег на месте и т. д. Внимание в это время ослабляется. При исполнении ответственных обязанностей часового, подчаска, наблюдателя, разведчика требуются напряженная внимательность и маскировка. Каждый шорох в горах слышен издалека. Чтобы обеспечить большую бдительность и предотвратить демаскировку, необходимо лицам, назначенным в разведку, охранение и на другие ответственные обязанности, выдавать, кроме теплых перчаток, которые должны быть у всех бойцов, специальные грелки.

Эти грелки представляют собой металлические коробочки (в виде портсигаров), внутрь которых укладываются долго тлеющие угли специального приготовления. Чтобы не обжигать руки, следует держать грелки в специальных суконных чехлах.

Спальный мешок должен удовлетворять следующим требованиям:

- а) быть непромокаемым, так как приходится часто ложиться на сырую, мерзлую землю, иногда под дождем и снегом;
- б) достаточно теплым, чтобы не требовалось одеяло;
- в) не тяжелым;
- г) простого покроя;
- в) в головной части должен быть сшит с трех сторон и надеваться на голову в виде капюшона;
- д) под головой иметь помещение для предметов, подлежащих укрытию от влаги и мороза.

Рекомендуется иметь резиновую подушку, которая по весу не тяжела и в спальном мешке укладывается очень удобно.

Веревка как вспомогательное средство необходима при движении по крутым скалистым склонам, по ледникам, при преодолении очень крутых, покрытых дерном скатов и осыпавшихся склонов, а также при движении через ледниковые и мореновые щели.

В горно-стрелковых подразделениях необходимо иметь по две 8-метровые веревки на каждое стрелковое и пулеметное отделение для использования при движении по крутым горным склонам и для поддерживания на крутых спусках вьюков и вьючных животных.

На конце каждой веревки должны быть крючки с зацепками (защелками) для зацепливания за трок вьюка.

На каждый стрелковый и пулеметный взвод необходимо иметь одну 25-метровую веревку с кольцом. Эта веревка натягивается в виде перил при переправах вьючного обоза через горные реки и на опасных крутых скатах.

Горная веревка должна быть из пеньки, толщиной в 12—14 мм, большой прочности.

**Шанцевый инструмент.** Малая лопата в горах имеет меньше значения, чем на равнине. Каменистый грунт требует большего процента облегченных киркомотыг и больших саперных лопат, не меньше четырех на взвод, перевозимых во взводных вьюках. Усовершенствованный ледоруб, как указано выше, может являться и шанцевым инструментом легкого типа.

**Фонарь.** В горных условиях фонари необходимы. В ущельях бывает очень темно. В лесу, среди больших камней, при спуске с крутого или малоизвестного обрыва иногда требуется освещение. Фонарь необходим и во время переправ через реки и т. п.

Фонарь должен быть легким, небольшого размера, чтобы его было удобно держать в руках; дном фонарь прикрепляется к вьюку; он должен быть прочным, чтобы при падении не портился, и иметь специальные щитки для маскировки огня. Желательно, чтобы этот фонарь по своей конструкции мог быть использован для оптической сигнализации.

## Глава 9

# Продовольственное снабжение

## Горный паек

Горный паек должен обеспечивать полное восстановление затраченной организмом энергии. Продукты должны быть наиболее питательны и портативны, учитывал трудности подвоза в горах.

Калорийность пайка должна быть не меньше 4 500—5 000 калорий.

Ассортимент круп должен быть разнообразным.

Овощи в горах, как правило, приходится давать в сухом виде; но если по обстановке окажется возможным, сухие овощи следует обязательно заменять свежими; качество сушеных овощей должно быть высоким, ассортимент разнообразным.

Состав горного пайка рекомендуется следующий:

№ п/п	Наименование продукта	Норма в г	Заменяющий продукт	Норма замены в г	Примечание
1	2	3	4	5	6
1	Хлеб 96%, пшеничный .	1 000	Галеты	700	Только для варки
2	Мясо . . . . .	350	Конское мясо	435	
3	Животные жиры . . . .	20	Курдючное сало свежее	20	
4	Топленое масло . . . .	40	Не заменяется		
6	Гречневая крупа . . . .	40			
6	Перловая . . . . .	40			
7	Горох лущеный . . . .	20	Допускается только взаимная эквивалентная замена		
8	Пшенная крупа . . . .	30			
9	Рис . . . . .	40			
10	Овсянка . . . . .	10			
11	Макароны . . . . .	20			
12	Картофельный суп (из сушеного картофеля)	35	Заменяется на любые свежие из расчета 100 г свежих за 20 г сухих		
13	Борщ из сушеных овощей . . . . .	20			
14	Суп из сушеных овощей . . . . .	10			



№ по пор.	Наименование продукта	Норма в г	Заменяющий продукт	Норма замены в г	Примечание
1		3	4	5	6
15	Лук сушеный . . . . .	3	на любые свежие из расчета 100 г свежих за 20 г сухих	100	
16	Петрушка, сельдерей, коренья сушеные . . . . .	2			
17	Томат . . . . .	10			
18	Сахар для чая . . . . .	75			
19	Сахар в пищу . . . . .	10			
20	Чай черный . . . . .	3			
21	Мука подболточная . . . . .	3			
22	Смородиновый экстракт	5	Помидоры свежие		
23	Лимонная кислота . . . . .	1	Свежие фрукты		Во флаконах по 50—100 г
24	Перец . . . . .	0,2			
25	Сухие фрукты (компот)	25			
26	Соль . . . . .	30			
27	Мыло . . . . .	200			
<i>Закусочная часть пайка</i>					
1	Сало шпик соленое . . . . .	50	Выдается один раз в день какой-либо один из перечисленных продуктов		В месяц
2	Колбаса копченая . . . . .	100			
3	Сыр голландский . . . . .	100			
4	Масло сливочное . . . . .	50			
5	Консервы мясо-растительные . . . . .	200			
6	Консервы растительные рыбные . . . . .	400			
7	„ мясные . . . . .	200			
8	„ молоко сгущенное . . . . .	200			
9		100			

Общий калораж 4 600 калорий

Мясные консервы употребляются только в тех случаях, когда нет свежего мяса или запаздывают кухни.

Мясо в горных условиях является важнейшим продуктом питания по простоте его обработки и вкусовым и питательным свойствам.

В высокогорных районах скота иногда бывает мало, но перегон из других районов может быть осуществлен без особых затруднений, если есть опытные гуртовщики (гонщики).

По горным тропам и дорогам перегоняются небольшими гуртами бараны и молодой рогатый скот, который свободно проходит вброд и вплавь горные речки. Скорость движения гурта 15—18 км в день.

В жаркий период года утром, вечером и ночью гон скота лучше, чем днем. Ночью гнать можно по безопасным для движения тропам или дорогам. При недостаточной обеспеченности подножным кормом следует выдавать на ночлегах по 2,5—3 кг сена на голову.

Рогатый скот при наличии соответствующих седел может быть использован попутно для перевозки проффуража.

При трудностях перегона скота в маловодных и лишенных подножного корма горах иногда приходится убивать скот заблаговременно и на большом удалении от частей войск. Практическим опытом установлено, что мясо заблаговременно убитого скота в жаркий период можно сохранять относительно продолжительное время. Мясо режется на кусочки, поджаривается до полной готовности, укладывается рядами в термосы и заливается салом. В таком виде мясо долго сохраняется вне зависимости от температуры воздуха. Перед употреблением это вкусное мясо слегка поджаривается или подогревается.

**К р у п а и м а к а р о н ы .** Исходя из особенностей варки во вьючных кухнях, ограниченности свежих овощей в горах и необходимости удовлетворения потребности в разнообразной пище следует ассортимент крупы в горном пайке иметь возможно больший. Необходимо иметь в виду и удобство перевозки крупы на горном транспорте.

**Жиры.** Опытными варками установлено, что:

— норма поварских жиров не должна превышать 50—60 г в сутки;

— качество жиров должно быть высоким: топленое коровье масло и хорошо переработанный животный жир.

Для перевозки жиров на вьюках необходимо иметь специальные бидоны.

**Сухие овощи.** Ассортимент сухих овощей должен быть разнообразным. Сырье должно быть самое высокосортное.

Необходимо подчеркнуть, что во всех случаях, когда представляется по местным условиям возможным, следует заменять сушеные овощи свежими.

Для перевозки сушеных овощей на вьюках необходимо иметь плотные и прочные мешки; стандартный вес наполненного мешка 25 кг. Такой вес позволит вьючить на ишака по два мешка, а на лошадь по три (два по бокам и один наверху).

**Хлеб и галеты.** При перевозке в мешках хлеб сильно крошится. Опыт гражданской войны в горах показал, что при влажной или переменной погоде, особенно в весеннее время, хлеб, перевозимый на вьюках, еще больше крошится, плесневеет, часто на третьи сутки становится негодным.

Большие караваи хлеба при перевозках скорее ломаются и перетираются в крошки.

Для лучшего сохранения хлеба при перевозке и для облегчения раздачи необходимо, чтобы хлеб был формованный в каравай весом не больше 4 кг.

Чтобы иметь в горах постоянно свежий хлеб, необходимо сконструировать облегченную разборную хлебопекарню, перевозимую на выюках.

Хлебопекарня должна в любой горной обстановке следовать с горными частями, в кратчайший срок разворачиваться и свертываться. Муку подвезти легче, чем хлеб.

Галеты, заменяющие хлеб, должны быть отличными по качеству не только в отношении таких свойств, как размокание, но и по питательности и вкусу.

Галеты целесообразно заготавливать из высших сортов муки (хотя бы 85%).

Галеты по размеру и упаковке удобны в отношении учета, раздачи. Обертку для галет необходимо иметь прочную, в два слоя, чтобы пачки не разрывались.

Обычные галетные ящики по конструкции прочны, но по габариту велики, особенно по высоте (37—38 см). Ишаки с этими ящиками с трудом проходят в узких местах. Для выючного транспорта размер ящиков должен быть уменьшен.

Сахар в горах является настоящим лекарством против усталости. При высокогорных восхождениях хлеб или сухари с сахаром хорошо подкрепляют силы уставшего бойца, особенно полезно употребление сахара с чаем или кофе.

Норма сахара в 75 г, по отзывам бойцов, является достаточной. Ввиду большой потребности в горах к чаепитию и сладкому уменьшать эту норму не следует. Для варки сладких блюд желательное выделение добавочной нормы в 10 г в день на человека.

Чай. Потребность в чае в горных условиях громадная. Для утоления жажды требуется чай утром, на привале, в обед и вечером.

Обычно на заварку одной выючной кухни обр. 1930 г. употребляется 25 г чая.

Наилучшая упаковка для чая в походе — малые пачки, не более 50 г. Размер одной пачки удобен для текущего расхода на комплект выючной кухни (два котла). Большие пачки в походе легко рвутся, и чай рассыпается.

Сушеные фрукты. Для освежения рациона и повышения вкусовой ценности пайка необходимо на довольствие горных частей ввести сушеные фрукты. Чем выше над уровнем моря, тем скорее приедаются пресные супы. Бывают случаи на высокогорной местности, когда горячая пища не съедается, хотя есть и хочется. А всякое недоедание влияет ослабляюще на организм бойца. Набор сушеных фруктов для компота должен быть разнообразным (урюк, вишни, сливы, яблоки, груши).

**Фруктовый экстракт.** Необходимо, чтобы фруктовые экстракты, предназначенные для индивидуального пользования, хранились во флаконах на 50—100 г, не больше. Смородиновый экстракт, который содержит витамины в достаточном количестве, должен составлять обязательную и незаменимую часть горного пайка.

**Закусочная часть пайка.** Походные и особенно боевые условия в горах часто очень затрудняют снабжение бойцов горячей пищей. Техника приготовления пищи на сложной пересеченной местности даже во выючных кухнях не всегда может удовлетворить полностью бойца.

Случаи несвоевременного приготовления пищи или изготовления ее в недостаточном количестве в боевой обстановке могут иметь место.

Поэтому для подкрепления сил бойца в любой горной обстановке возникает необходимость ввести закускую часть пайка. Всевозможные консервы растительные, мясо-растительные, фарши рыбные, сало-шпик, копченая колбаса и сыр должны быть основой закуской части пайка. Опыт высокогорных экспедиций (в ледниковой зоне) показал, что мясо-растительные консервы, особенно когда они подогревались на складной туристской спиртовке, очень хорошо подкрепляли физические силы бойцов. Растительные консервы в существующих больших банках (800 г) представляют много неудобств для индивидуального пользования. Необходимо ввести размер банок с различными консервами на разовое индивидуальное потребление.

### **Приготовление в доставка горячей пищи**

Наиболее важным и ответственным делом в области организации питания являются своевременное приготовление горячей пищи и доставка ее к месту расположения частей. К сожалению, организацию питания частей в горах нельзя считать полностью налаженной. Много в этом отношении сделано, но этого мало. Нужно внести дополнительные поправки, усовершенствовать предметы кухонного инвентаря, создать новые, вполне соответствующие современной тактике действий в горах.

Горно-вьючная кухня обр. 1930 г. системы Клементьева легче выючной кухни Грум-Гржимайло, более приспособлена для перевозки по узким горным тропам.

*Данные выючной кухни обр. 1930 г. (фото 35)*

Емкость комплекта кухонь (2 очага) вместо . . . . .	60 л
» . . . . . на ходу . . . . .	55 „
ВЕС кухни . . . . .	46 кг
Вес седла . . . . .	21,5 „
Вес кухни с седлом . . . . .	67,5 „
и пищей . . . . .	122,5 „
Полезная нагрузка . . . . .	101 „
Наибольшая ширина вьюка на лошади . . . . .	1,24 м

Вьючка удобна. При переходах по крутым склонам вьючные кухни проходят всюду без зацепок за скалы и мореновые валуны. Крепление кухни в седле хорошее, даже при крутых спусках с наполненными котлами.

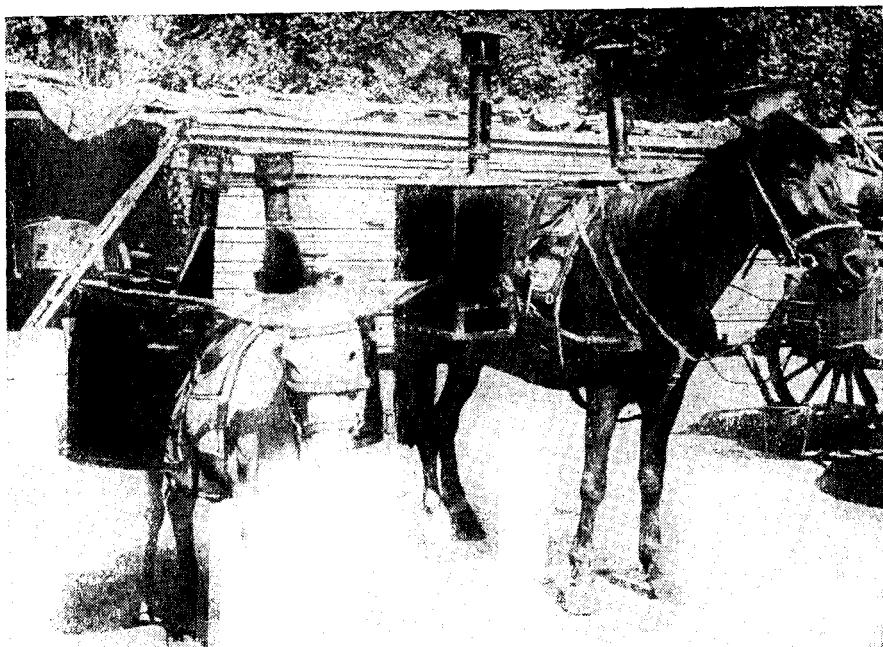

**Фото 35. Вьючные кухни двух образцов. Справа—обр. 1930 г. конструкции В. Г. Клементьева, слева — кухня обр. САВО.**

Во время высокогорных походов выявлены следующие данные: кипячение воды — 40-45 мин., варка пищи—1 ч. 40 м.-2 часа; кухни с варкой на ходу проходят хорошо, не отставая от стрелковых подразделений; кухня быстро вьючится и развьючивается; для вьючки при не наполненных пищевой котлах требуется два человека, а при наполненных — четыре человека, не считая одного человека, держащего за повод лошадь; кухня удобна для варки жидкой пищи; емкость кухни (двух котлов) в 60 л вполне достаточна для бойцов стрелкового взвода (в разведке или охране) с приданными подразделениями химиков, сапер, артиллерии, всего на 55 человек.

Есть у кухни технические недочеты, которые, однако, можно легко ликвидировать (сделать некоторые части прочнее, улучшить обращение с кухнями и пр.).

Таким образом, выючные кухни обр. 1930 г. являются хорошим типом очагов, в которых успешно приготавливаются жидкая пища и кипятки как на месте стоянки, так и на ходу. При умелом руководстве варкой во выючных кухнях может приготавливаться и каша.

*Выючные кухни обр. САВО (фото 35)*

Емкость кухни (2 котла) . . . . .	40 л	—40 кг
Вес кухни . . . . .		—36 „
Вес седла обр. 1914 г. . . . .		18

Итого на ишащем седле . . . . .	—94 кг
Полезная нагрузка . . . . .	—76 „

Нагрузка этой кухни на лошадь при наполненных водой котлах нормальна. При выючке на седло запаса фуража и конских принадлежностей нагрузка будет полная. Выючка кухни на седло обр. 1911 г. особых затруднений не вызывает.

Выючка на конском седле кухни обр. САВО менее прочна и компактна, чем кухни обр. 1930 г. Кроме того, очаги кухни привешиваются не отвесно, а с наклоном верхних обрезов вовнутрь к ленчику седла.

Наибольшая ширина выюка на лошади 1,1 м. Из-за некоторых дефектов выючки наблюдаются случаи потертости и нагнетов лошадей.

Для ишака вес кухни велик. Выючные ишаки под кухнями зачастую не выдерживают и ложатся. Ширина выюка на ишаке 95 см. Но из-за низкого роста ишаков кухонный выюк и при этой ширине часто задевает своими нижними краями за выступы скал и мореновые валуны.

Выючка кухонь обр. САВО на ишаке значительно лучше и ровнее, чем на лошади, так как по конструкции кухня предназначена для перевозки на ишаке.

Эксплуатация этих кухонь в горном походе показала ряд недостатков конструктивного порядка (топка и дымоходы требуют крупной переделки).

К числу достоинств кухни обр. САВО относится гладкая форма котлов, удобная для варки, раздачи пищи и мойки после приготовления пищи.

Во избежание порчи кухонь рекомендуется при варке пищи и кипячении в них воды руководствоваться следующим.

При варке пищи на ходу следует:

- а) прежде всего обращать внимание на правильную седловку и пригонку амуниции;
- б) не допускать укладки посторонних вещей на выюк кухни;
- в) на каждой остановке коноводу осматривать и проверять правильность кухонной выючки, немедленно устраняя замеченные недочеты;

г) во время движения по узким и извилистым горным тропам следует наблюдать, чтобы кухня не задевала за выдающиеся камни или за деревья; в труднопроходимых местах (очень крутой подъем или спуск) кухню снимать с седла и переносить на руках;

д) во время длительных остановок (больше 10 мин.) кухню снимать с выюка;

е) заблаговременно заготавливать сухие дрова в количестве около 7 кг на варку, длиной около 25 см и толщиной около 5 см, укладывать дрова в специальные мешки и перевозить, если кухня не наполнена водой,— на кухонном выюке сверху на раме ленчика, а во время варки обязательно на хозяйственном выюке сверху над переметными торбами или ящиками с продовольствием и кухонной принадлежностью;

ж) продукты, подлежащие варке на ходу, держать в кухонном ящике хозяйственного выюка, который должен следовать непосредственно за кухней.

На ходу варку пищи следует производить только в том случае, когда по обстановке требуется выдавать горячую пищу во время перехода или пищу нужно будет подвезти в отдельный действующий взвод (в разведке, охране). В остальных случаях кухня должна перевозиться на выюке без воды, что облегчает нагрузку лошади.

Во время похода или боевой обстановки командир роты (взвода) обязан, учитывая время, потребное на приготовление пищи, дать командиру взвода управления указание о времени начала приготовления пищи; когда и куда подвезти кухни для раздачи приготовленной пищи.

Во время боя командир роты (взвода) выбирает наиболее удобное время по обстановке для принятия бойцами горячей пищи. При расчлененном действии роты в разведке или в охране выючные кухни с кухонными хозяйственными выюками придаются взводам.

Хозяйственный выюк с кухонной принадлежностью дополняет кухню, служит средством для перевозки продуктов текущего расхода и кухонных принадлежностей; вместе с кухней он составляет единое целое; кухня и хозяйственный выюк предназначены для обслуживания взвода. Хозяйственный выюк с кухонной принадлежностью состоит из двух деревянных ящиков размером 70X40X32 см.

На хозяйственном выюке возится: 1) набор кухонной принадлежности; 2) набор продуктов суточного довольствия на взвод (около 25 кг) и 3) неприкосновенный запас (около 22 кг), т. е. всего на двое суток, 4) запас дров на текущую варку; 5) суточная дача фуража и принадлежности для животных, кухни и хозяйственного выюка.

Казаны. Для приготовления густых блюд (каша, плов и т. д.) стационарные котлы являются более удобными, чем выючные кухни.

При наличии одной выючной кухни на взвод приготовить горячую пищу одновременно из двух блюд не представляется возможным.

Котлы кавалерийских походных кухонь, приспособленные для перевозки на седле, системы Грум-Гржимайло, ввиду высокой их выючки дают большую качку в продольном и боковом направлениях, благодаря чему, независимо от устраиваемых подкладок, конский состав получал большие нагнеты и потери.



Рис. 2. Азиатский казан.

Казаны (рис. 2), котлы кавказского типа (рис. 3) и стационарные (рис. 4) тоже имеют большие недостатки при перевозке на выюках.

В движении казаны и котлы дают сильную разностороннюю качку, причиняя этим серьезные повреждения выючным животным.

Благодаря сложности выючки, на которую затрачивается много времени, на привалах и продолжительных остановках лошади не развьючиваются, чем увеличивается их утомление.

Выючные котлы для варки второго блюда должны быть сконструированы с соблюдением следующих требований (рис. 5).

Конфигурация двух котлов (комплект одного выюка) должна быть приспособлена для перевозки на выючном седле в подвешенном виде, по системе выючной кухни, причем одна сторона котла, прилегающая к седлу, должна быть плоской, а противоположная — округлой.

Емкость двух котлов должна соответствовать числу едоков довольствующейся роты с прикомандированными подразделениями специалистов (связисты, химики, саперы и т. д.).

Для установки котлов на время варки желательно иметь металлическую складную треногу.

Термос. При варке пищи в казанах или в котлах для подвозки (подноски) пищи к месту расположения взводов необходимы термосы.



Термосы нужны и в том случае, когда выючные кухни к взводам, расположенным на резкопересеченной местности, подойти не могут.

Емкость термоса не должна превышать 13 л, так как при весе его в 12—13 кг он будет слишком тяжелым ( $12+13=25$  кг) для переноски.

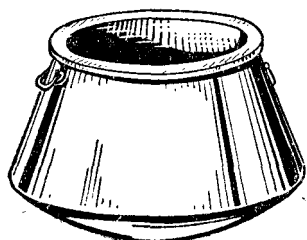

Р и с. 3. Кавказский медный котел.

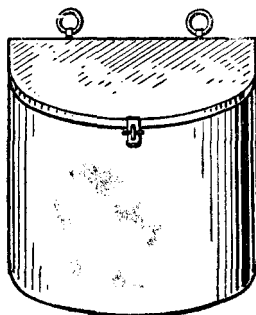

а

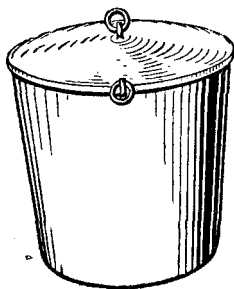

Р и с. 4. Стандартный медный котел.

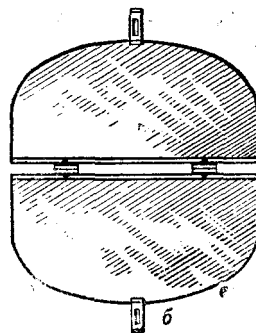

б

Р и с. 5. а — выючный котел;  
б — вид сверху.

Термосы с пищей переносятся с помощью наплечных ремней. Емкость термосов, перевозимых на выюке, — 30 л ( $30 \times 2 = 60$ ), на выюке лошади — 40 л ( $40 \times 2 = 80$ ).

### Организация отделений питания

Опыт горных экспедиций и маневров приводит к следующим выводам:

- централизованная система питания полка в горных условиях нецелесообразна;
- наиболее удобной системой питания в боевой или походной обстановке является ротная;

— вьючные кухни с хозяйственными кухонными вьюками должны входить в состав хозяйственного отделения взвода управления роты, причем система хозяйства роты должна быть построена так, чтобы иметь возможность выделять вьючную кухню в отдельно действующий взвод;

— число поваров должно быть по одному на вьючную кухню;  
— ответственность за своевременное приготовление и раздачу пищи бойцам роты лежит на командире роты и командире взвода управления.

— Вьючные кухни образца 1930 г. являются не только хорошим средством для приготовления и подвоза пищи к месту расположения взводов, но и кипяtilьниками (для приготовления чая и кипятка для ротных обмывочных пунктов).

Нужны новые образцы вьючных котлов для варки второго блюда.

## Водоснабжение

При недостаточном обеспечении бойцов доброкачественной водой создаются тяжелые условия для действий в горах.

На безводных горных, как и на пустынных пространствах, при недостаточном обеспечении водой бойцы и вьючные животные быстро теряют силы.

. Разнообразные горные условия с наличием различных как по качеству, так и по количеству источников воды требуют четкой организации водоснабжения.

На высокогорной местности чаще встречаются источники доброкачественной воды, за исключением мест водопоя скота, в районе скотоводческих стойл и аулов. На среднегорной и междугорной местности вода часто бывает мутная, а во время сильного таяния ледников и грязная.

Употребление снега или снеговой воды, содержащих очень мало минеральных солей, не утоляет жажды и вредно отражается на здоровье. Снеговую воду следует пить только кипяченой в виде чая и кофе с сахаром, в крайнем случае — приправленную фруктовым или ягодным экстрактом. Холодная вода утоляет жажду, но ее нужно пить только маленькими глотками во избежание простуды горла.

Часто встречающаяся в горах родниковая соленая вода также не утоляет, а увеличивает жажду.

Для обеспечения действующих в горах частей доброкачественной водой требуется:

- а) постоянная разведка источников воды с определением ее количества и качества;
- б) очистка воды от песка и ила, обеззараживание;
- в) организация подвоза воды в достаточно потребном количестве к месту расположения частей.

Для выполнения важнейшей задачи водоснабжения в каждом горном стрелковом полку необходимо иметь гидротехническое отделение, подчиненное начальнику инженерной службы.

Командир и красноармейцы гидротехнического отделения должны иметь достаточную подготовку по разведке источников воды, по устройству колодцев и оборудованию горных родников, по фильтрованию (очищению) воды и доставке ее в потребном количестве в подразделения. Санитарная часть принимает активное участие в разведке источников воды и ведет непрерывное наблюдение за санитарным состоянием я качественной обработкой воды.

В маловодных горных районах вода должна доставляться в войсковые части и подразделения регулярно в организованном порядке как один из существеннейших предметов материального обеспечения войск. Средняя норма потребления воды в сутки показана в следующей таблице:

№ по пор.	Потребность	Дача нормальная в л	Уменьшенная в л	Минимальная в л	Примечание
1	На одного бойца . . . . .	25	15	8	В случае необходимости санобработки пораженных ОБ может потребоваться воды больше указанной нормы В нормальных условиях 15 л на один водопой; уменьшенная норма 10 л на водопой
	В том числе:				
	для питья (чай, кофе и т. д.) . . . . .	4,5	3,5	2,5	
	„ обработки продуктов. . . . .	1,5	0,7	0,5	
	„ приготовления пищи. . . . .	2,5	1,8	1,5	
	„ мытья посуды . . . . .	2	1	0,5	
	„ мытья лица, рук и ног . . . . .	5	3		
	„ стирки белья. . . . .	2,5	2,5		
	„ душа . . . . .	7	2,5	1,5	
2	На лошадь . . . . .	45	20	13,5	
3	„ верблюда . . . . .	50	30		
4	„ голову крупного рогатого скота	45	30		
6	„ голову молодого „ „	10	8		
6	„ овцу. . . . .	10	8		
7	„ ишака . . . . .	12	8		
8	„ собаку. . . . .	3	2		
9	На одну автомашину для заправки радиатора и мытья . . . . .	100			
10	На станковый пулемет. . . . .	8	6		

В каждой горной части необходимо иметь определенное количество бурдюков или деревянных боченков для перевозки воды на вьюках от автомобильных дорог.

## Глава 10

# Особенности военно-санитарной службы

Разновидность и сложность горных рельефов и ряд особенностей (разреженность воздуха, условия погоды и т. д.) предъявляют повышенные требования в отношении подготовки медицинско-санитарного состава и средств эвакуации.

При организации санитарной службы в горах следует иметь в виду большое влияние на организм бойцов солнечной инсоляции и пониженного атмосферного давления на высотах выше 1 000 м\* и особенностей климата, в зависимости от рельефа местности.

Горный рельеф обуславливает возможность действий частей и даже мелких подразделений на широком фронте. Каждое подразделение часто выполняет боевые задачи самостоятельно, оторванно от других. В этих условиях на органы санитарной службы ложится нелегкая задача по санитарному обеспечению как отдельно действующих подразделений, так и горной части в целом.

Как правило, каждый раненый и больной должен быть обеспечен скорой медицинской помощью и отправлен из района боевых действий в тыловое санитарное учреждение. Однако на сложнопересеченной местности с недостатком вполне безопасных путей, в дневное время летом при знойной высокой температуре или зимой в сильные морозы и в снежную бурю не всегда быстрая эвакуация бывает возможна.

Приходится эвакуировать больных и раненых в наиболее удобный момент в отношении безопасности от поражения огнем

\* На высокогорной местности бывают заболевания особой болезнью — горной.

Признаки горной болезни выражаются в чрезмерно учащенном сердцебиении и одышке, головной боли, головокружении, тошноте, рвоте, иногда кровотечении из носа и горла, общей слабости, а на больших высотах (выше 4 200 м над уровнем моря) при сильном воздействии солнечной инсоляции иногда и обморочное состояние.

Главным профилактическим средством борьбы с горной болезнью является планомерная и систематическая тренировка войск для действий в горах.

противника, от влияния плохой погоды и в наиболее подходящий период для переноски и перевозки по выучным тропам.

Опыт многократных тактических учений показал, что горно-стрелковая рота почти всегда должна иметь медико-санитарное подразделение, обеспечивающее первоначальной медицинской помощью бойцов роты. Организация санитарной службы в горно-стрелковом полку должна строиться таким образом, чтобы во-время могли быть развернуты в ротах пункты медицинской помощи. Подразделения специальных родов войск, приданные ротам, обслуживаются ближайшими по месту расположения пунктами медицинской помощи.

При развертывании полкового пункта медпомощи — ППМ очень трудно рассчитывать на наличие крытых просторных помещений и соответствующего инвентаря. Как правило, развертывание пункта медицинской помощи в горах будет происходить в стороне от основной на данном направлении горной тропы (дороги). Поэтому необходимо иметь такой выучный пункт медицинской помощи, который, состоя из минимального количества выюков, в то же время имел бы все необходимые средства для оказания первой врачебной помощи.

Основными этапами санитарной эвакуации в горах являются: а) ротный пункт медицинской помощи (РПМ), б) полковой пункт медицинской помощи (ППМ), г) дивизионный пункт медицинской помощи (ДПМ), д) подвижной полевой госпиталь дивизии (см. схемы 8 и 9).

Санитарная эвакуация организуется от стрелкового взвода до РПМ распоряжением и средствами командира санитарного отделения, от РПМ до ППМ распоряжением начальника санитарной службы полка; от ППМ до дивизионного пункта медицинской помощи и дальше в полевой подвижной госпиталь распоряжением начальника санитарной службы дивизии.

Трудность эвакуации в горах требует:

а) тщательного отбора и сортировки больных и раненых, подлежащих эвакуации;

б) выделения добавочных носильщиков для усиления санитарных отделений рот;

в) максимального использования обратного порожняка.

Выучный порожняк используется для эвакуации верхом или на выучных приспособлениях.

По условиям действий в горах эвакуация раненых и больных с линии огня на ближайший пункт медицинской помощи часто замедляется, особенно при действиях взводов на сложнопересяченной местности; поэтому необходимо иметь в каждом взводе санитаря или санинструктора, хорошо подготовленного для оказания медицинской помощи.

С момента развертывания в боевой порядок санитар (санинструктор) немедленно намечает пункт сбора раненых в складке

местности, укрытой от огня, и докладывает командиру взвода для объявления бойцам.

Место расположения РПМ обыкновенно выбирается в глубине расположения роты на направлении к основному пути эвакуации.

При развертывании сети пунктов медицинской помощи необходимо обращать особое внимание на обозначение к ним путей в целях облегчения их розыска.

Трудные условия транспортировки пострадавших в бою по горным тропам требуют расположения РПМ на более близком расстоянии от взводов, чем это обычно практикуется на равнинной местности. Обычно РПМ развернется в 1—1,5 км от расположения взводов, что даст возможность своевременно оказать первую врачебную помощь.

Передовые отделения санитарного транспорта располагаются в непосредственной близости от РПМ.

В походном движении место ротного пункта медицинской помощи, приданного головному отряду, в хвосте отряда. При развертывании головного отряда РПМ, в зависимости от сложившейся обстановки, немедленно организует прием раненых в наиболее удобном пункте, где с развитием боя может быть развернут ППМ.

Подразделение санитарного транспорта, приданное ГО, должно следовать непосредственно за ним.

При выделении из ГО походных застав и подразделений, предназначенных в неподвижное боковое охранение, для первоначальной медицинской помощи выделяются санитары из состава санотделений рот. Ориентировочно каждому взводу придается одно носилочное звено во главе со старшим санитаром. Место выделенных санитаров и носилочных звеньев — в ядре подразделения, несущего походное или неподвижное охранение.

В мелких подразделениях, находящихся в походном охранении, первая медицинская помощь оказывается преимущественно в порядке взаимопомощи. Переноска раненых производится бойцами до ближайшего пункта медицинской помощи. В РО санитарное подразделение следует непосредственно за отделением боепитания отряда.

Взводы, выделяемые в разведку, обеспечиваются носилочными звеньями под руководством старшего санитаря. Место носилочного звена — при ядре разведывательного взвода.

Носилочное звено эвакуирует пострадавших в бою в том случае, если они нуждаются в неотложной врачебной помощи.

При продвижении разведывательного взвода вперед пострадавшие в бою сосредоточиваются в укрытом месте и передаются на санитарный транспорт при его подходе.

Санитарный транспорт производит их эвакуацию в РПМ. Полковой пункт медпомощи разворачивается обычно в 3—6 км от передовой линии. ДПМ обычно располагается в укрытых складах, по возможности на узлах дорог или троп, идущих от полков, на расстоянии 3—5 км от ППМ. Дивизионный госпиталь, в зависимости от характера путей и вида санитарного транспорта (вьючный, колесно-гужевой), — на главном пути в одном переходе от ДПМ.

При невозможности или сложности эвакуации от некоторых ППМ в пункт, где расположен ДПМ, последний разворачивается расчлененно в двух, редко в трех пунктах.

Эвакуационная рота разворачивает перевязочно-питательные пункты между дивизионным госпиталем и ДПМ на путях эвакуации.

Основные задачи медико-санитарных учреждений дивизии заключаются:

а) в приеме из ППМ и сортировке пораженных в бою, в создании благоприятных условий, облегчающих страдания больных и раненых;

б) в оказании медико-санитарной помощи или, если окажется необходимым, неотложной хирургической помощи;

в) в эвакуации от ДПМ в дивизионный госпиталь, а оттуда дальше в тыл, если это требуется характером ранения (поражения ОВ болезни);

г) в организации санитарной разведки и противоэпидемической борьбы в тыловом районе дивизии;

д) в организации обмывочно-дегазационных пунктов как в районе расположения санитарных учреждений дивизии, так и (если обстановкой потребуются) в районах войсковых частей.

## **Эвакуационные средства**

Наиболее трудным делом в горах является эвакуация тяжело больных и раненых по вьючным тропам. Очень важно вынести и на вьюках вывезти больных и раненых из сферы действительного огня противника к колесному пути для дальнейшего направления в лечебное заведение на колесном транспорте. Для перевозки пострадавших в бою по сложнопересяченной местности необходима организация вьючного санитарного транспорта с различными приспособлениями для эвакуации раненых в разных положениях, в зависимости от характера ранения и наклона пути (подъем, спуск).

Существующие средства вьючной эвакуации не отвечают полностью требованиям быстрой, удобной для раненого эвакуации. Над конструкцией вьючных носилок еще следует поработать.

Одноконные одноместные вьючные носилки. Стандартные носилки уменьшенного размера, приспособленные

к артиллерийскому вьючному седлу системы Грум-Гржимайло, поставленные вдоль крупа лошади, при движении лошади имеют большую продольную качку, которая вызывает нагнеты; на крутых спусках и подъемах по узким тропам создается угроза падения носилок вместе с конем из-за неустойчивого равновесия. Для раненых эти носилки неудобны, особенно на спусках и подъемах.

Одноконные двухместные вьючные носилки. Стандартные носилки уменьшенного размера, прикрепленные к седлу системы Грум-Гржимайло по обеим сторонам коня на откладные подпорки, при движении коня создают сильную продольную и боковую качку, что быстро натирает спину коня. По узким тропам из-за ширины носилок они задевают за скалы, деревья. Требуется 6 носильщиков для одновременной привьючки носилок.

Парные ишацьи носилки. Обычные стандартные носилки, установленные на две длинные жерди с металлическими перекладинами; несут их ишаки. На этих носилках эвакуация наиболее спокойная; они могут быть всюду применимы. При движении по узким тропам с резкими изгибами, чтобы не подвергать опасности падения в обрыв заднего ишака, необходимо его выпрягать и на опасном отрезке пути переносить эту часть носилок на руках. При спусках следует поддерживать заднего ишака, оказывая ему помощь на поворотах и крутых спусках. Для перевозки раненых на этих носилках требуются выносливые, крепкие ишаки, которые должны быть предварительно натренированы.

Для сопровождения носилок или группы их, кроме вьюковожатых, требуется не менее двух провожатых, которые должны помогать вьюковожатому при развьючке заднего ишака и в поддержке носилок на крутых спусках. Отрицательной стороной этих носилок является медленность движения ишака, что при движении в одной колонне с конным транспортом нарушает порядок и темп движения.

Парные ишацьи носилки нуждаются в устройстве упрощенной запряжки, чтобы обойтись на крутых поворотах без распряжки заднего ишака.

Необходимо иметь такого же образца носилки для переписки их на двух лошадях.

На предгорных и междугорных пространствах следует использовать для санитарного транспорта и верблюдов.

На одном верблюде по обеим сторонам привьючиваются двое носилок, специально приспособленных к верблюжьему седлу. Верблюд свободно переносит двух раненых с их снаряжением. Условия перевозки раненых на верблюжьем вьюке несравненно лучше, они меньше страдают, чем на конном вьюке.



Перевозка раненых в горах на санитарной двуколке представляет много неудобств. Главные из них следующие: а) на подъемах центр тяжести двуколки отодвигается назад, чем создается большая нагрузка на шею и грудь лошади снизу; б) при спусках, наоборот, всей своей тяжестью двуколка давит на спину и шею лошади; в) в таком положении двуколка с большим трудом удерживается тормозами; г) при движении по скалистой ухабистой дороге бывают нередко случаи опрокидывания двуколки.

Вместо санитарной двуколки наиболее подходящим перевозочным средством будет санитарная повозка типа тавричанки с приспособлениями для перевозки больных (устройство мест для лежачих и сидячих больных, усиление рессорной системы и т. д.).

Там, где сможет пройти двуколка, пройдет, и еще легче, санитарная повозка.

Вынос пострадавших в бою с линии огня производится на санитарных носилках. Обычные санитарные носилки с ляжками, надеваемыми на шею носильщика, вполне подходят для этой цели.

На отдельных участках труднопроходимой местности с узкими тропами необходимы складные облегченные носилки. Раненый укладывается на полотнище, боковые края которого пристегиваются к металлическому стержню. На концах этого стержня сделаны наплечные приспособления, которые накладываются на одно плечо каждого из двух носильщиков; одной рукой каждый носильщик поддерживает полотнище носилок. Носилки складные, укладываются в чехол и на походе носятся через плечо носильщиком.

Для укладки и перевозки на вьюках медикаментов, хирургических инструментов и других предметов санитарного обеспечения требуются специального устройства ящики, приспособленные для вьючки по принципу горно-вьючных кухонь.

Особенно важно иметь в санитарных частях палатки, отвечающие требованиям горных условий.

В условиях сурового горного климата для размещения больных и раненых необходимо иметь санитарные палатки:

- а) из прочного непромокаемого полотна;
- б) не громоздкие, по величине на 10—12 чел. каждая;
- в) приспособленные для быстрой установки на горных склонах как летом, так и зимой и для перевозки на вьюках;
- г) устойчивые в отношении ветра и прочности установки;
- д) утепляемые вторым внутренним суконным полотнищем и отопительным прибором в соответствии с санитарно-гигиеническими требованиями.

## Вьючный обмывочный пункт

Учитывая возможное применение противником ОВ, организация обмывочно-дегазационных пунктов имеет особо важное значение.

В горах по направлениям, имеющим колесные пути, обмывочные пункты могут быть обеспечены всеми средствами (на механической тяге), которые применяются на равнинной местности.



Фото 36. Душевая установка в конусообразной палатке.

Для горных частей, действия которых будут происходить больше всего на сложнопересяченной местности, в горах необходимо иметь вьючный душ.

Вьючный душ состоит из душевой установки, конусообразной палатки, брезентового бака и облегченного насоса. В качестве водонагревателя для ротных обмывочных пунктов должны использоваться ротные вьючные кухни (фото 36, рис. 6).

Обмывочные пункты при ППМ и ДПМ должны быть обеспечены специальным вьючным водогрейным прибором.

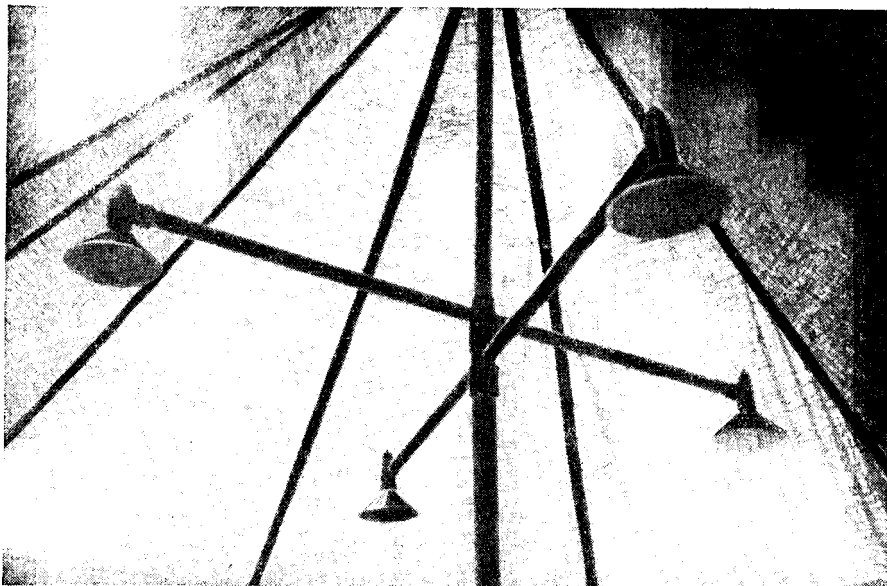
Душевая установка сделана с расчетом перевозки в свернутом виде на вьюках.

Для обмывочного пункта потребуются еще две палатки, устанавливаемые в одну линию с душевой палаткой. Для защиты от ветра между палатками устраивается полотняный коридор.

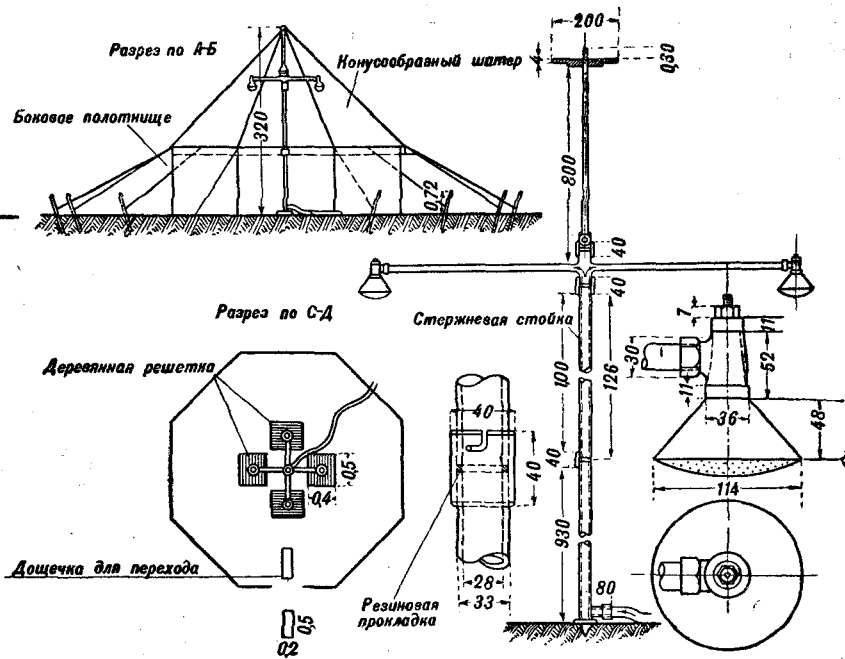
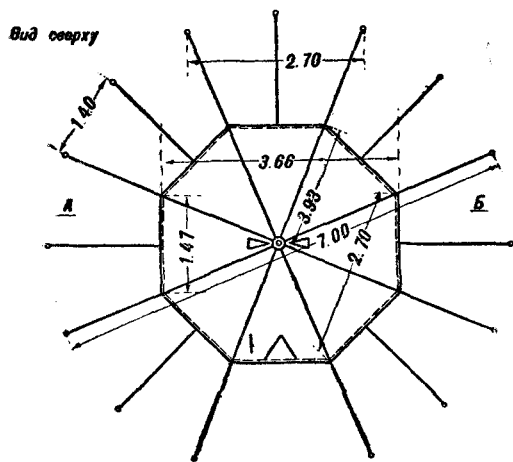
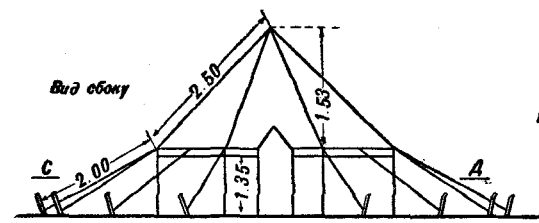

Система кондила В.Г. Нламентьева

Р и с. 6. Горно-выючный душ.

Вьючный обмывочный пункт состоит: из палатки № 1—раздевальни, палатки № 2—с душевой установкой и палатки № 3—одевальни. В летний период при благоприятной погоде можно устанавливать только одну палатку с душевой установкой.

В зимний период все палатки должны быть утепленными.

### **Применение санитарных собак**

Опыт указывает на большую ценность собак для санитарной службы в горных условиях. Сильнопоросеченная местность (скалы, обрывы, камни, заросли, мелкие кустарники, подъемы, спуски) является большим препятствием для передвижения человека; часто будет трудно своевременно найти тяжело пострадавшего в бою. Здесь поможет только санитарная собака. Особенно большую пользу принесут собаки ночью и в снегопад.

К собакам следует относиться бережно; не требовать от них непосильной работы.

После суточного перехода собакам следует перед работой дать отдых в течение трех-пяти часов; только после этого можно использовать санитарную собаку для работы по поиску пострадавшего.

На каменистом грунте собаки сильно набивают себе ноги, что влечет к отказу от работы. Необходимо изготовлять для них специальные чулки из крепкого материала, могущего предохранить ноги от наминок и набоев.

Имеет также большое значение своевременное питание собак. Необходимо иметь соответствующий запас продовольствия в термосах и воду, которая требуется постоянно, особенно в жаркую погоду.

Норма площади, обыскиваемой санитарной собакой, установлена в среднем от 100—200X200—400 м. Количество посылок подряд каждой собаки не должно быть больше трех-четырех.

Необходимо иметь не менее двух санитарных собак на каждую стрелковую роту.

Носилочные звенья двигаются за санитарными собаками. Вожакий, руководя собакой, поддерживает связь с носилочными звеньями.

## Глава 11

# Особенности военно-ветеринарной службы

Подвоз боеприпасов, оружия, технических средств борьбы и хозяйственных грузов в стороны от основных колесных дорог совершается в горах только вьючным транспортом. Под вьюки используются лошади, мулы, ишаки и верблюды.

Успех боевых действий в горах во многом зависит от хорошей работоспособности вьючных животных, от их здоровья, упитанности. Хорошая работоспособность вьючных животных в горах достигается:

а) регулярным кормлением, водопоем и предоставлением надлежащего отдыха;

б) внимательным наблюдением за общим состоянием каждого животного и тщательным уходом за ними;

в) своевременной ковкой, летом с тупыми, а зимой и при передвижении по ледникам летом — с острыми типами;

г) правильной седловкой и равномерными хорошо прикрепленными к седлам вьюками, чтобы на подъемах и спусках груз сильно не качался, что вредно отзовется на состоянии вьючного животного;

д) своевременным принятием предупредительных мер, чтобы избежать опасностей для животных при движении по крутым, обрывисто-скалистым склонам, мореновым осыпям и ледникам с перекрытыми снегом щелями;

е) принятием мер против простуживания разгоряченных животных горными сквозняками;

ж) правильной эксплуатацией и нормальной нагрузкой в соответствии с силами вьючного животного;

з) своевременным оказанием ветеринарной помощи.

Вьючные животные в горах требуют внимательного ухода и умелого с ними обращения. Посильная грузоподъемность вьючной лошади в среднем 85—95 кг.

Мул под горным вьюком является лучшим животным. Он быстро приспособляется к суровым климатическим условиям, вынослив, неприхотлив в пище. Натренированный в горах мул может перевозить вьюк до 100 кг.

Уход за мулом в смысле порядка кормления, водопоя и уборки должен быть такой же, как и за лошадью.

Ишак (осел) в полной мере обладает необходимой цепкостью и приспособленностью для передвижения по узким тропам крутых горных склонов. Он также вынослив в суровой горной обстановке и неприхотлив в корме.

Важное значение имеют, особенно при подъемах и спусках, укладка вьюка и положение седла ишака; надо иметь в виду, что от перегрузки передней части животное чаще спотыкается и иногда падает. При переходах через опасные места ишак, как и другие животные, нуждается в помощи вьюковожатого.

Как и лошадь, ишака при напряженной работе в горах следует ковать на все четыре ноги, иначе копыта сильно стираются и получаются наминки.

Ишак, в зависимости от роста, упитанности, может везти вьюк весом от 50 до 70 кг.

Особо следует быть внимательным при движении каравана ишаков по тропам среди больших камней, на крутых, обрывистых спусках и подъемах, направляя животных по менее опасным местам.

В обращении с ишаками не следует допускать резких движений, не применять большой строгости, воздействовать на них мягко.

Верблюд — чрезвычайно выносливое животное. На безводных пространствах верблюд легче переносит жару, чем лошадь, более вынослив в переходах по пескам и по несложным горам без водопоя. Верблюд пьет всякую воду: пресную, соленую и горькосоленую, не подвергаясь тяжелым страданиям от жажды, как это бывает с лошадьёю. Неприхотлив к корму. Довольствуется подножным кормом: ест колючку, полынь, ветки саксаула и сухостойную траву. Но работоспособность верблюда несравненно лучше сохраняется при подкармливании его степным сеном. Вес вьюка верблюда от 160 до 200 кг (фото 37 и 38).

При прибытии на место остановки груз с вьючных животных должен немедленно сниматься. По снятии вьюка подпруги седла ослабляются. Но седло снимается после того, как животное остынет — не раньше, как через 20 мин. с момента развьючки.

Особенности горной войны вызывают усиленную эксплуатацию вьючных животных. Очень важно, чтобы эта усиленная работа не являлась причиной изматывания сил каждого животного. Необходимо создавать такие условия, которые сохраняли бы работоспособность вьючного транспорта на продолжительный срок. Всякая, хотя бы частичная, убыль вьючных животных от переутомления, набоев, наминок, ушибов, не говоря о серьезных ранениях, резко отражается на успешности обеспечения войсковой части всем необходимым.

Наибольший процент заболеваемости наблюдается от потеростей, набоев, наминок и механических повреждений. Во избежание этих явлений необходимо основательное обучение начальствующего и красноармейского состава правилам седловки, вьючки и передвижения с вьюками по узким тропам крутых горных склонов. Командиры и бойцы должны также уметь оказать первоначальную ветеринарную помощь внезапно заболевшим, пострадавшим от случайного падения или раненым животным при отсутствии поблизости лица ветперсонала.

Для оказания немедленной помощи на каждую лошадь выдается индивидуальный ветеринарный пакет. Правила применения индивидуального пакета должны быть известны всем красноармейцам и начсоставу части.

Основные мероприятия по уходу за вьючными животными и по сбережению их сил осуществляются вьюководными под руководством начальствующего состава.

Ветеринарная помощь должна оказываться ветперсоналом, который должен находиться в местах наибольшей группировки животных.

Эвакуация животных нормально производится походным порядком по линии подвоза, в отдельных случаях, при наличии достаточной сети дорог, — по специально отведенным для эвакуации путям.

Полковые ветлазареты, располагаясь у тыловой границы тыловых районов полков, развертывают в 5—8 км от передовых частей полковые ветеринарные пункты (ПВП).

Из ветлазаретов частей животные эвакуируются в дивизионный ветлазарет, который развертывается обычно в районе ДОП.

## Оглавление

	<i>Стр</i>
<b>Введение</b> . . . . .	<b>3</b>
<b>Глава 1. Особенности использования родов войск в горах</b>	
Пехота . . . . .	22
Конница . . . . .	25
Артиллерия. . . . .	27
Инженерные войска . . . . .	29
Части химической службы. . . . .	30
Автобронетанковые войска . . . . .	31
Авиация. . . . .	33
<b>Глава 2. Особенности боевой деятельности войск в горах</b>	
Управление. . . . .	42
Связь . . . . .	45
<b>Глава 3. Разведка</b>	
Разведывательный взвод . . . . .	62
Разведка отделением в горах. . . . .	64
<b>Глава 4. Марш</b>	
Влияние горных условий на организацию марша . . . . .	66
Особенности планирования марша в горах . . . . .	69
Скорость движения. . . . .	71
Порядок походного движения. . . . .	81
Сбережение сил бойцов и вьючных животных на марше . . . . .	84
Особенности организации марша ночью. . . . .	87
Особенности организации марша зимой. . . . .	89
Преодоление потоков и паводков в горах . . . . .	95
Управление на марше. . . . .	96
Обязанности командиров подразделений , , . . . . .	97
Разведка . . . . .	99
Инженерное обеспечение марша . . . . .	99
Походное охранение в горах . . . . .	100
Охранение при наступательном марше. . . . .	100
Походная застава. . . . .	103
Обязанности командира походной заставы. . . . .	105
Отделение в походном охранении. . . . .	107
Боковое охранение . . . . .	107



	<i>Стр.</i>
Охранение при фланговом марше. . . . .	.108
Охранение при отходе. . . . .	.108
ПВО, ПХО и ПТО марша. . . . .	.109
Организация тыла на марше. . . . .	.111
Расположение на отдых. . . . .	.115
Охранение при расположении на . . . . .	.118
месте. . . . .	
<b>Глава 5. Особенности встречного боя в горах . . . . .</b>	<b>.120</b>
<b>Глава 6. Наступление</b>	
Действия РО и авангарда . . . . .	.128
Боевой порядок. . . . .	.130
Использование артиллерии. . . . .	.134
Использование танков. . . . .	.137
Особенности применения авиации. . . . .	.139
Инженерное обеспечение. . . . .	.140
ПВО, . . . . .	
ПХО, . . . . .	
ПТО. . . . .	.141
Особенности наступления . . . . .	.143
ночью. . . . .	
Особенности устройства тыла . . . . .	.144
Преследование . . . . .	.145
<b>Глава 7. Оборона</b>	
Выбор оборонительной полосы. . . . .	.150
Боевой порядок. . . . .	.152
Организация системы огня и заграждений. . . . .	.158
Особенности использования артиллерии. . . . .	.161
Особенности использования танков. . . . .	.163
Особенности организации боевого обеспечения. . . . .	.164
ПВО. . . . .	.165
ПХО. . . . .	.166
ПТО. . . . .	.166
Особенности управления. . . . .	.167
Особенности обороны ночью. . . . .	.170
Особенности обороны зимой. . . . .	.171
<b>Глава 8. Снаряжение горных частей</b>	
Вещевое довольствие. . . . .	.173
Снаряжение. . . . .	.175
<b>Глава 9. Продовольственное снабжение</b>	
Горный паек . . . . .	.181
Приготовление и доставка горячей пищи. . . . .	.185
Организация отделений питания. . . . .	.190
Водоснабжение. . . . .	.191
<b>Глава 10. Особенности военно-санитарной службы</b>	
Эвакуационные средства. . . . .	.196
Вьючный обмывочный пункт. . . . .	.199
Применение санитарных собак. . . . .	.201
<b>Глава 11. Особенности военно-ветеринарной службы . . . . .</b>	<b>.202</b>